

РОССИЯ
ООО «ЭЛИНОКС»



СТОЛЫ ПРЕДМОНЕЧНЫЕ

ТИПА СПМП-7-4

для посудомоечной машины МПТ

ПАСПОРТ

(ИНСТРУКЦИЯ ПО СБОРКЕ)

ЧЕБОКСАРЫ 2012

1 НАЗНАЧЕНИЕ

Столешницы предмоечные типа СПМП для посудомоечной машины типа МПТ-1700, МПТ-1700-03 и МПТ-2000 предназначены для сбора пищевых отходов, предварительной мойки посуды, инвентаря, стаканов и загрузки кассеты для мытья в машину. Столы используются на предприятиях общественного питания в качестве вспомогательного оборудования.

Декларация о соответствии № РОСС RU.AB24.Д01520, дата регистрации 10.09.2012г.

Сертификат соответствия №РОСС RU.AB24.Н05800, срок действия с 10.09.2012 по 09.09.2015г.

На предприятии действует сертифицированная система менеджмента качества в соответствии с требованиями ИСО 9001:2008 . Регистрационный номер сертификата 73 100 2188 от 30.12.2010 по 29.12.2013 г.

2 ТЕХНИЧЕСКИЕ ХАРАКТЕРИСТИКИ

Таблица 1

Наименование параметров	Величина параметра
	СПМП-7-4
Допускаемая нагрузка на столешницу, кг, не более	80
Ванна 400х400 мм., шт.	1
Габаритные размеры, мм, не более	
длина	1300
ширина	700
высота	842+30
Масса, кг, не более	32,4
Масса с упаковкой, кг, не более	36,5

Стол поставляется в разобранном виде. Схема сборки стола показана на рисунке рис. 1

3 КОМПЛЕКТ ПОСТАВКИ

Комплектность приведена в таблице 2.

Таблица 2

№ п/п	Наименование	СПМП-7-4
		Количество, шт.
1.	Столешница	1
2.	Ножка в сборе	4
3.	Каркас-01	1
4.	Каркас-02	1
5.	Кожух защитный	1
6.	Болт М6х18 .68.019 ОСТ 37.001.193-83	16
7.	Винт М5х16 ГОСТ 17473-80 (нерж.)	6
8.	Сифон (комплект)	1
9.	Заглушка Ø50 хр.	1
10.	Пакет из полиэтиленовой пленки	2
11.	Паспорт	1
12.	Упаковка	1

4 СВИДЕТЕЛЬСТВО О ПРИЕМКЕ

Стол предмoeчный типа СПМП-7-4 соответствует ТУ 5600-022-01439034-2008 и признан годным для эксплуатации.

Дата выпуска _____
 личные подписи (оттиски личных клейм)

 должностных лиц предприятия, ответственных за приемку изделия

5 СВИДЕТЕЛЬСТВО ОБ УПАКОВКЕ

Стол предмoeчный типа СПМП-7-4 упакован ООО «ЭЛИНОКС» согласно требованиям, предусмотренным конструкторской документацией.

Дата упаковки _____ М. П.
 (подпись)

Упаковку произвел _____
 (подпись)

Стол после упаковки принял _____
 (подпись)

6 ГАРАНТИИ ИЗГОТОВИТЕЛЯ

Гарантийный срок эксплуатации стола- 1 год со дня ввода в эксплуатацию.
 Гарантийный срок хранения 1 год со дня изготовления.

В течение гарантийного срока предприятие-изготовитель гарантирует безвозмездное устранение выявленных дефектов изготовления и замену вышедших из строя составных частей стола, произошедших не по вине потребителя, при соблюдении потребителем условий транспортирования, хранения и эксплуатации изделия.

Гарантия не распространяется на случаи, когда стол вышел из строя по вине потребителя в результате несоблюдения требований, указанных в паспорте.

Время нахождения стола в ремонте в гарантийный срок не включается.

В случае невозможности устранения на месте выявленных дефектов предприятие-изготовитель обязуется заменить дефектный стол.

Все детали, узлы и комплектующие изделия, вышедшие из строя в период гарантийного срока эксплуатации, должны быть возвращены заводу-изготовителю стола для детального анализа причин выхода из строя и своевременного принятия мер для их исключения.

Рекламация рассматривается только в случае поступления отказавшего узла, детали или комплектующего изделия с указанием обозначения стола, срока изготовления и установки.

7 СВЕДЕНИЯ О РЕКЛАМАЦИЯХ

Рекламации предприятию-изготовителю предъявляются потребителем в порядке и сроки, предусмотренные Федеральным законом «О защите прав потребителей» от 09.01.1996 г. с изменениями и дополнениями от 17.12.1999, 30.12.2001, 22.08.2004, 02.10.2004, 21.12.2004, 27.07.2006, 16.10.2006, 25.11.2006, 25.10.2007, 23.07.2008 г., Гражданским кодексом РФ (части первая от 30.11.1994 г. № 51-ФЗ, вторая от 26.01.1996 г. № 14-ФЗ, третья от 26.11.2001 г. №146-ФЗ, четвертая от 18.12.2006 г. № 230-ФЗ) с изменениями и дополнениями от 26.12, 20.02, 12.08. 1996 г., 24.10.1997 г., 08.07, 17.12.1999 г., 16.04, 15.05, 26.11.2001 г., 21.03,14.11, 26.11. 2002 г., 10.01, 26.03, 11.11, 23.12.2003 г., 29.06, 29.07, 02.12, 29.12, 30.12.2004 г., 21.03, 09.05, 02.07, 18.07, 21.07.2005 г., 03.01, 10.01, 02.02, 03.06, 30.06, 27.07, 03.10, 04.12, 18.12, 29.12, 30.12.2006 г., 26.01, 05.02, 20.04, 26.06, 19.07, 24.07, 02.10, 25.10, 04.11, 29.11, 01.12, 06.12.2007 г., 24.04, 29.04, 13.05, 30.06, 14.07, 22.07, 23.07, 08.07, 08.11, 25.12, 30.12.2008 г., 09.02.2009 г., а также Постановлением Правительства РФ от 19.01.1998 г. № 55 «Об утверждении Правил продажи отдельных видов товаров, перечня товаров длительного пользования, на которые не распространяются требования покупателя о безвозмездном предоставлении ему на период ремонта или замены аналогичного товара, и перечня непродовольственных товаров надлежащего качества, не подлежащих возврату или обмену на аналогичный товар других размера, формы, габарита, фасона, расцветки или комплектации» (с изменениями от 20.10.1998 г., 02.10.1999 г., 06.02.2002 г., 12.07.2003 г., 01.02.2005 г., 08.02, 23.05, 15.12. 2006 г., 27.03.2007 г., 27.01.2009 г.).

Рекламации направлять по адресу: **Чувашская Республика,
г. Чебоксары, Базовый проезд, 17.
Тел./факс: (8352) 56-06-26, 56-06-85.**

8 СВЕДЕНИЯ ОБ УТИЛИЗАЦИИ

При подготовке и отправке стола на утилизацию необходимо разобрать и рассортировать составные части стола по материалам, из которых они изготовлены.

Внимание! Конструкция стола постоянно совершенствуется, поэтому возможны незначительные изменения, не отраженные в настоящем руководстве.



Рис. 1 Разнесенная сборка стола предмоечного СМПП-7-4

9 ИНСТРУКЦИЯ ПО СБОРКЕ И МОНТАЖУ СТОЛА СМПП-7-4

1. К каркасам поз. 3 и 4 при помощи болтов М 6 поз. 6 прикрепить ножки поз. 2. Внимание! Каркас 4 отличается от каркаса 3 отсутствием отверстий на длинной балке.

2. На полученный каркас стола установить столешницу поз. 1 и закрепить ее винтами М 5 поз. 7, через отв. Ø 6,5 на столешнице и резьбу М5 на каркасе.

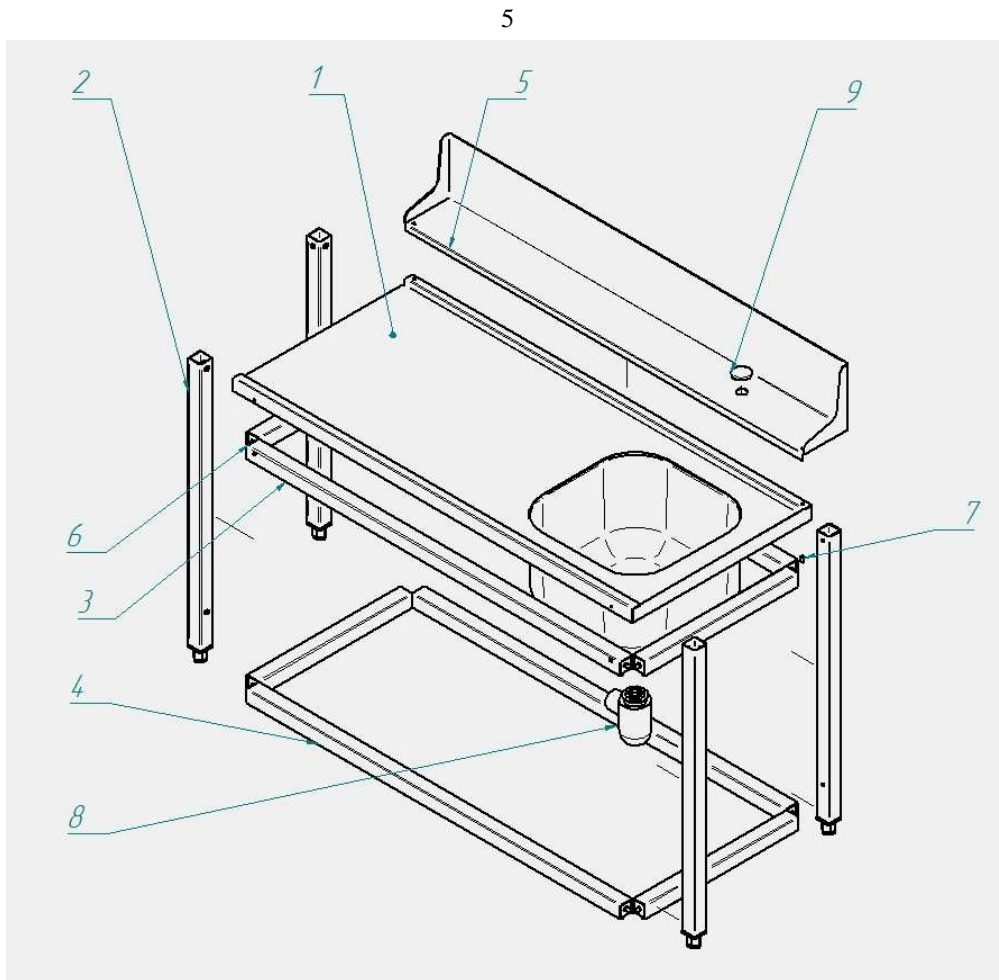
3. На столешницу поз. 1 установить кожух защитный поз. 5 и закрепить двумя винтами М 5 поз. 7, через овальные отверстия к столешнице.

5. Проверить горизонтальное положение стола и при необходимости с помощью опор произвести регулировку его по высоте, т.е. выравнять высоту стола с высотой нижней поверхности загрузочного окна посудомоечной машины МПТ.

6. Установить сифон поз. 8 на ванну, присоединить к канализации и проверить герметичность. Течь и каплеобразование не допускается.

7. Установить заглушку Ø 50хр. поз. 9 в отверстие на защитном кожухе.

ДЕКЛАРАЦИЯ О СООТВЕТСТВИИ

ООО «ЭЛИНОКС» ИНН: 2130022111

наименование организации или фирмы, имя, отчество индивидуального предпринимателя; название декларации о соответствиисведения о регистрации организации или индивидуального предпринимателя (наименование регистрирующего органа, дата регистрации, регистрационный номер)
РФ, Чувашская Республика, г. Чебоксары, Базовый проезд, д. 17, телефон 28-99-44, факс 28-99-50адрес, телефон, факс
в лице Генерального директора Туркова Федора Прохоровичадолжность, фамилия, имя, отчество руководителя организации, от имени которой принимается декларация**заявляет, что**

Мебель металлическая производственная для предприятий общественного питания:

- Стол предмоечный СПМП-7-4 для посудомоечной машины МПТ;
- Стол раздаточный СПМР-6-2 для посудомоечной машины МПТ;
- Стол предмоечный СПМФ-7-1 для посудомоечной машины МПК-500Ф

наименование, тип, марка продукции, на которую распространяется декларация

выпускаемая по ТУ 5600-022-01439034-2008

Серийный выпуск

сведения о серийном выпуске или партии (номер партии, номера изделий, реквизиты договора, контракта, накладной)

Код ОК 005-93 (ОКП): 56 0000

Код ТН ВЭД России: 9403 20 800 0

соответствует требованиям

ГОСТ 16371-93 Пп. 2.2.29, 2.2.30

обозначение нормативных документов, соответствие которым подтверждено данной декларацией, в указанных пунктах (или отдельных документах) содержатся требования для данной продукции**Декларация принята на основании**

Протоколов сертификационных испытаний №№01-40-09/12, 02-40-09/12, 03-40-09/12 от 10.09.2012 г. ИЛ "ИПАК" АНО "МОМЦИИ", рег. № РОСС RU.0001.21ДМ82 от 18.08.2009, адрес: 144001, Московская обл., г. Электросталь, Строительный пер., д. 9

информация о документах, подтверждающих основание для принятия декларации

Дата принятия декларации: 10.09.2012

Декларация о соответствии действительна до: 09.09.2015

М.П.

Ф.П. Турков

подписьинициалы, фамилия**Сведения о регистрации декларации о соответствии**

ОБЩЕСТВО С ОГРАНИЧЕННОЙ ОТВЕТСТВЕННОСТЬЮ "СЕРТИФИКАЦИЯ ПРОДУКЦИИ "СТАНДАРТ-ТЕСТ"

наименование и адрес органа по сертификации, зарегистрировавшего декларацию121359, г. Москва, ул. Маршала Тимошенко, д. 4, офис 1, тел. (495) 741-59-32, (499) 726-30-02, факс (499) 726-30-01,
info@standart-test.ru

Аттестат рег. № РОСС RU.0001.11AB24 выдан 20.05.2011г. Федеральным агентством по техническому регулированию и метрологии

Дата регистрации 10.09.2012, регистрационный номер декларации РОСС RU.AB24.Д01520

дата регистрации и регистрационный номер декларации

(Handwritten signature)
подпись

Л.В. Козийчук

инициалы, фамилия руководителя органа по сертификации

СИСТЕМА СЕРТИФИКАЦИИ ГОСТ Р
ФЕДЕРАЛЬНОЕ АГЕНТСТВО ПО ТЕХНИЧЕСКОМУ РЕГУЛИРОВАНИЮ И МЕТРОЛОГИИ

№ 0547385

ПРИЛОЖЕНИЕ

К сертификату соответствия № РОСС RU.AB24.H05800

**Перечень конкретной продукции, на которую распространяется
 действие сертификата соответствия**

код ОК 005 (ОКП) код ТН ВЭД России	Наименование и обозначение продукции, ее изготовитель	Обозначение документации, по которой выпускается продукция
56 0000 9403 20 800 0	Мебель металлическая производственная для предприятий общественного питания:	по ТУ 5600-022-01439034-2008
	- Стол предмоечный СПМП-7-4 для посудомоечной машины МПГ; - Стол раздаточный СПМР-6-2 для посудомоечной машины МПГ; - Стол предмоечный СПМФ-7-1 для посудомоечной машины МПК-500Ф	
	ИЗГОТОВИТЕЛЬ: ООО «ЭЛИНОКС» ИНН: 2130022111 РФ, Чувашская Республика, г. Чебоксары, Базовый проезд, д. 17.	



**Руководитель органа
(заместитель руководителя)**

Эксперт

[Handwritten signature]
подпись

[Handwritten signature]
подпись

Л.В. Козийчук
инициалы, фамилия

В.А. Михайличенко
инициалы, фамилия

СИСТЕМА СЕРТИФИКАЦИИ ГОСТ Р
ФЕДЕРАЛЬНОЕ АГЕНТСТВО ПО ТЕХНИЧЕСКОМУ РЕГУЛИРОВАНИЮ И МЕТРОЛОГИИ



СЕРТИФИКАТ СООТВЕТСТВИЯ

№ РОСС RU.AB24.H05800

Срок действия с 10.09.2012 по 09.09.2015

№ **1020089**

ОРГАН ПО СЕРТИФИКАЦИИ рег. № РОСС RU.0001.11AB24.
ОБЩЕСТВО С ОГРАНИЧЕННОЙ ОТВЕТСТВЕННОСТЬЮ "СЕРТИФИКАЦИЯ ПРОДУКЦИИ
"СТАНДАРТ-ТЕСТ",
 121359, г. Москва, ул. Маршала Тимошенко, д. 4, офис-1, тел. (495) 741-59-32; (499) 726-30-02, факс (499)
 726-30-01, info@standart-test.ru.

ПРОДУКЦИЯ Мебель металлическая производственная для предприятий
 общественного питания согласно приложению на 1 листе (бланк №0547385),
 по ТУ 5600-022-01439034-2008.
 Серийный выпуск.

код ОК 005 (ОКП):

56 0000

СООТВЕТСТВУЕТ ТРЕБОВАНИЯМ НОРМАТИВНЫХ ДОКУМЕНТОВ
 ГОСТ 16371-93 Пп. 2.2.29, 2.2.30

код ТН ВЭД России:

9403 20 800 0

ИЗГОТОВИТЕЛЬ ООО «ЭЛИНОКС» ИНН: 2130022111.
 Адрес: РФ, Чувашская Республика, г. Чебоксары, Базовый проезд, д. 17.
 Телефон 28-99-44, факс 28-99-50.

СЕРТИФИКАТ ВЫДАН ООО «ЭЛИНОКС» ИНН: 2130022111.
 Адрес: РФ, Чувашская Республика, г. Чебоксары, Базовый проезд, д. 17.
 Телефон 28-99-44, факс 28-99-50.

НА ОСНОВАНИИ

Протоколов сертификационных испытаний №№01-40-09/12, 02-40-09/12, 03-40-09/12 от 10.09.2012 г. ИЛ
 "ИПАК" АНО "МОМЦИИ", рег. № РОСС RU.0001.21DM82 от 18.08.2009, адрес: 144001, Московская обл.,
 г. Электросталь, Строительный пер., д. 9

ДОПОЛНИТЕЛЬНАЯ ИНФОРМАЦИЯ

Инспекционный контроль: сентябрь 2013г., сентябрь 2014г.
 Схема сертификации: 3.



Руководитель органа
 (заместитель руководителя)

(подпись)

Л.В. Козийчук
 инициалы, фамилия

Эксперт

(подпись)

В.А. Михайличенко
 инициалы, фамилия

Сертификат не применяется при обязательной сертификации