

PROFI COOK®

Bedienungsanleitung / Garantie

Gebruiksaanwijzing • Mode d'emploi • Instrucciones de servicio • Istruzioni per l'uso
Instruction Manual • Instrukcja obsługi / Gwarancja • Használati utasítás
Руководство по эксплуатации • دليل التعليمات



Eierkocher PC-EK 1139

Eierkoker • Cuiseur à œufs • Cocedor de huevos
Cuociuova • Egg boiler • Urządzenie do gotowania jaj
Tojásfőző • Яйцеварка • جهاز إعداد البيض



Bedienungsanleitung Seite 4

DEUTSCH

Gebruiksaanwijzing Pagina 11

NEDERLANDS

Mode d'emploi Page 16

FRANÇAIS

Instrucciones de servicio Página 22

ESPAÑOL

Istruzioni per l'uso Pagina 27

ITALIANO

Instruction Manual Page 32

ENGLISH

Instrukcja obsługi Strona 37

JEZYK POLSKI

Használati utasítás Oldal 43

MAGYARUL

Руководство по эксплуатации стр. 48

РУССКИЙ

57 دليل التعليمات صفحة

العربية

Übersicht der Bedienelemente

Overzicht van de bedienings-elementen • Liste des différents éléments de commande
Indicación de los elementos de manejo • Elementi di comando • Overview of the Components
Przegląd elementów obsługi • A kezelőelemek áttekintése
Обзор деталей прибора • نظرة عامة على المكونات

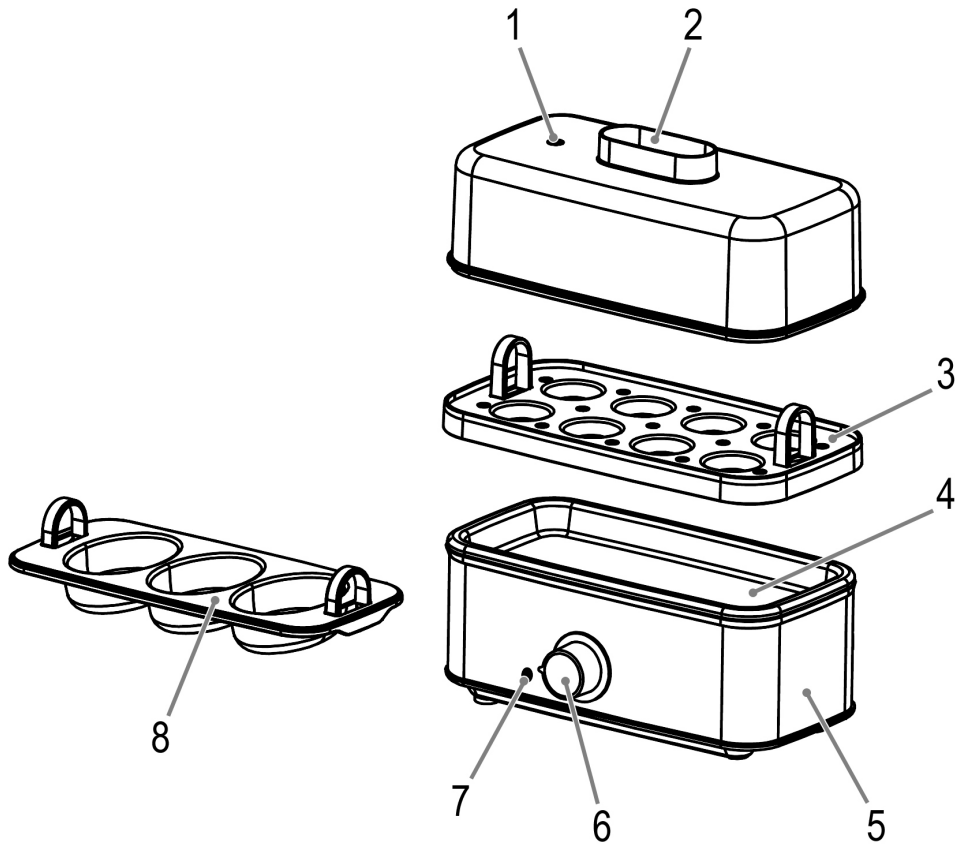

Bedienungsanleitung

Vielen Dank, dass Sie sich für unser Produkt entschieden haben. Wir wünschen Ihnen viel Freude mit dem Gerät.

Symbole in dieser Bedienungsanleitung

Wichtige Hinweise für Ihre Sicherheit sind besonders gekennzeichnet. Beachten Sie diese Hinweise unbedingt, um Unfälle und Schäden am Gerät zu vermeiden:

WARNUNG:

Warnt vor Gefahren für Ihre Gesundheit und zeigt mögliche Verletzungsrisiken auf.

ACHTUNG:

Weist auf mögliche Gefährdungen für das Gerät oder andere Gegenstände hin.

 **HINWEIS:** Hebt Tipps und Informationen für Sie hervor.

Inhalt

Übersicht der Bedienelemente	3
Allgemeine Hinweise.....	4
Spezielle Sicherheitshinweise für dieses Gerät	4
Übersicht der Bedienelemente	6
Lieferumfang	6
Auspacken des Gerätes	7
Anwendungshinweise	7
Bedienung	7
Reinigung und Lagerung	8
Entkalkung	8
Störungsbehebung.....	8
Technische Daten	9
Hinweis zur Richtlinienkonformität.....	9
Garantie	9
Entsorgung.....	10

Allgemeine Hinweise

Lesen Sie vor Inbetriebnahme dieses Gerätes die Bedienungsanleitung sehr sorgfältig durch und bewahren Sie diese inkl. Garantieschein, Kassenbon und nach Möglichkeit den Karton mit Innenverpackung gut auf. Falls Sie das Gerät an Dritte weitergeben, geben Sie auch die Bedienungsanleitung mit.

- Benutzen Sie das Gerät ausschließlich für den privaten und den dafür vorgesehenen Zweck. Dieses Gerät ist nicht für den gewerblichen Gebrauch bestimmt.
- Benutzen Sie das Gerät nicht im Freien. Halten Sie es vor Hitze, direkter Sonneneinstrahlung, Feuchtigkeit (auf keinen Fall in Flüssigkeiten tauchen) und scharfen Kanten fern. Benutzen Sie das Gerät nicht mit feuchten Händen. Bei feucht oder nass gewordenem Gerät sofort den Netzstecker ziehen.
- Schalten Sie das Gerät aus und ziehen Sie immer den Stecker aus der Steckdose (ziehen Sie am Stecker, nicht am Kabel), wenn Sie das Gerät nicht benutzen, Zubehöerteile anbringen, zur Reinigung oder bei Störung.
- Betreiben Sie das Gerät **nicht** unbeaufsichtigt. Sollten Sie den Raum verlassen, schalten Sie das Gerät immer aus. Ziehen Sie den Stecker aus der Steckdose.
- Das Gerät und das Netzkabel müssen regelmäßig auf Zeichen von Beschädigungen untersucht werden. Wird eine Beschädigung festgestellt, darf das Gerät nicht mehr benutzt werden.
- Verwenden Sie nur Original-Zubehör.
- Zur Sicherheit Ihrer Kinder lassen Sie keine Verpackungsteile (Plastikbeutel, Karton, Styropor, etc.) erreichbar liegen.

WARNUNG:

Lassen Sie kleine Kinder nicht mit Folie spielen. Es besteht **Erstickungsgefahr!**

Spezielle Sicherheitshinweise für dieses Gerät

Auf dem Produkt finden Sie folgendes Symbol mit Warncharakter:



WARNUNG: **Verbrühungsgefahr!**

Aus den Dampföchern und beim Öffnen der Haube tritt heißer Dampf aus!



WARNUNG: Verbrennungsgefahr!

Während des Betriebes kann die Temperatur der berührbaren Oberfläche sehr hoch sein.

 **WARNUNG: Verbrennungsgefahr!**

- Benutzen Sie die Griffe zum Anfassen von Haube und Eierhalter.
- Auch nach der Anwendung verfügt die Oberfläche des Heizelements noch über Restwärme.

 **WARNUNG: Verletzungsgefahr!**

Vorsicht beim Umgang mit dem Messbecher. Dieser enthält an der Unterseite eine Eier-Einstechnadel. Vermeiden Sie die Verletzungsgefahr beim Umgang mit der Eier-Einstechnadel.

 **ACHTUNG:**

- Achten Sie darauf, dass das Netzkabel nicht mit den heißen Teilen des Gerätes in Kontakt kommt.
- Schalten Sie den Eierkocher niemals ohne Wasser ein.
- Verwenden Sie zum Auffüllen ausschließlich kaltes Wasser.
- Gießen Sie **keine** Entkalkungsmittel auf die heiße Heizplatte.
- Betreiben Sie das Gerät nur auf einer ebenen Arbeitsfläche.
- Bewegen Sie das Gerät nicht und fassen Sie es nicht an, wenn es in Betrieb ist.
- Dieses Gerät kann von **Kindern** ab 8 Jahren und darüber benutzt werden, wenn sie beaufsichtigt werden oder bezüglich des sicheren **Gebrauchs des Gerätes** unterwiesen wurden und die daraus resultierenden Gefahren verstanden haben.
- Reinigung und die **Wartung durch den Benutzer** dürfen nicht durch **Kinder** vorgenommen werden, es sei denn, sie sind 8 Jahre oder älter und werden beaufsichtigt.
- Das Gerät und seine Anschlussleitung sind von Kindern jünger als 8 Jahre fernzuhalten.
- Kinder dürfen nicht mit dem Gerät spielen.

- Geräte können von Personen mit eingeschränkten körperlichen, sensorischen oder geistigen Fähigkeiten oder mit mangelnder Erfahrung und mangelnden Kenntnissen benutzt werden, wenn sie beaufsichtigt oder bezüglich des sicheren **Gebrauchs des Gerätes** unterwiesen wurden und die damit verbundenen Gefahren verstanden haben.
- Reparieren Sie das Gerät nicht selbst, sondern suchen Sie einen autorisierten Fachmann auf. Wenn die Netzanschlussleitung dieses Gerätes beschädigt wird, muss sie durch den Hersteller oder seinen Kundendienst oder eine ähnlich qualifizierte Person ersetzt werden, um Gefährdungen zu vermeiden.
- Benutzen Sie das Gerät nur in trockenen Innenräumen. Es ist für den Gebrauch im Haushalt und ähnlichen Anwendungsbereichen vorgesehen wie z. B.:
 - in Personalküchen von Läden, Büros und anderen gewerblichen Bereichen.

Es ist **nicht** für die Anwendung in landwirtschaftlichen Anwesen, Hotels, Motels oder Frühstückspensionen bestimmt.



ACHTUNG:

Dieses Gerät ist nicht dazu bestimmt, bei der Reinigung in Wasser eingetaucht zu werden. Beachten Sie die Anweisungen, die wir Ihnen im Kapitel „Reinigung und Lagerung“ dazu geben.

Übersicht der Bedienelemente

- 1 Dampfaustritt
- 2 Haube
- 3 Eierhalter
- 4 Wassertank mit Heizplatte
- 5 Gehäuse
- 6 Ein-/Ausschalter
- 7 Kontrollleuchte
- 8 Omelett-/Pochier-Einsatz

Lieferumfang

- 1x Gerät
- 1x Haube
- 1x Eierhalter
- 1x Omelett-/Pochier-Einsatz
- 1x Messbecher

Auspacken des Gerätes

1. Nehmen Sie vorsichtig alle Teile aus der Verpackung.
2. Entfernen Sie sämtliches Verpackungsmaterial, wie Folien, Füllmaterial, Kabelhalter und Kartonverpackung.
3. Prüfen Sie den Lieferumfang auf Vollständigkeit.
4. Überprüfen Sie das Gerät auf eventuelle Transportschäden, um Gefährdungen zu vermeiden.

i HINWEIS:

- Sollten Sie einen Transportschaden feststellen, wenden Sie sich umgehend an Ihren Händler. Ein beschädigtes Gerät nicht in Betrieb nehmen!
- Zum Schutz ist eine Abdeckung über der Nadel am Boden vom Messbecher angebracht. Um Verletzungen zu vermeiden empfehlen wir, die Abdeckung nach Gebrauch wieder anzubringen.

5. Reinigen Sie vor der ersten Benutzung das Gerät wie unter „Reinigung und Lagerung“ beschrieben.

Anwendungshinweise

- Das Gerät eignet sich für die Zubereitung von
 - 1-8 gekochten Eiern;
 - 1-3 pochierten Eiern;
 - Eierstich;
 - 1-3 kleinen Omelette.
- Die Wassermenge, die Sie in die Kochmulde füllen, reguliert die Kochzeit.
- Benutzen Sie den im Lieferumfang enthaltenen Messbecher, um die Wassermenge zu bestimmen.

Bedeutung der Symbole



Weich gekochte Eier



Weich bis mittelhart gekochte Eier



Hart gekochte Eier

Für die Anzahl der zu kochenden Eier orientieren Sie sich an der Skala neben den Eier-Symbolen.

Bei der Skala handelt es sich um Durchschnittswerte für Eier der Größe **M**. Der Härtegrad der gekochten Eier ist von verschiedenen Faktoren abhängig: Größe und Temperatur der Eier. Mit etwas Erfahrung finden Sie schnell Ihre persönlichen Einstellungen heraus.

i HINWEIS:

Sind die Eier zu hart, geben Sie etwas weniger Wasser als angegeben in die Kochmulde bzw. etwas mehr, wenn die Eier zu weich sind.

Verwendung des Omelett-/Pochier-Einsatzes

- Bestimmen Sie die Wassermenge an der Skala mit der Kennzeichnung .
- Fetten Sie die Mulden im Einsatz leicht mit Butter oder Margarine ein, um das gekochte Ei besser entnehmen zu können.
- Füllen Sie maximal 1 aufgeschlagenes Ei pro Mulde ein.
- Setzen Sie den Omelett-/Pochier-Einsatz auf den Eierhalter.

i HINWEIS:

Lassen Sie Eierstich immer erst abkühlen, bevor Sie ihn in Würfel schneiden.

Elektrischer Anschluss

Prüfen Sie, ob die Netzspannung, die Sie benutzen wollen, mit der des Gerätes übereinstimmt. Die Angaben hierzu finden Sie auf dem Typenschild.

Bedienung

1. Stellen Sie den Ein-/Ausschalter auf Position „0“ (aus).
2. Stellen Sie das Gerät waagrecht auf eine ebene und trockene Standfläche. Diese sollte rutschfest und wärmebeständig sein.
3. Füllen Sie gemäß der Markierungen des Messbechers Wasser, für die Menge der zu kochenden Eier, in die Kochmulde.
4. Setzen Sie den Eierhalter auf.
5. Stechen Sie die Eier an der stumpfen Seite ein, damit sie während des Kochens nicht platzen. Verwenden Sie dazu die Einstechnadel an der Unterseite des Messbechers.
6. Setzen Sie die Eier mit der angestochenen Seite nach oben in den Eierhalter.
7. Setzen Sie die Haube auf.
8. Stecken Sie den Netzstecker in eine vorschriftsmäßig installierte Schutzkontakt-Steckdose.
9. Schalten Sie das Gerät am Ein-/Ausschalter an. Die Kontrollleuchte leuchtet.
10. Die Eier sind fertig, wenn das Summzeichen ertönt. Die Kontrollleuchte erlischt. Schalten Sie das Gerät aus und ziehen Sie den Netzstecker aus der Steckdose.
11. **⚠️ WARNUNG: Verbrühungsgefahr!**
Öffnen Sie die Haube mit dem Griff so, dass der Dampf nach hinten entweichen kann.
12. Entnehmen Sie den Eierhalter an den Griffen. So können Sie die Eier kurz unter kaltem Wasser abschrecken, damit sie nicht nachgaren.
13. Lassen Sie das Gerät abkühlen, bevor Sie es erneut benutzen oder reinigen und lagern.

Reinigung und Lagerung

WARNUNG:

- Schalten Sie das Gerät aus und ziehen Sie den Stecker aus der Steckdose.
- Tauchen Sie das Gerät nicht in Wasser! Es könnte zu einem elektrischen Schlag oder Brand führen.
- Reinigen oder lagern Sie das Gerät **nur** im abgekühlten Zustand.
Verbrennungsgefahr!

ACHTUNG:

- Benutzen Sie keine Drahtbürste oder andere scheuernde Gegenstände.
- Benutzen Sie keine scharfen oder scheuernden Reinigungsmittel.
- Die Außenseite des Gerätes reinigen Sie bei Bedarf mit einem leicht feuchten Tuch ohne Zusatzmittel.
- Die Haube, den Eierhalter und den Omelett-/Pochier-Einsatz reinigen Sie in einem Spülbad. Trocknen Sie alle Teile, bevor Sie das Gerät lagern.

Entkalkung

- Die Abstände der Entkalkung hängen vom Härtegrad des Wassers und der Häufigkeit der Verwendung ab.
- Schaltet das Gerät aus, bevor das Wasser kocht, ist eine Entkalkung nötig.
- Benutzen Sie keinen Essig, sondern ein handelsübliches Entkalkungsmittel auf Zitronensäurebasis. Beachten Sie die Dosierungsanleitung des Herstellers.

Störungsbehebung

Störung	Mögliche Ursache	Abhilfe
Das Gerät ist ohne Funktion.	Das Gerät hat keine Stromversorgung.	Überprüfen Sie die Steckdose mit einem anderen Gerät.
	Das Gerät ist defekt.	Wenden Sie sich an unseren Service oder an einen Fachmann.
Die Eier platzen.	Die Eier waren nicht angestochen.	Stechen Sie die Eier vor dem Kochen mit der Einstechnadel des Messbechers an.
Die Eier haben nicht den gewünschten Garzustand.	Zu wenig oder gar kein Wasser eingefüllt.	Füllen Sie den mitgelieferten Messbecher mit kaltem Wasser und gießen Sie es in den Wassertank. Beachten Sie die Bezeichnungen auf dem Messbecher.
	Haube nicht richtig auf das Gerät aufgesetzt.	Überprüfen Sie den Sitz der Haube.
	Das Gerät schaltet vorzeitig ab wegen starker Kalkablagerung.	Reinigen und entkalken Sie das Gerät regelmäßig. Die Kalkschicht ist nur noch sehr schwer zu entfernen, wenn sie zu stark ist.

Technische Daten

Modell:.....PC-EK 1139
 Spannungsversorgung:.....230 V~, 50/60 Hz
 Leistungsaufnahme:.....400 W
 Schutzklasse:.....I
 Nettogewicht:.....ca. 0,7 kg

Technische und gestalterische Änderungen im Zuge stetiger Produktentwicklungen vorbehalten.

Hinweis zur Richtlinienkonformität

Hiermit erklärt der Hersteller, dass sich das Gerät PC-EK 1139 in Übereinstimmung mit den folgenden Anforderungen befindet:

- Europäische Niederspannungsrichtlinie 2014/35/EU
- EU-Richtlinie für elektromagnetische Verträglichkeit 2014/30/EU
- Ökodesign Richtlinie 2009/125/EG
- RoHS-Richtlinie 2011/65/EU

Garantie

Garantiebedingungen

1. Gegenüber Verbrauchern gewähren wir bei privater Nutzung des Geräts eine Garantie von 24 Monaten ab Kaufdatum.

Ist das Gerät zur gewerblichen Nutzung geeignet, gewähren wir beim Kauf durch Unternehmer für das Gerät eine Garantie von 12 Monaten.

Die Garantiezeit für Verbraucher reduziert sich auf 12 Monate, sofern sie ein zur gewerblichen Nutzung geeignetes Gerät – auch teilweise – gewerblich nutzen.

2. Voraussetzung für unsere Garantieleistungen sind der Kauf des Geräts in Deutschland bei einem unserer Vertragshändler sowie die Übersendung einer Kopie des Kaufbelegs und dieses Garantiescheins an uns.

Befindet sich das Gerät zum Zeitpunkt des Garantiefalls im Ausland, muss es auf Kosten des Käufers uns zur Erbringung der Garantieleistungen zur Verfügung gestellt werden.

3. Mängel müssen innerhalb von 14 Tagen nach Erkennbarkeit uns gegenüber schriftlich angezeigt werden. Besteht der Garantieanspruch zu Recht, entscheiden wir, auf welche Art der Schaden/Mangel behoben werden soll, ob durch Reparatur oder durch Austausch eines gleichwertigen Geräts.
4. Garantieleistungen werden nicht für Mängel erbracht, die auf der Nichtbeachtung der Gebrauchsanweisung, unsachgemäßer Behandlung oder normaler Abnutzung des Geräts beruhen. Garantieansprüche sind ferner ausgeschlossen für leicht zerbrechliche Teile, wie zum Beispiel Glas oder Kunststoff. Schließlich sind Garantieansprüche ausgeschlossen, wenn nicht von uns autorisierte Stellen Arbeiten an dem Gerät vornehmen.

5. Durch Garantieleistungen wird die Garantiezeit nicht verlängert. Es besteht auch kein Anspruch auf neue Garantieleistungen. Diese Garantiekündigung ist eine freiwillige Leistung von uns als Hersteller des Geräts. Die gesetzlichen Gewährleistungsrechte (Nacherfüllung, Rücktritt, Schadensersatz und Minderung) werden durch diese Garantie nicht berührt.

Stand 06 2012

Garantieabwicklung

24 Stunden am Tag, 7 Tage in der Woche

Sollte Ihr Gerät innerhalb der Garantiezeit einen Mangel aufweisen, steht Ihnen die schnellste und komfortabelste Möglichkeit der Reklamationsanmeldung über unser SLI - Internet-Serviceportal zur Verfügung.

www.sli24.de

Bitte melden Sie direkt den Servicevorgang auf unserem Online Serviceportal www.sli24.de an. Sie erhalten wenige Sekunden nach Abschluss der Anmeldung ein kostenloses Versandticket per E-Mail übermittelt. Zusätzlich erhalten Sie weitere Informationen zur Abwicklung Ihrer Reklamation.

Mit Ihren persönlichen Zugangsdaten, die direkt nach Ihrer Anmeldung per E-Mail an Sie übermittelt werden, können Sie den Status Ihres Vorgangs auf unserem Serviceportal www.sli24.de online verfolgen.

Sie brauchen das kostenlose Versandticket nur noch auf die Verpackung Ihres gut verpackten Gerätes zu kleben und das Paket bei der nächsten Annahmestelle der Deutschen Post/ DHL abzugeben. Der Versand erfolgt für Sie kostenlos an unser Servicecenter bzw. Servicepartner.

So einfach kann Service sein!

1. **Anmelden**
2. **Einpacken**
3. **Ab zur Post damit**

Fertig, so einfach geht es!

Bitte vergessen Sie nicht, dem Gerät eine Kopie Ihres Kaufbeleges (Kassenbon, Rechnung, Lieferschein) als Garantienachweis beizulegen, da wir sonst keine kostenlosen Garantieleistungen erbringen können.

Unser Serviceportal www.sli24.de bietet Ihnen weitere Leistungen an:

- Downloadbereich für Bedienungsanleitungen
- Downloadbereich für Firmwareupdates
- FAQ's, die Ihnen Problemlösungen anbieten
- Kontaktformular
- Zugang zu unseren Zubehör- und Ersatzteile-Webshops

Auch nach der Garantie sind wir für Sie da! – Kostengünstige Reparaturen zum Festpreis!

Bitte nehmen Sie in keinem Fall eine unfreie Einsendung Ihres Gerätes vor. Unfreie Lieferungen werden von uns nicht angenommen. Es entstehen Ihnen damit erhebliche Kosten.

Stand 06 2012

Entsorgung

Bedeutung des Symbols „Mülltonne“



Schonen Sie unsere Umwelt, Elektrogeräte gehören nicht in den Hausmüll.

Nutzen Sie die für die Entsorgung von Elektrogeräten vorgesehenen Sammelstellen und geben dort Ihre Elektrogeräte ab die Sie nicht mehr benutzen werden.

Sie helfen damit die potenziellen Auswirkungen, durch falsche Entsorgung, auf die Umwelt und die menschliche Gesundheit zu vermeiden.

Sie leisten damit Ihren Beitrag zur Wiederverwertung, zum Recycling und zu anderen Formen der Verwertung von Elektro- und Elektronik-Altgeräten.

Informationen, wo die Geräte zu entsorgen sind, erhalten Sie über Ihre Kommunen oder die Gemeindeverwaltungen.

Gebruiksaanwijzing

Dank u voor uw keuze van dit product. We hopen dat u er veel plezier van beleeft.

Symbolen in deze bedieningshandleiding

Belangrijke aanwijzingen voor uw veiligheid zijn speciaal gekenmerkt. Neem deze aanwijzingen strikt in acht om ongevallen en schade aan het apparaat te vermijden:

 **WAARSCHUWING:**
 Waarschuwt voor gevaren voor uw gezondheid en toont mogelijk letselsrisico's.

 **LET OP:**
 Wijst op mogelijke gevaren voor het apparaat of andere voorwerpen.

 **OPMERKING:** Kenmerkt tips en informatie voor u.

Inhoud

Overzicht van de bedieningselementen	3
Algemene opmerkingen	11
Speciale veiligheidsaanwijzingen voor dit apparaat	11
Overzicht van de bedieningselementen	13
Omvang van de levering	13
Het apparaat uitpakken	13
Instructies voor het gebruik	14
Bediening	14
Reiniging en opslag	14
Ontkalking	15
Probleemoplossing	15
Technische gegevens	15
Verwijdering	15

Algemene opmerkingen

Lees vóór de ingebruikname van dit apparaat de handleiding uiterst zorgvuldig door en bewaar deze goed, samen met het garantiebewijs, de kassabon en zo mogelijk de doos met de binnerverpakking. Geef ook de handleiding mee wanneer u de machine aan derden doorgeeft.

- Gebruik het apparaat uitsluitend privé en uitsluitend voor de voorgeschreven toepassing. Dit apparaat is niet geschikt voor commercieel gebruik.
- Gebruik het apparaat niet buiten. Bescherm het tegen hitte, directe zonnestralen, vocht (in geen geval in vloeistoffen dompelen) en scherpe randen. Gebruik het apparaat niet met vochtige handen. Bij vochtig of nat geworden apparaat onmiddellijk de stroomtoevoer onderbreken.
- Schakel het apparaat uit en onderbreek altijd de stroomtoevoer (trek aan de stekker, niet aan de kabel) wanneer u het apparaat niet gebruikt, hulpstukken aanbrengt, reinigt of wanneer storingen optreden.
- Laat het ingeschakelde apparaat **niet** zonder toezicht werken. Schakel het apparaat altijd uit voordat u de ruimte verlaat. Trek de netstekker uit de contactdoos.
- Het apparaat en de netkabel moeten regelmatig op zichtbare schade worden gecontroleerd. Wanneer u schade vaststelt, mag het apparaat niet meer worden gebruikt.
- Gebruik alleen originele reserveonderdelen.
- Laat om veiligheidsredenen geen verpakkingsdelen (plasticzak, doos, piepschuim, enz.) binnen het bereik van uw kinderen liggen.

 **WAARSCHUWING:**
 Laat kleine kinderen niet met de folie spelen. Er bestaat **gevaar voor verstikking!**

Speciale veiligheidsaanwijzingen voor dit apparaat

U vindt het volgende symbool met een waarschuwing aard op het product:



WAARSCHUWING:
Gevaar op brandwonden!

Hete stoom ontsnapt uit de stoomopeningen en bij het openen van de kap!



WAARSCHUWING: Risico op brandwonden!

Tijdens en na gebruik kunnen delen van de buitenkant van het apparaat erg heet worden.

 **WAARSCHUWING: Risico op brandwonden!**

- Gebruik de handvatten om de kap en eierhouder te hanteren.
- Zelfs na gebruik blijft het oppervlak van het verwarmingselement nog heet door restwarmte.

 **WAARSCHUWING: Verwondingsgevaar!**

Wees voorzichtig bij het hanteren van de maatbeker. Bevat een eierprikker op de bodem. Vermijd letsel met de eierprikker.

 **LET OP:**

- Zorg ervoor dat het netsnoer niet in contact komt met hete onderdelen van het apparaat.
- Zet de eierkoker nooit aan zonder water.
- Gebruik voor het vullen uitsluitend koud water.
- Giet **nooit** ontkalkingsmiddel op de hete verwarmingsplaat!
- Plaats het apparaat altijd alleen op een vlakke ondergrond.
- Beweeg het apparaat niet en pak het niet vast wanneer het in bedrijf is.
- Het apparaat kan worden gebruikt door **kinderen** van 8 jaar en ouder onder toezicht van een volwassene of als zij geïnstrueerd zijn in **veilig gebruik van het apparaat** en bewust zijn van de gevaren.
- Reiniging en **onderhoud door de gebruiker** mogen niet door **kinderen** worden verricht, tenzij ze ouder dan 8 jaar zijn en begeleid worden.
- Houd het apparaat en het snoer buiten bereik van kinderen jonger dan 8 jaar.
- Kinderen mogen niet met het apparaat spelen.
- Apparaten kunnen worden gebruikt door personen met verminderde lichamelijke, zintuiglijke of geestelijke vermogens, of gebrek aan ervaring en kennis als zij onder toezicht staan of geïnstrueerd zijn

voor het **gebruik van het apparaat** in een veilige manier en als zij de gevaren begrijpen.

- Probeer het apparaat niet zelf te repareren. Neem altijd contact op met een erkende monteur. Als de stroomkabel is beschadigd, moet deze door de fabrikant, zijn dealer of vergelijkbare, erkende personen vervangen worden om gevaar te vermijden.
- Gebruik het apparaat uitsluitend binnenshuis en op een droge plek. Het is bestemd voor huishoudelijk gebruik en op dergelijke plaatsen zoals bijv.:
 - In personeelkeukens in winkels, op kantoren en andere commerciële plaatsen.

Het is **niet** bestemd voor gebruik op boerderijaccommodaties of Bed & Breakfast verblijven.

LET OP:

Dit apparaat mag niet worden ondergedompeld in water tijdens het reinigen. Raadpleeg de aanwijzingen in het hoofdstuk “Reiniging en opslag”.

Overzicht van de bedieningselementen

- 1 Stoomuitlaat
- 2 Deksel
- 3 Eierhouder
- 4 Waterreservoir met verwarmingsplaat
- 5 Behuizing
- 6 Aan / uitschakelaar
- 7 Controlelampje
- 8 Omelet / ocheer inzet

Omvang van de levering

- 1x Apparaat
- 1x Deksel
- 1x Eierhouder
- 1x Omelet / ocheer inzet
- 1x Maatbeker

Het apparaat uitpakken

1. Neem alle onderdelen voorzichtig uit de verpakking.
2. Verwijder al het verpakkingsmateriaal zoals plastic folie, vulmateriaal, kabelbinders en karton.
3. Controleer of de omvang van de levering compleet is.
4. Controleer het apparaat op transportschade, om gevaar te voorkomen.

OPMERKING:

- Indien er zichtbare tekenen zijn van schade, dient onmiddellijk contact te worden opgenomen met de dealer. Een beschadigd apparaat mag niet worden gebruikt!
- Er zit een dopje bovenop de naald op de onderkant van de maatbeker ter bescherming. Om verwondingen te voorkomen raden wij u aan het dopje na gebruik terug te plaatsen.

5. Reinig het apparaat vóór het eerste gebruik zoals beschreven staat onder “Reiniging en Opslag”.

Instructies voor het gebruik

- Het apparaat is geschikt voor het bereiden van:
 - 1-8 gekookte eieren;
 - 1-3 gepocheerde eieren;
 - Hartige custard;
 - 1-3 kleine omeletten.
- De hoeveelheid water in de kookuitsparing regelt de kooktijd.
- Gebruik de meegeleverde maatbeker om de hoeveelheid water te bepalen.

Uitleg van de symbolen



Zachtgekookte eieren



Zacht- tot medium gekookte eieren



Hardgekookte eieren

Zie de schaalverdeling naast de ei-symbolen voor het aantal eieren dat gekookt moet worden.

De schaalverdeling toont de standaard hoeveelheden voor **gemiddelde** eieren. De hardheid van de gekookte eieren is afhankelijk van verschillende factoren: maat en temperatuur van de eieren. Na een aantal keer gebruik zult u snel uw gewenste instelling vinden.

i OPMERKING:

Wanneer de eieren te hard zijn, giet u iets minder water in de verwarmingsschaal dan aangegeven resp. iets meer wanneer de eieren te zacht zijn.

De omelet/pocheer inzet gebruiken

- Bepaal de hoeveelheid water volgens de opgegeven schaal .
- Smeer de uitsparingen licht in met boter of margarine zodat u het gekookte ei makkelijker kunt verwijderen.
- Breek niet meer dan een ei in een uitsparing.
- Zet de omelet/pocheer inzet op de eihouder.

i OPMERKING:

Laat de hartige custard altijd afkoelen alvorens het in blokjes te snijden.

Elektrische aansluiting

Controleer of uw lokale netspanning overeenkomt met de specificaties op het spanningslabel van het apparaat.

Bediening

1. Zet de aan-/uitschakelaar naar de "0" (uit) stand.
2. Plaats het apparaat op een vlakke, droge ondergrond. De ondergrond moet stroef en hittebestendig zijn.
3. Vul volgens de markeringen op de maatbeker water voor de hoeveelheid te koken eieren in de kookuitsparing.
4. Plaats de eierhouder.
5. Prik de eieren aan de bolle kant in om te voorkomen dat eieren barsten tijdens het koken. Gebruik hiervoor de eierprikker op de bodem van de maatbeker.
6. Leg de eieren in de eierenhouder met het geprikte eind naar boven.
7. Plaats het deksel.
8. Sluit de netstekker aan op een correct geïnstalleerde contactdoos.
9. Schakel het apparaat in via de aan-/uitschakelaar. De controlelampje brandt.
10. De eieren zijn klaar als u de zoemer hoort. Het indicatielampje gaat uit. Schakel het apparaat uit en trek de netstekker uit de contactdoos.
11. **⚠ WAARSCHUWING: Verbrandingsgevaar!**
Open de deksel met gebruik van de handgreep en houd hierbij rekening met de stoom die kan vrijkomen aan de achterkant.
12. Hef de eierhouder op met gebruik van de handgrepen van de eierhouder. U kunt vervolgens de eierhouder met de eieren onder koud stromend water houden om te voorkomen dat de eieren doorkoken.
13. Laat het apparaat afkoelen alvorens het opnieuw te gebruiken of te reinigen en op te bergen.

Reiniging en opslag



WAARSCHUWING:

- Schakel het apparaat uit en haal de stekker uit het stopcontact.
- Dompel het apparaat niet onder in water! Het kan tot elektrische schokken of brand leiden.
- Reinig en berg het apparaat **alleen** op nadat het volledig is afgekoeld. **Risico op brandwonden!**

△ LET OP:

- Gebruik voor het schoonmaken geen staalborstel of andere schurende voorwerpen.
- Gebruik geen agressieve of schurende reinigingsmiddelen.
- Maak het oppervlak indien noodzakelijk schoon met een vochtig doekje zonder reinigingsmiddelen.
- Spoel het deksel, de eihouder en de omelet / pocheer-inzet schoon. Droog alle onderdelen alvorens het apparaat op te bergen.

Ontkalking

- De tussenpozen tussen het ontkalken zijn afhankelijk van de hardheidsgraad van het water en de frequentie van het gebruik.
- Schakelt het apparaat uit, voordat het water kookt, dan is het noodzakelijk het apparaat te ontkalken.
- Gebruik geen azijn, maar een gebruikelijk ontkalkingsmiddel op basis van citroenzuur. Let op de doseeraanwijzing van de fabrikant.

Probleemoplossing

Probleem	Mogelijke oorzaken	Maatregel
Apparaat werkt niet.	Geen stroomtoevoer.	Controleer het stopcontact door er een ander apparaat op aan te sluiten.
	Het apparaat is defect.	Neem contact op met onze klantenservice of met een specialist.
De eieren barsten.	De eieren zijn niet geprikt.	Prik de eieren met de eierprikker op de maatbeker alvorens de eieren te koken.
De eieren zijn niet zo hard gekookt als gewenst.	Te weinig of geen water.	Vul de meegeleverde maatbeker met koud water en schenk het water in het waterreservoir. Gebruik de markeringen op de maatbeker.
	Deksel niet goed op het apparaat geplaatst.	Controleer de stand van de deksel.
	Het apparaat wordt voortijdig uitgeschakeld als het gevolg van zware kalkaanslag.	Reinig en ontkalk het apparaat regelmatig. In het geval van zware kalkaanslag zal het moeilijk zijn om de kalkaanslag te verwijderen.

Technische gegevens

Model:..... PC-EK 1139
 Spanningstoevoer:..... 230 V~, 50/60 Hz
 Opgenomen vermogen:..... 400 W
 Beschermingsklasse:..... I
 Nettogewicht:ong. 0,7 kg

Het recht om technische en ontwerp aanpassingen te maken in de loop van voortdurende productontwikkeling blijft voorbehouden.

Dit apparaat is gekeurd conform de op dit moment van toepassing zijnde CE-richtlijnen zoals bijvoorbeeld elektromagnetische compatibiliteit en laagspanningsvoorschriften en is geconstrueerd volgens de nieuwste veiligheidstechnische voorschriften.

Verwijdering

Betekenis van het symbool "vuilnisemmer"



Bescherm ons milieu, elektrische apparaten horen niet in het huisafval.

Maak voor het afvoeren van elektrische apparaten gebruik van de voorgeschreven verzamelpunten en geef daar de elektrische apparaten af die u niet meer gebruikt.

Daardoor helpt u de potentiële effecten te voorkomen die een verkeerde afvoer op het milieu en de menselijke gezondheid kunnen hebben.

Op deze wijze levert u uw bijdrage aan het hergebruik, de recycling en andere verwerkingsvormen voor oude elektronische en elektrische apparaten.

Voor informatie over verzamelpunten voor uw apparaten kunt u contact opnemen met uw gemeente of gemeenteadministratie.

Mode d'emploi

Merci d'avoir choisi notre produit. Nous espérons que vous saurez profiter votre appareil.

Symboles de ce mode d'emploi

Les informations importantes pour votre sécurité sont particulièrement indiquées. Veuillez à bien respecter ces indications afin d'éviter tout risque d'accident ou d'endommagement de l'appareil :

AVERTISSEMENT :

Prévient des risques pour votre santé et des risques éventuels de blessure.

ATTENTION :

Indique les risques pour l'appareil ou tout autre appareil.

NOTE :

Attire votre attention sur des conseils et informations.

Sommaire

Liste des différents éléments de commande.....	3
Notes générales.....	16
Conseils de sécurité spécifiques à cet appareil.....	16
Liste des différents éléments de commande.....	18
Livraison.....	18
Déballer l'appareil.....	19
Conseils d'utilisation.....	19
Utilisation.....	19
Nettoyage et rangement.....	20
Détartrage.....	20
Dépannage.....	20
Données techniques.....	21
Élimination.....	21

Notes générales

Lisez attentivement ce mode d'emploi avant de mettre l'appareil en marche pour la première fois. Conservez le mode d'emploi ainsi que le bon de garantie, votre ticket de caisse et si possible, le carton avec l'emballage se trouvant à l'intérieur. Si vous remettez l'appareil à des tiers, veuillez-le remettre avec son mode d'emploi.

- N'utilisez cet appareil que pour un usage privé et pour les tâches auxquelles il est destiné. Cet appareil n'est pas prévu pour une utilisation professionnelle.
- Ne l'utilisez pas en plein air. Protégez-le de la chaleur, des rayons directs du soleil, de l'humidité (ne le plongez en aucun cas dans l'eau) et des objets tranchants. N'utilisez pas cet appareil avec des mains humides. S'il arrive que de l'humidité ou de l'eau atteignent l'appareil, débranchez aussitôt le câble d'alimentation.
- Arrêtez l'appareil et débranchez toujours le câble d'alimentation de la prise de courant (en tirant sur la fiche et non pas sur le câble) si vous n'utilisez pas l'appareil, si vous installez les accessoires, pour le nettoyage ou en cas de panne.
- Ne laissez **jamais** fonctionner l'appareil sans surveillance. Lorsque vous quittez la pièce, toujours arrêter l'appareil. Débranchez la fiche de la prise.
- Il y a lieu d'inspecter l'appareil et le bloc d'alimentation régulièrement en vue d'éventuels signes d'endommagements. Lorsqu'un endommagement est détecté, l'appareil ne doit plus être utilisé.
- N'utilisez que les accessoires d'origine.
- Par mesure de sécurité vis-à-vis des enfants, ne laissez pas les emballages (sac en plastique, carton, polystyrène) à leur portée.

AVERTISSEMENT :

Ne pas laisser les jeunes enfants jouer avec le film. Il y a **risque d'étouffement** !

Conseils de sécurité spécifiques à cet appareil

Vous trouverez le symbole suivant accompagné d'un avertissement sur le produit :



AVERTISSEMENT :
Risque de brûlures !

De la vapeur chaude peut s'échapper des orifices à vapeur et lors de l'ouverture du couvercle !

 **AVERTISSEMENT : Risque de brûlures !**

Pendant et après le fonctionnement, la température des surfaces accessibles sera très élevée.

- Utilisez les poignées pour saisir le couvercle et le support à œufs.
- Même après utilisation, la surface des éléments chauffants reste chaude.

 **AVERTISSEMENT : Risque de blessure !**

Soyez prudent lors de la manipulation du verre mesureur. Sa base est équipée d'un pic-œufs. Évitez les blessures causées par le pic-œufs.

 **ATTENTION :**

- Veuillez vous assurer que le cordon ne touche pas les parties chaudes de l'appareil.
- N'allumez jamais le cuiseur à œufs sans eau.
- N'utilisez que de l'eau froide.
- Ne versez **jamais** de produit de détartrage sur la plaque chauffante encore chaude.
- N'utilisez l'appareil que sur une surface plane.
- Ne déplacez pas l'appareil et ne le touchez pas non plus en cours de fonctionnement.
- Cet appareil peut être utilisé par des **enfants** de plus de 8 ans s'ils sont surveillés ou ont été informés de la bonne **utilisation de l'appareil** et s'ils comprennent les risques encourus.
- Le nettoyage et l'**entretien par l'utilisateur** ne peuvent pas être effectués par les **enfants** à moins qu'ils soient âgés de plus de 8 ans et supervisés.
- Conservez l'appareil et son cordon hors de portée des enfants de moins de 8 ans.

- Les enfants ne doivent pas jouer avec l'appareil.
- Les appareils peuvent être utilisés par des personnes dont les capacités physiques, sensorielles ou mentales sont réduites, ou des personnes dénuées d'expérience ou de connaissance, si elles bénéficient d'une surveillance ou d'instructions concernant **l'utilisation de l'appareil** en toute sécurité et qu'elles comprennent les risques encourus.
- N'essayez pas de réparer l'appareil vous-même. Contactez toujours un technicien agréé. Si le cordon d'alimentation est endommagé, il doit être remplacé par le fabricant, son agent de service ou des personnes ayant qualité semblable afin d'éviter un risque.
- Utilisez cet appareil uniquement dans un endroit sec et à l'intérieur. Cet appareil est destiné à un usage domestique ou assimilé comme par exemple :
 - Les cuisines des employés dans les magasins, les bureaux et autres zones commerciales.

Cet appareil **n'est pas** destiné aux hébergements ruraux ou aux Bed & Breakfast.

ATTENTION :

Cet appareil n'est pas conçu pour être plongé dans l'eau pendant le nettoyage. Consultez les instructions fournies au chapitre « Nettoyage et rangement ».

Liste des différents éléments de commande

- 1 Orifice à vapeur
- 2 Couvercle
- 3 Support à œufs
- 4 Réservoir d'eau avec plaque chauffante
- 5 Boîtier
- 6 Interrupteur marche/arrêt
- 7 Indicateur lumineux
- 8 Accessoire pour omelettes/œufs pochés

Livraison

- 1x Appareil
- 1x Couvercle
- 1x Support à œufs
- 1x Accessoire pour omelettes/œufs pochés
- 1x Verre mesureur

Déballer l'appareil

1. Sortez délicatement tous les éléments de l'emballage.
2. Enlevez tout le matériel d'emballage tel que les films plastiques, le matériel de remplissage, les attaches-câbles et le carton.
3. Vérifiez l'intégralité de la livraison.
4. Vérifiez l'état de l'appareil pour repérer tout dommage lié au transport et éviter un risque.

NOTE :

- En cas de dommages visibles liés au transport, contactez immédiatement votre revendeur. N'utilisez pas un appareil endommagé !
- Un cache de protection est prévu au sommet de l'aiguille sur le fond du gobelet doseur. Pour éviter toute blessure, nous vous recommandons de réinstaller le cache après utilisation.

5. Lavez l'appareil, avant la première utilisation, comme indiqué dans « Nettoyage et rangement ».

Conseils d'utilisation

- L'appareil convient pour la préparation d/de :
 - 1-8 œufs durs;
 - 1-3 œufs pochés;
 - Crème anglaise savoureuse;
 - 1-3 petite(s) omelette(s).
- La quantité d'eau dans le réceptacle détermine la durée de cuisson.
- Utilisez le verre gradué inclus dans la boîte de l'appareil pour calculer la quantité d'eau correcte.

Explication des symboles



Œufs à la coque



Cuisson entre œufs mollets-œufs à la coque



Œufs durs

Veuillez vous reporter à la grille en regard des symboles d'œufs pour déterminer le nombre d'œufs à cuire.

La grille indique les quantités moyennes pour des œufs de **calibre moyen**.

La dureté des œufs durs dépend de divers facteurs : la taille et la température des œufs. Vous trouverez rapidement vos réglages préférés avec de l'expérience.

NOTE :

Si les œufs sont trop durs, versez un peu moins d'eau qu'indiqué. S'ils sont trop mous, versez un peu plus d'eau.

Utiliser l'accessoire pour omelette / œufs pochés

- Déterminez la quantité d'eau en fonction de la grille étiquetée (○○○).
- Graissez légèrement les logements avec du beurre ou de la margarine pour enlever plus facilement les œufs cuits.
- Ne mettez pas plus d'un œuf cassé par logement.
- Placez l'accessoire pour omelettes / œufs pochés sur le support à œufs.

NOTE :

Laissez toujours la crème anglaise savoureuse refroidir avant de la découper en dés.

Branchement électrique

Vérifiez que votre alimentation corresponde aux caractéristiques de l'appareil sur la plaque signalétique.

Utilisation

1. Faites basculer l'interrupteur marche / arrêt sur la position « 0 » (arrêt).
2. Placez l'appareil horizontalement sur une surface sèche et plate. Elle doit être antidérapante et doit résister à la chaleur.
3. Versez de l'eau, selon la quantité indiquée sur le verre mesureur, pour le nombre d'œufs désirés dans le récipient à cuisson.
4. Installez le support à œufs.
5. Piquez les œufs sur leur partie émoussée pour éviter toute fissure pendant la cuisson. Pour cela, utilisez le pic-œufs sous le verre mesureur.
6. Placez les œufs dans le panier à œufs, le côté le plus pointu vers le haut.
7. Fixez le couvercle.
8. Branchez le câble d'alimentation dans une prise de courant en bon état de fonctionnement.
9. Pour mettre l'appareil en marche ou l'arrêter, utilisez l'interrupteur. La lampe témoin s'allume.
10. Les œufs sont cuits lorsque le signal sonore retentit. La lampe témoin s'éteint. Arrêtez l'appareil puis débranchez le câble d'alimentation.
11. **⚠ AVERTISSEMENT : Risque de brûlures !**
Ouvrez le couvercle en utilisant la poignée de façon à ce que la vapeur s'échappe vers l'arrière.
12. Soulevez le support à œufs à l'aide des poignées. Puis, passez brièvement les œufs sous l'eau froide pour éviter une cuisson ultérieure.
13. Laissez l'appareil refroidir avant de le réutiliser, le nettoyer et de le ranger.

Nettoyage et rangement

AVERTISSEMENT :

- Mettez l'appareil hors tension et débranchez-le de la prise murale.
- Ne plongez pas l'appareil dans l'eau ! Sinon, cela peut causer un choc électrique ou un incendie.
- Nettoyez et rangez l'appareil **uniquement** après qu'il ait complètement refroidi. **Risque de brûlures !**

ATTENTION :

- N'utilisez pas de brosse métallique ou autres ustensiles abrasifs pour nettoyer.
- N'utilisez pas d'agents nettoyants agressifs ou abrasifs.
- Nettoyez la surface avec un chiffon humide sans agents nettoyant, si nécessaire.
- Nettoyez le couvercle, le support à œufs et l'accessoire pour omelettes/œufs pochés dans un bain de rinçage. Séchez toutes les pièces avant de ranger l'appareil.

Détartrage

- La fréquence du détartrage dépend du type d'eau utilisée et de la fréquence d'utilisation.
- Si l'appareil s'éteint avant que l'eau bout, il est temps de procéder à un détartrage.
- N'utilisez en aucun cas de vinaigre mais plutôt un détartrant normal à base d'acide citrique. Respectez les doses indiquées par le fabricant !

Dépannage

Perturbation	Causes possibles	Remède
L'appareil ne fonctionne pas.	Aucune alimentation.	Vérifiez la prise murale avec un autre appareil.
	L'appareil est défectueux.	Contactez notre service client ou un spécialiste.
Les œufs se fissurent.	Les œufs ne sont pas percés.	Piquez les œufs avec le pic-œufs du verre mesureur avant de les cuire.
Les œufs n'ont pas le degré de dureté souhaité.	Trop peu ou pas d'eau.	Versez de l'eau froide dans le verre mesureur fourni et versez l'eau dans le réservoir à eau. Utilisez les repères sur le verre gradué.
	Le couvercle n'est pas bien placé sur l'appareil.	Vérifiez la position du couvercle.
	L'appareil s'éteint prématurément à cause d'un degré de tartre très important.	Nettoyez et détartrez régulièrement l'appareil. En cas d'une grosse couche de tartre, il sera difficile de l'enlever.

Données techniques

Modèle :PC-EK 1139
Alimentation :230 V~, 50/60 Hz
Consommation : 400 W
Classe de protection : I
Poids net :environ 0,7 kg

Nous nous réservons le droit d'apporter des modifications techniques ainsi que des modifications de conception dans le cadre du développement continu de nos produits.

Cet appareil a été contrôlé d'après toutes les directives européennes actuelles applicables, comme par exemple concernant la compatibilité électromagnétique et la basse tension. Cet appareil a été fabriqué en respect des réglementations techniques de sécurité les plus récentes.

Élimination

Signification du symbole « Élimination »



Protégez votre environnement, ne jetez pas vos appareils électriques avec les ordures ménagères.

Utilisez, pour l'élimination de vos appareils électriques, les bornes de collecte prévues à cet effet où vous pouvez vous débarrasser des appareils que vous n'utilisez plus.

Vous contribuez ainsi à éviter les impacts potentiels dans l'environnement et sur la santé de chacun, causés par une mauvaise élimination de ces déchets.

Vous contribuez aussi au recyclage sous toutes ses formes des appareils électriques et électroniques usagés.

Vous trouverez toutes les informations sur les bornes d'élimination des appareils auprès de votre commune ou de l'administration de votre communauté.

Instrucciones de servicio

Le agradecemos la confianza depositada en este producto y esperamos que disfrute de su uso.

Símbolos en este manual de instrucciones

Advertencias importantes para su seguridad están señaladas en especial. Siga estas advertencias incondicionalmente, para evitar accidentes y daños en el aparato:



AVISO:

Advierte ante los peligros para su salud y demuestra posibles riesgos de herida.



ATENCIÓN:

Indica los posibles riesgos para el aparato u otros objetos.



NOTA:

Pone en relieve consejos e informaciones para usted.

Índice

Indicación de los elementos de manejo	3
Notas generales	22
Instrucciones especiales de seguridad para el aparato	22
Indicación de los elementos de manejo	24
Contenido de la entrega	24
Desembalar la unidad	24
Instrucciones de uso	25
Utilización	25
Limpieza y almacenamiento	25
Descalcificado	26
Resolución de problemas	26
Datos técnicos	26
Eliminación	26

Notas generales

Antes de la puesta en servicio de este aparato lea detenidamente el manual de instrucciones y guarde éste bien incluido la garantía, el recibo de pago y si es posible también el cartón de embalaje con el embalaje interior. En caso de dejar el aparato a terceros, también entregue el manual de instrucciones.

- Solamente utilice el aparato para el uso privado y para el fin previsto. Este aparato no está destinado para el uso profesional.
- No lo utilice al aire libre. No lo exponga al calor, a la entrada directa de rayos de sol, a la humedad (en ningún caso sumerja el aparato en agua) y a los cantos agudos. No utilice el aparato con las manos húmedas. En caso de que el aparato esté húmedo o mojado retire de momento la clavija de la caja de enchufe.
- Desconecte el aparato y siempre retire la clavija de la caja de enchufe (por favor tire de la clavija y no del cable), cuando no quiera utilizar el aparato, montar piezas o en caso de limpieza o defectos.
- **No** utilice el aparato sin vigilancia. En caso de salir de la habitación, desconecte siempre el aparato. Retire la clavija de la caja de enchufe.
- El aparato y el cable de alimentación de red se deben controlar regularmente para garantizar que no estén dañados. En caso de que se comprobara un daño, no se podrá seguir utilizando el aparato.
- Solamente utilice accesorios originales.
- Para la seguridad de sus niños no deje material de embalaje (Bolsas de plástico, cartón, poliestireno etc.) a su alcance.



AVISO:

No deje jugar a los niños con la lámina. ¡Existe peligro de asfixia!

Instrucciones especiales de seguridad para el aparato

En el producto encontrará el siguiente símbolo con carácter de aviso:



AVISO:

¡Riesgo de escaldado!

¡Saldrá vapor caliente por los orificios de ventilación del vapor y cuando se abra la tapa!



AVISO: ¡Riesgo de quemaduras!

Durante el funcionamiento y después del mismo la temperatura de las superficies accesibles será muy elevada.

 **AVISO: ¡Riesgo de quemaduras!**

- Utilice las asas para agarrar la tapa y el soporte para huevos.
- Incluso después del uso la superficie del elemento calentador sigue teniendo calor residual.

 **AVISO: ¡Existe peligro de hacerse daño!**

Atención al utilizar el vaso medidor. Incluye un punzón de huevo en la parte inferior. Tenga cuidado para evitar lesiones causadas por el punzón de huevo.

 **ATENCIÓN:**

- Asegúrese de que el cable no entra en contacto con las partes calientes del dispositivo.
- Nunca encienda el cuece huevos cuando no tenga agua.
- ¡Para llenar el aparato utilizar exclusivamente agua fría!
- ¡No vierta nunca productos anticorrosivos sobre la placa de calefacción cuando está caliente!
- Solamente ponga el aparato en marcha sobre una superficie de trabajo llana.
- No mueva el aparato ni lo toque, cuando esté en funcionamiento.
- Este dispositivo puede ser utilizado por **niños** de 8 y más años si están bajo supervisión o se les han dado instrucciones relacionadas con el **uso seguro del dispositivo** y entienden los peligros que conlleva.
- La limpieza y el **mantenimiento del usuario** no deben ser realizados por **niños** menores de 8 años, y en este caso con supervisión.
- Mantenga el aparato y el cable fuera del alcance de niños menores de 8 años.
- Los niños no deben jugar con el aparato.

- Los aparatos pueden ser utilizados por personas con discapacidad física, psíquica o sensorial o con falta de experiencia y conocimiento si están bajo supervisión o se les dan instrucciones acerca del **uso del aparato** de una manera segura y si entienden los riesgos implicados.
- No intente reparar el aparato. Póngase en contacto con un técnico autorizado. Si el cable de alimentación está dañado, corresponde al fabricante, a su representante o persona de cualificación similar su reemplazo para evitar peligros.
- Utilícelo sólo en un zona seca interior. El aparato está destinado al uso doméstico y a su uso en áreas similares, tales como:
 - En cocinas de tiendas, oficinas y otras áreas comerciales.**No** está destinado a su uso en establecimientos Bed & Breakfast o alojamientos rurales.



ATENCIÓN:

Este aparato no está diseñado ser sumergido en agua durante su limpieza. Consulte las instrucciones proporcionadas en el capítulo “Limpieza y almacenaje”.

Indicación de los elementos de manejo

- 1 Salida de vapor
- 2 Tapa
- 3 Soporte para huevo
- 4 Depósito de agua con placa de calentamiento
- 5 Carcasa
- 6 Interruptor de encendido/apagado
- 7 Luz piloto
- 8 Accesorio para tortilla/escalfado

Contenido de la entrega

- 1x Aparato
- 1x Tapa
- 1x Soporte para huevo
- 1x Accesorio para tortilla/escalfado
- 1x Taza de medir

Desembalar la unidad

1. Saque del envase todas las piezas poniendo sumo cuidado.
2. Retire todo el material de embalaje, tales como láminas, relleno, soporte de cables y envases de cartón.
3. Compruebe que están todas las piezas.
4. Compruebe el aparato asegurándose de que no haya daños causados durante el transporte con el fin de evitar peligros.

NOTA:

- Si hay signos visibles de daños durante el transporte, póngase en contacto con su distribuidor inmediatamente. ¡No utilice la unidad si está dañada!
- Existe una cubierta sobre la aguja del fondo de la taza medidora como protección. Para evitar lesiones, recomendamos que vuelva a colocar la tapa tras el uso.

5. Limpie el aparato antes de usarla por primera vez tal y como se describe en “Limpieza y almacenaje”.

Instrucciones de uso

- La unidad es adecuada para preparar:
 - 1 a 8 huevos cocidos;
 - 1 a 3 huevos escalfados;
 - Flan de huevo;
 - 1 a 3 tortillas pequeñas.
- La cantidad de agua con la que se llene el recipiente de cocción controla el tiempo de cocción.
- Use la taza de medición incluida en la entrega para determinar la cantidad de agua.

Explicación de los símbolos



Huevos poco cocidos



Huevos poco o medio cocidos



Huevos bien cocidos

Consulte la escala al lado de los símbolos de huevos para ver el número de huevos que se vayan a hervir.

La escala indica cantidades medias para huevos de **tamaño mediano**. La dureza de los huevos cocidos depende de diferentes factores: el tamaño y la temperatura de los huevos. Con un poco de experiencia, encontrará rápidamente sus ajustes preferidos.

NOTA:

En el caso de que los huevos sean demasiado duros, meta un poco menos de agua como indicado en el recipiente o un poco más, si los huevos son demasiado blandos.

Uso del accesorio de tortilla / escalfado

- Determine la cantidad de agua según la escala indicada con .
- Engrase ligeramente los recesos con mantequilla o margarina con el fin de retirar el huevo cocido más fácilmente.
- No los llene con más de un huevo perforado por receso.
- Coloque el accesorio de tortilla / escalfado en el soporte para huevos.

NOTA:

Deje siempre que el flan de huevo se enfríe antes de cortarlo en cubos.

Conexión eléctrica

Asegúrese de que la alimentación corresponda con las especificaciones del aparato de la etiqueta identificadora.

Utilización

1. Ponga el interruptor de encendido / apagado en posición "0" (apagado).
2. Coloque el dispositivo en posición horizontal, sobre una superficie plana y seca. Debe ser antideslizante y resistente al calor.
3. Utilizando las indicaciones del vaso medida, llene con agua el molde para cocer para los huevos que quiera cocer.
4. Instale el soporte para huevos.
5. Perfore los huevos de su lado romo para que no se agrieten durante la cocción. Para ello, utilice el punzón de huevo que encontrará en el fondo de la taza de medir.
6. Coloque los huevos en la huevera con el extremo perforado hacia arriba.
7. Coloque la tapa.
8. Introduzca la clavija de red en una caja de enchufe instalada por la norma.
9. Encienda el interruptor del equipo. El indicador luminoso está encendido.
10. Los huevos están cocidos cuando se oye la señal acústica. La luz indicadora se apaga. Apague el equipo y desconecte la clavija de alimentación.
11.  **AVISO: ¡Riesgo de quemaduras!**
Abra la tapa utilizando el asa de tal manera que el vapor pueda escapar hacia la parte posterior.
12. Levante el soporte para huevos por las asas. Al hacerlo, puede mantener brevemente los huevos bajo un chorro de agua fría con el fin de evitar que se sigan cocinando.
13. Deje que el aparato se enfríe antes de volver a utilizarlo o antes de limpiar y almacenar.

Limpieza y almacenaje



AVISO:

- Apague el aparato y desconéctelo de la corriente.
- No sumerja el aparato en agua. Hacerlo puede provocar electrocución o incendio.



AVISO:

- Limpie y guarde el aparato **solamente** después de que se haya enfriado por completo. **¡Riesgo de quemaduras!**



ATENCIÓN:

- No use cepillos metálicos ni otros utensilios abrasivos para limpiar.
- No use agentes limpiadores agresivos ni abrasivos.
- Limpie la superficie con un trapo humedecido sin agentes limpiadores si es necesario.
- Limpie la tapa, el soporte de huevos y el accesorio para tortilla / escalfado en agua de enjuague. Seque todas las piezas antes de guardar el dispositivo.

Descalcificado

- El periodo de descalcificación dependen de la dureza del agua y de la regularidad de uso del aparato.
- Si el aparato se apaga antes de que el agua hierva, debe efectuarse antes del tiempo recomendado la descalcificación.
- No utilice vinagre, sino un descalcicante a base de ácido cítrico a la venta en el comercio ordinario. ¡Tenga atención a las indicaciones del fabricante!

Resolución de problemas

Avería	Posibles causas	Remedio
El aparato no funciona.	No hay alimentación.	Compruebe la toma con otro aparato.
	El aparato está defectuoso.	Póngase en contacto con un agente de servicio o un experto.
Los huevos se agrietan.	No se han perforado los huevos correctamente.	Perfore los huevos con el punzón de huevo en la taza medidora antes de cocinarlos.
Los huevos no se han hervido tanto como se deseaba.	No hay agua o hay poca agua.	Llene la taza de medición proporcionada con agua fría y vierta el agua en el depósito de agua. Use las marcas de la taza de medición.
	La tapa no se ha colocado correctamente.	Compruebe la posición de la tapa.
	El aparato se apaga antes de tiempo debido a la acumulación de cal.	Limpie y elimine la cal del aparato con regularidad. Si deja que se acumule mucha cal, será difícil eliminarla.

Datos técnicos

Modelo: PC-EK 1139
 Suministro de tensión: 230 V~, 50/60 Hz
 Consumo de energía: 400 W
 Clase de protección: I
 Peso neto: aprox. 0,7 kg

El derecho de realizar modificaciones técnicas y de diseño en el curso del desarrollo continuo del producto está reservado.

Este aparato se ha examinado según las normativas actuales y vigentes de la Comunidad Europea, como p.ej. compatibilidad electromagnética y directiva de baja tensión y se ha construido según las más nuevas especificaciones en razón de la seguridad.

Eliminación

Significado del símbolo "Cubo de basura"



Proteja nuestro medio ambiente, aparatos eléctricos no forman parte de la basura doméstica.

Haga uso de los centros de recogida previstos para la eliminación de aparatos eléctricos y entregue allí sus aparatos eléctricos que no vaya a utilizar más.

Ayudará en evitar las potenciales consecuencias, a causa de una errónea eliminación de desechos, para el medio ambiente y la salud humana.

Con ello, contribuirá a la recuperación, al reciclado y a otras formas de reutilización de los aparatos viejos eléctricos y electrónicos.

La información cómo se debe eliminar los aparatos, se obtiene en su ayuntamiento o su administración municipal.

Istruzioni per l'uso

Grazie per aver scelto il nostro prodotto. Vi auguriamo un buon utilizzo del dispositivo.

Simboli per questo manuale di istruzioni per l'uso

Le indicazioni importanti per la propria sicurezza sono indicati appropriatamente. Osservare assolutamente queste indicazioni, per evitare incidenti e danni all'apparecchio:



AVVISO:

Previene i rischi della propria salute ed indica possibili rischi di ferite.



ATTENZIONE:

Indica possibili pericoli per l'apparecchio o altri oggetti.



NOTA: Mette in risalto consigli ed informazioni.

Indice

Elementi di comando	3
Note generali	27
Avvertenze speciali di sicurezza per questo apparecchio ...	27
Elementi di comando	29
Fornitura	29
Disimballaggio del dispositivo	29
Istruzioni d'uso	29
Uso	30
Pulizia e conservazione	30
Decalcificazione	31
Risoluzione di guasti	31
Dati tecnici	31
Smaltimento	31

Note generali

Prima di mettere in funzione questo apparecchio, leggere molto attentamente le istruzioni per l'uso e conservarle con cura unitamente al certificato di garanzia, allo scontrino e, se possibile, alla scatola di cartone con la confezione interna. Se passate l'apparecchio a terzi, consegnate anche le istruzioni per l'uso.

- Utilizzare l'apparecchio esclusivamente per scopi privati e conformemente al tipo di applicazione previsto. Questo prodotto non è stato concepito ai fini di un impiego in ambito industriale.
- Non utilizzarlo all'aperto. Proteggerlo dal calore, nonché dall'esposizione diretta ai raggi solari e dall'umidità (non immergerlo mai in sostanze liquide) e tenerlo a distanza da oggetti con spigoli affilati. Non utilizzare l'apparecchio con le mani umide. Nel caso in cui si bagni o si inumidisca l'apparecchio, staccare immediatamente la spina.
- Disattivare l'apparecchio e staccare sempre la spina dalla relativa presa (prendendo in mano la spina, non tirando il cavo) allorché non si utilizza l'apparecchio, quando si applicano degli accessori oppure nel caso in cui lo si debba pulire o si siano manifestate anomalie.
- **Non** mettere in funzione l'apparecchio senza sorveglianza. Spegnerne sempre l'apparecchio, se si desidera uscire dalla stanza. Estrarre la spina dalla presa.
- Controllare regolarmente che l'apparecchio e il cavo non presentino tracce di danneggiamento. In tal caso l'apparecchio non deve più essere utilizzato.
- Utilizzare esclusivamente accessori originali.
- Per sicurezza tenere l'imballaggio (sacchetto di plastica, scatola, polistirolo, ecc.) fuori dalla portata dei bambini.



AVVISO:

Non lasciar giocare i bambini piccoli con la pellicola.
Pericolo di soffocamento!

Avvertenze speciali di sicurezza per questo apparecchio

Sul prodotto sono riportati i seguenti simbolo con avvertenze:



AVVISO:

Rischio di ustioni!

Il vapore caldo uscirà dalle ventole di aspirazione e quando si apre il coperchio!



AVVISO: Rischio di ustioni!

Durante e dopo il funzionamento, la temperature delle superfici accessibili sarà molto alta.

 **AVVISO: Rischio di ustioni!**

- Usa i manici per prendere il coperchio e il porta uova.
- Anche dopo l'uso la superficie dell'elemento riscaldante ha ancora un calore residuo.

 **AVVISO: Pericolo di taglio!**

Attenzione all'uso del misurino. Comprende un perforatore d'uova alla base. Evitare lesioni col perforatore d'uova.

 **ATTENZIONE:**

- Assicurati che il cavo non entri in contatto con le parti bollenti dell'apparecchio.
- Non accendere mai il cuociuova senz'acqua.
- Per riempirlo usare esclusivamente acqua fredda.
- **Non** versare sostanze decalcificanti sulla piastra bollente.
- Usare l'apparecchio solo su superfici da lavoro livelli.
- Non muovere e non toccare l'apparecchio quando questo è in funzione.
- Quest'apparecchio può essere usato da **bambini** dagli 8 anni in su se sono supervisionati o istruiti riguardo l'**uso** sicuro **dell'apparecchio** comprendendo i pericoli a esso associati.
- La pulizia e la **manutenzione utente** non devono essere eseguiti da **bambini**, a meno che di età superiore agli 8 anni e non siano controllati.
- Tenere il dispositivo e il cavo fuori dalla portata dei bambini di età inferiore agli 8 anni.
- Il bambini non devono giocare con l'apparecchio.
- Gli apparecchi possono essere utilizzato da persone con ridotte capacità fisiche, sensoriali o mentali e mancanza di esperienza e conoscenza sotto la supervisione o grazie alle istruzioni **sull'uso**

dell'apparecchio in modo sicuro e quando essi capiscono i pericoli potenziali derivanti dall'utilizzo dell'apparecchio.

- Non tentare di riparare l'apparecchio da soli. Contattare sempre un tecnico autorizzato. Se il cavo di alimentazione è danneggiato, farlo sostituire dal produttore, dall'agente addetto all'assistenza oppure da personale qualificato per evitare situazioni pericolose.
- Usare l'apparecchio solo in un'area asciutto e al chiuso. È previsto per uso domestico e aree d'uso simili come ad esempio:
 - In cucine in negozi, uffici e altre aree commerciali.

Non è adatto all'uso in stabilimenti simili a Bed & Breakfast.

ATTENZIONE:

Questo dispositivo non deve essere immerso in acqua durante la pulizia. Far riferimento alle istruzioni fornite nel capitolo "Pulizia e conservazione".

Elementi di comando

- 1 Valvola di vapore
- 2 Coperchio
- 3 Portauova
- 4 Serbatoio dell'acqua con piastra riscaldante
- 5 Alloggiamento
- 6 Tasto di accensione / spegnimento
- 7 Luce pilota
- 8 Inserto di cottura / Omelette

Fornitura

- 1x Dispositivo
- 1x Coperchio
- 1x Portauova
- 1x Inserto di cottura / Omelette
- 1x Misurino

Disimballaggio del dispositivo

1. Estrarre con cautela tutti i pezzi dall'imballaggio.
2. Rimuovere tutto il materiale di imballaggio come pellicole in plastica, materiale di riempimento, fascette per cavi e cartone.
3. Controllare che la fornitura sia completa.
4. Controllare che il dispositivo non presenti guasti dovuti al trasporto per evitare pericoli.

NOTA:

- Se ci sono segni visibili di danni dovuti al trasporto, contattare immediatamente il rivenditore. Non utilizzare un dispositivo danneggiato!
 - Per protezione, e presente un coperchio sulla punta alla base del bicchiere graduato. Per evitare lesioni, consigliamo di rimontare il coperchio dopo l'uso.
5. Prima di usare l'apparecchio per la prima volta pulirlo come descritto in "Pulizia e conservazione".

Istruzioni d'uso

- Il dispositivo è adatto per la preparazione di:
 - 1-8 uova alla coque;
 - 1-3 uova affogate;
 - Crama al sapore di uova;
 - 1-3 omelette piccole.
- La quantità d'acqua versata nel recipiente di cottura controlla il tempo di cottura.
- Usare il misurino incluso nella confezione per determinare la quantità d'acqua.

Spiegazione dei simboli



Uova alla coque



Uova medio cotte



Uova sode

Far riferimento alla tabella vicino ai simboli delle uova per il numero di uova che deve essere bollito.

La tabella riflette la quantità media per uova di **dimensioni medie**. La durezza delle uova alla coque dipende da diversi fattori: dimensione e temperature delle uova. Con un po' di esperienza si troveranno velocemente le impostazioni desiderate.

NOTA:

Se le uova sono troppo dure, togliere un pochino di acqua dal contenitore per la cottura ed aggiungerne se le uova non sono ancora cotte sufficientemente.

Utilizzo dell'insero Omelette / di cottura

- Determinare la quantità di uova in base alla tabella etichettata .
- Ingrassare leggermente la cavità con burro o margarina per rimuovere più facilmente l'uovo alla coque.
- Non riempire ogni cavità con più di un uovo.
- Mettere l'insero di cottura / omelette nel portauova.

NOTA:

Lasciar sempre raffreddare la crema alle uova prima di tagliarla a cubetti.

Connessione elettrica

Assicurarsi che la vostra energia di rete corrisponda alle specifiche dell'apparecchio sull'etichetta stampata.

Uso

1. Posizionare l'interruttore di accensione / spegnimento in posizione "0" (spegnimento).
2. Posizionare il dispositivo in orizzontale su una superficie piana e asciutta. Deve essere antiscivolo e resistente al calore.
3. Versare l'acqua nella vaschetta di cottura attenendosi alle tacche sul misurino.
4. Installare il portauova.
5. Perforare le uova sul lato smussato al fine di non far rompere le uova durante la cottura. Per eseguire ciò, usare il perforatore d'uova alla base del misurino.
6. Collocare l'uovo nel portauovo con la parte forata rivolta verso l'alto.
7. Mettere il coperchio.
8. Infilare la spina in una presa regolarmente installata.
9. Accendere l'apparecchio usando l'interruttore accensione / spegnimento. L'indicatore luminoso di funzionamento è acceso.
10. Le uova sono pronte quando risuona il segnale acustico (ronzio). La spia luminosa si spegne. Spegner l'apparecchio ed estrarre la spina dalla presa.
11.  **AVVISO: Rischio di calcificazione!**
Aprire il coperchio usando l'impugnatura in modo che il vapore non fuoriesca dal retro.
12. Sollevare il portauova dalle impugnature. Facendo così, è possibile tenere le uova per breve tempo sotto acqua corrente per prevenire eccessiva cottura.
13. Lasciar raffreddare il dispositivo prima di usarlo di nuovo o prima di pulirlo o conservarlo.

Pulizia e conservazione



AVVISO:

- Spegner l'apparecchio e scollegare dall'alimentazione.
- Non immergere il dispositivo in acqua! Si rischia di causare scosse elettriche o incendio.
- Pulire e conservare l'apparecchio **solo** dopo che si sarà raffreddato completamente. **Rischio di ustioni!**

⚠ ATTENZIONE:

- Non usare una spazzola metallica o altri utensili abrasivi per la pulizia.
- Non usare detergenti aggressivi o abrasivi.
- Pulire la superficie con un panno umido senza detergenti, se necessario.
- Pulire il coperchio, il portauova, e l'inserto di cottura / omelette con risciacquo. Asciugare tutte le parti prima di conservare il dispositivo.

Decalcificazione

- La frequenza delle operazioni di decalcificazione dipende dal grado di durezza dell'acqua e dalla frequenza d'uso.
- Se l'apparecchio si spegne prima che l'acqua bolla, è necessario procedere ad una decalcificazione prima.
- Non usare aceto ma uno dei decalcificanti comunemente in commercio a base di acido citrico. Rispettare le indicazioni per il dosaggio del produttore!

Risoluzione di guasti

Guasto	Cause possibili	Rimedio
Il dispositivo non funziona.	Mancanza di corrente.	Controllare la presa a parete usando un altro dispositivo.
	Il dispositivo è difettoso.	Contattare il servizio assistenza o tecnico.
Le uova si rompono.	Le uova non sono forate.	Perforare le uova con il perforatore di uova sul misurino prima di cuocere.
Le uova non sono bollite abbastanza come desiderato.	Poca o mancanza d'acqua.	Riempire il misurino fornito con acqua fredda e versare l'acqua nel serbatoio. Osservare i segni sul misurino.
	Coperchio del dispositivo non chiuso correttamente.	Controllare la posizione del coperchio.
	Il dispositivo si spegne prima a seguito di eccessivo calcare.	Pulire e decalcificare regolarmente il dispositivo. Se c'è eccessivo calcare, il calcare sarà difficile da rimuovere.

Dati tecnici

Modello:.....PC-EK 1139
Alimentazione rete:230 V~, 50/60 Hz
Consumo di energia:.....400 W
Classe di protezione:I
Peso netto:.....ca. 0,7 kg

Si riserva il diritto di apportare modifiche tecniche e di design nel corso dello sviluppo del prodotto.

Questo apparecchio è stato controllato sulla base di tutte le direttive CE attuali in vigore in questo settore, quali per esempio la normativa in materia di compatibilità elettromagnetica e la direttiva in materia di bassa tensione, ed è stato costruito conformemente alle norme di sicurezza più moderne.

Smaltimento

Significato del simbolo "Eliminazione"



Salvaguardare l'ambiente, gli elettrodomestici non vanno eliminati come rifiuti domestici.

Per l'eliminazione degli elettrodomestici, fare uso dei posti di raccolta previsti per questo tipo e porre quegli elettrodomestici che non sono più in uso.

Si contribuisce così ad evitare un effetto potenziale sull'ambiente e sulla salute, dovuto magari ad una eliminazione sbagliata.

Questo significa un contributo personale alla riutilizzazione, al riciclaggio e altre forme di utilizzazione di elettrodomestici ed apparecchi elettronici usati.

Si possono trovare le corrispondenti informazioni sugli appositi luoghi di raccolta, nelle amministrazioni dei comuni.

Instruction Manual

Thank you for choosing our product. We hope you will enjoy using the appliance.

Symbols in these Instructions for Use

Important information for your safety is specially marked. It is essential to comply with these instructions in order to avoid accidents and prevent damage to the appliance:



WARNING:

This warns you of dangers to your health and indicates possible injury risks.



CAUTION:

This refers to possible hazards to the appliance or other objects.



NOTE: This highlights tips and information.

Contents

Overview of the Components	3
General Notes	32
Special Safety Instructions for this Appliance.....	32
Overview of the Components	34
Scope of Delivery	34
Unpacking the Appliance	34
Instructions for Use	34
Operation	35
Cleaning and Storage	35
Decalcification	36
Troubleshooting	36
Technical Data.....	36
Disposal.....	36

General Notes

Read the operating instructions carefully before putting the appliance into operation and keep the instructions including the warranty, the receipt and, if possible, the box with the internal packing. If you give this appliance to other people, please also pass on the operating instructions.

- The appliance is designed exclusively for private use and for the envisaged purpose. This appliance is not fit for commercial use.
- Do not use it outdoors. Keep it away from sources of heat, direct sunlight, humidity (never dip it into any liquid) and sharp edges. Do not use the appliance with wet hands. If the appliance is humid or wet, unplug it immediately.
- When cleaning or putting it away, switch off the appliance and always pull out the plug from the socket (pull the plug itself, not the lead) if the appliance is not being used and remove the attached accessories.
- Do **not** operate the appliance without supervision. If you leave the room you should always turn the appliance off. Remove the plug from the socket.
- The appliance and the mains lead have to be checked regularly for signs of damage. If damage is found the appliance must not be used.
- Use only original spare parts.
- In order to ensure your children's safety, please keep all packaging (plastic bags, boxes, polystyrene etc.) out of their reach.



WARNING:

Do not allow small children to play with the foil. There is a **danger of suffocation!**

Special Safety Instructions for this Appliance

You will find the following symbol with warning character on the appliance:



WARNING:

Risk of scalding!

Hot steam will escape from the steam vents and when opening the cover!



WARNING: Risk of burns!

During operation and afterwards, the temperature of the accessible surfaces will be very high.

 **WARNING: Risk of burns!**

- Use the handles to grip the cover and egg holder.
- Even after use the surface of the heating element still has residual heat.

 **WARNING: Danger of injury!**

Please be careful when handling the measuring beaker. It includes an egg pricker on the bottom. Avoid injuries from the egg pricker.

 **CAUTION:**

- Please ensure that the cable does not come into contact with the hot parts of the appliance.
- Never turn on the egg cooker on without water.
- Use only cold water when filling.
- Do **not** allow decalcification agents to come into contact with the hot plate.
- Use the appliance only on a level work surface.
- Do not move the appliance and do not touch it when it is working.
- This appliance can be used by **children** aged from 8 years and above if they have been given supervision or instruction concerning the safe **use of the appliance** understand the hazards involved.
- Cleaning and **maintenance by the user** shall not be made by **children** unless they are older 8 years and supervised.
- Keep the appliance and its cord out of reach of children less than 8 years.
- Children shall not play with the appliance.
- Appliances can be used by persons with reduced physical, sensory or mental capabilities or lack of experience and knowledge if they have been given supervision or instruction concerning **use of the appliance** in a safe way and if they understand the hazards involved.

- Do not try to repair the appliance on your own. Always contact an authorized technician. If the supply cord is damaged, it must be replaced by the manufacturer, its service agent or similarly qualified persons in order to avoid a hazard.
- Only use the appliance in a dry, indoor area. It is intended for domestic use and similar areas of use such as e.g.:
 - In staff kitchens in shops, offices and other commercial areas.
 It is **not** intended for use in farm accommodation, hotels, motels or Bed & Breakfast establishments.



CAUTION:

This appliance is not intended to be immersed in water during cleaning. Refer to the instructions provided in chapter “Cleaning and Storage”.

Overview of the Components

- 1 Steam vent
- 2 Lid
- 3 Egg holder
- 4 Water tank with heating plate
- 5 Housing
- 6 On/off switch
- 7 Pilot lamp
- 8 Omelette/Poaching Insert

Scope of Delivery

- 1x Appliance
- 1x Lid
- 1x Egg holder
- 1x Omelette/Poaching Insert
- 1x Measuring cup

Unpacking the Appliance

1. Take out all the parts carefully out of the packing.
2. Remove all packaging material such as plastic films, filler material, cable ties and cardboard.
3. Check the delivery scope for completeness.
4. Check the appliance for any transport damage in order to prevent hazards.

NOTE:

- If there are any visible signs of transport damage, contact your dealer immediately. Do not operate a damaged appliance!
 - There is a cover on top of the needle on the bottom of the measuring cup for protection. To prevent injuries, we recommend that you reinstall the cover after use.
5. Clean the appliance before using it for the first time as described in “Cleaning and Storage”.

Instructions for Use

- The appliance is suitable for preparing:
 - 1-8 boiled eggs;
 - 1-3 poached eggs;
 - Savory egg custard;
 - 1-3 small omelettes.
- The water quantity filled into the cooking bowl controls the cooking time.
- Use the measuring cup included in the scope of delivery to determine the water quantity.

Explanation of Symbols



Soft-boiled eggs



Soft to medium-boiled eggs



Hard-boiled eggs

Please refer to the scale next to the egg symbols for the number of eggs to be boiled.

The scale reflects average amounts for **medium-sized** eggs. The hardness of the boiled eggs depends on different factors: size and temperature of the eggs. With some experience you will quickly find your preferred settings.

NOTE:

If the eggs are too hard, please pour slightly less water than stated in the cooking bowl, or slightly more if the eggs are too soft.

Using the Omelette/Poaching Insert

- Determine the amount of water according to the scale labeled .
- Slightly grease the recesses with butter or margarine to be able to remove the boiled egg more easily.
- Do not fill in more than one cracked egg per recess.
- Place the omelette/poaching insert on the egg holder.

NOTE:

Always let the savoury egg custard cool down before cutting it into cubes.

Electric Connection

Ensure that your mains power corresponds to the appliance's specifications on the type label.

Operation

1. Set the on/off switch to the "0" (off) position.
2. Place the appliance horizontally on a flat, dry surface. It should be slip-resistant and heat-resistant.
3. Fill the cooking bowl with the amount of water signalled on the measuring beaker for the number of eggs to be boiled.
4. Install the egg holder.
5. Pierce the eggs on their blunt side in order for the eggs not to crack during cooking. In order to do so, use the egg pricker on the bottom of the measuring cup.
6. Place the eggs into the egg holder with the pricked end at the top.
7. Attach the cover.
8. Insert the plug in a duly installed socket.
9. Turn the appliance on using the on/off switch. The control lamp now illuminates.
10. The eggs are ready when the buzzer sounds. The indicator lamp turns off. Switch the appliance off and remove the mains plug from the socket.
11.  **WARNING: Risk of scalding!**
Open the lid using the handle in such a way that steam can escape to the back.
12. Lift out the egg holder by its handles. By doing so, you can briefly hold the eggs under running cold water in order to prevent subsequent cooking.
13. Let the appliance cool down before using it again or before cleaning and storing.

Cleaning and Storage



WARNING:

- Turn the appliance off and disconnect from mains power supply.
- Do not immerse the appliance in water! Doing so may result in an electric shock or fire.
- Clean and store the appliance **only** after it completely cooled down. **Risk of burns!**

CAUTION:

- Do not use a wire brush or other abrasive utensils for cleaning.
- Do not use aggressive or abrasive cleaning agents.

- Clean the surface with a damp cloth without cleaning agents, if necessary.
- Clean the lid, the egg holder, and the omelette/poaching insert in a rinsing bath. Dry all parts before storing the appliance.

Decalcification

- The decalcification intervals depend on the hardness of the water and the frequency of use.
- If the appliance switches off before the water boils, it probably needs to be decalcified.
- Do not use vinegar, but a normal citric acid-based decalcifier. Follow the manufacturers' instructions!

Troubleshooting

Malfunction	Possible causes	Remedy
Appliance does not function.	No power supply.	Check the wall socket using another appliance.
	The appliance is defective.	Contact our customer service or a specialist.
The eggs crack.	Eggs were not pierced.	Pierce the eggs with the egg pricker on the measuring cup before cooking.
The eggs are not boiled as hard as desired.	Too little or no water.	Fill the measuring cup provided with cold water and pour the water into the water tank. Use the markings on the measuring cup.
	Lid not properly placed onto the appliance.	Check the position of the lid.
	The appliance turns off prematurely due to heavy limescale.	Clean and descale the appliance regularly. If heavily limescaled, the limescale will be hard to remove.

Technical Data

Model:.....PC-EK 1139
 Power supply:.....230 V~, 50 / 60 Hz
 Power consumption: 400 W
 Protection class:..... I
 Net weight:approx. 0.7 kg

The right to make technical and design modifications in the course of continuous product development remains reserved.

This appliance has been tested according to all relevant current CE guidelines, such as electromagnetic compatibility and low voltage directives, and has been constructed in accordance with the latest safety regulations.

Disposal

Meaning of the “Dustbin” Symbol



Protect our environment: do not dispose of electrical equipment in the domestic waste.

Please return any electrical equipment that you will no longer use to the collection points provided for their disposal.

This helps avoid the potential effects of incorrect disposal on the environment and human health.

This will contribute to the recycling and other forms of re-utilisation of electrical and electronic equipment.

Information concerning where the equipment can be disposed of can be obtained from your local authority.

Instrukcja obsługi

Dziękujemy za wybór naszego produktu. Mamy nadzieję, że korzystanie z urządzenia sprawi Państwu radość.

Symbole użyte w tej instrukcji obsługi

Ważne informacje dotyczące bezpieczeństwa użytkownika są specjalnie wyróżnione. Koniecznie stosuj się do tych wskazówek, aby uniknąć wypadków i uszkodzenia urządzenia.

OSTRZEŻENIE:

Ostrzega przed zagrożeniami dla zdrowia i wskazuje na potencjalne ryzyka obrażeń.

UWAGA:

Wskazuje na potencjalne zagrożenia dla urządzenia lub innych przedmiotów.

WSKAZÓWKA:

Wyróżnia porady i informacje ważne dla użytkownika.

Ogólne uwagi

Przed uruchomieniem urządzenia proszę bardzo dokładnie przeczytać instrukcję obsługi. Proszę zachować ją wraz z kartą gwarancyjną, paragonem i w miarę możliwości również kartonem z opakowaniem wewnętrznym. Przekazując urządzenie innej osobie, oddaj jej także instrukcję obsługi.

- Proszę wykorzystywać urządzenie jedynie dla prywatnego celu, jaki został przewidziany dla urządzenia. Urządzenie to nie zostało przewidziane do użytku w ramach działalności gospodarczej.
- Proszę nie korzystać z urządzenia na zewnątrz. Proszę trzymać urządzenie z daleka od ciepła, bezpośredniego promieniowania słonecznego, wilgoci (w żadnym wypadku nie zanurzać w substancjach płynnych) oraz ostrych krawędzi. Proszę nie obsługiwać urządzenia wilgotnymi dłońmi. Jeżeli urządzenie jest wilgotne lub mokre, proszę natychmiast wyciągnąć wtyczkę.
- Jeżeli nie korzystacie Państwo z urządzenia, jeżeli chcecie Państwo zamontować jakieś akcesoria, w celu wyczyszczenia lub w przypadku jakichkolwiek zakłóceń, proszę zawsze wyłączyć urządzenie i wyjąć wtyczkę z gniazdka.
- Pracującego urządzenia **nie** należy pozostawiać bez nadzoru. Przed opuszczeniem pomieszczenia urządzenie należy zawsze wyłączać i wyciągać wtyczkę sieciową z gniazda (należy ciągnąć za wtyczkę, nie za przewód).
- Należy regularnie sprawdzać, czy urządzenie i kabel sieciowy nie są uszkodzone. W razie uszkodzenia należy przestać korzystać z urządzenia.
- Proszę stosować tylko oryginalne akcesoria.
- Dla bezpieczeństwa dzieci proszę nie zostawiać swobodnie dostępnych części opakowania (torby plastikowe, kartony, styropian itp.).

OSTRZEŻENIE:

Nie pozwalaj dzieciom bawić się folią. **Niebezpieczeństwo uduszenia!**

Spis treści

Przegląd elementów obsługi.....	3
Ogólne uwagi.....	37
Specjalne wskazówki związane z bezpieczną obsługą tego urządzenia.....	37
Przegląd elementów obsługi.....	39
Zestaw.....	39
Wypakowanie urządzenia.....	40
Instrukcje użytkownika.....	40
Obsługa.....	40
Czyszczenie i przechowywanie.....	41
Odwapnianie.....	41
Usuwanie usterek.....	41
Dane techniczne.....	41
Ogólne warunki gwarancji.....	41
Usuwanie.....	42

Specjalne wskazówki związane z bezpieczną obsługą tego urządzenia

Na produkcie znajdują się poniższe symbol ostrzegawcze:



OSTRZEŻENIE:

Niebezpieczeństwo poparzeń!

Z otworów na parę uchodzi gorąca para oraz podczas otwierania pokrywki!

OSTRZEŻENIE: Ryzyko oparzeń!

Podczas i po zakończeniu operacji, temperatura dostępnych powierzchni będzie bardzo wysoka.

- Za pomocą uchwytów przytrzymać pokrywkę i pojemnik na jajka.
- Nawet po użyciu na powierzchni elementu grzejnego pozostaje ciepło resztkowe.

OSTRZEŻENIE: Istnieje niebezpieczeństwo skałeczenia się!

Zachowaj ostrożność przy obchodzeniu się z miarką. Na spodzie posiada przekłuwacz do jaj. Należy unikać zranienia przez ten przekłuwacz.

UWAGA:

- Sprawdzić, czy kabel elektryczny nie styka się z gorącymi częściami urządzenia.
- Nigdy nie włączać jajowaru bez wody.
- Do napełniania należy używać tylko i wyłącznie zimnej wody!
- Proszę **nie** wsypywać żadnych środków usuwających kamień na rozgrzaną płytę grzewczą!
- Urządzenie powinno być używane wyłącznie na płaskiej powierzchni roboczej.
- Nie przesuwaj i nie chwytaj pracującego urządzenia.
- Urządzenie może być użytkowane przez **dzieci** od 8 roku, jeśli znajdują się pod nadzorem lub zostały poinstruowane odnośnie **użytkowania urządzenia** w bezpieczny sposób i rozumieją związane z tym ryzyko.
- **Dzieci** nie mogą zajmować się czyszczeniem ani **konserwacją urządzenia**, chyba, że ukończyły 8 lat i są nadzorowane.
- Trzymać urządzenie i jego przewód z dala od dzieci poniżej 8 roku życia.

- Dzieciom nie wolno bawić się urządzeniem.
- Urządzenia mogą być użytkowane przez osoby z ograniczonymi zdolnościami fizycznymi, czuciowymi lub mentalnymi oraz bez doświadczenia i wiedzy w zakresie użytkowania, jeśli znajdują się pod nadzorem lub zostały poinstruowane odnośnie **użytkowania urządzenia** w bezpieczny sposób i rozumieją związane z tym ryzyko.
- Nie próbować naprawiać urządzenia samodzielnie. Skontaktować się z pracownikiem autoryzowanego serwisu. Jeśli przewód zasilania jest uszkodzony, należy go wymienić u producenta, przedstawiciela serwisu lub podobnie wykwalifikowanej osoby, aby uniknąć zagrożenia.
- Korzystać z urządzenia tylko na suchym obszarze wewnątrz budynków. Urządzenie przeznaczone jest do użytku domowego oraz podobnych obszarów użytkowania, jak przykładowo:
 - W kuchniach dla personelu w sklepach, w biurach i innych miejscach komercyjnych.

Nie jest przeznaczone do użytkowania w gospodarstwach agroturystycznych oraz miejscach typu „nocleg ze śniadaniem”.

UWAGA:

Urządzenia tego nie wolno zanurzać w wodzie w trakcie czyszczenia. Proszę sprawdzać instrukcje podane w rozdziale “Czyszczenie i przechowywanie”.

Przegląd elementów obsługi

- 1 Wylot pary
- 2 Pokrywka
- 3 Pojemnik na jajka
- 4 Zbiornik wodny z płytą grzewczą
- 5 Obudowa
- 6 Przełącznik wł. / wyl.
- 7 Lampką kontrolną
- 8 Wkładka do sporządzania omeletu / jaj w koszulkach

Zestaw

- 1x Urządzenie
- 1x pokrywka
- 1x Pojemnik na jajko
- 1x Wkładka do sporządzania omeletu / jaj w koszulkach
- 1x Kubek z miarką

Wypakowanie urządzenia

1. Proszę ostrożnie wyjąć wszystkie części z opakowania.
2. Zdjąć cały materiał opakowaniowy taki jak plastikowe warstwy, wypełniacze, zaciski do kabli oraz kartony.
3. Sprawdzić, czy zestaw jest kompletny.
4. Sprawdzić, czy urządzenie nie zostało uszkodzone podczas transportu, aby uniknąć wszelkiego ryzyka.



i WSKAZÓWKA:

- Jeśli istnieją widoczne oznaki uszkodzeń w transporcie, natychmiast skontaktować się ze sprzedawcą. Nie używać uszkodzonego urządzenia!
 - Jest pokrywka ochronna na wierzchołku igły znajdującej się na dnie miarki. Aby zapobiec skaleczeniom, po użyciu zalecamy ponowne założenie pokrywki ochronnej.
5. Przed pierwszym użyciem proszę wyczyścić urządzenie jak opisano w punkcie „Czyszczenie i przechowywanie”.

Instrukcje użytkowania

- Urządzenie odpowiednie jest do przygotowania:
 - 1-8 ugotowanych jaj;
 - 1-3 jajek w koszulkach;
 - pikantnej tarty jajecznej;
 - 1-3 małych omeletów.
- Ilość wody nalanej do zbiorniczka decyduje o czasie gotowania.
- Aby określić potrzebną ilość wody, użyj miarki dołączonej do urządzenia.

Wyjaśnienie symboli

-  Jajka na miękko
-  Jajka na miękko do półtwardych
-  Jajka na twardo

Co do liczby gotowanych jajek należy odnieść się do skali obok symboli jajek.

Skala odzwierciedla średnie ilości jajek o **średnim rozmiarze**. Twardość ugotowanych jaj zależy od różnych czynników: wielkości i temperatury jaj. Niewielkie doświadczenie pomaga znaleźć preferowane ustawienia.

i WSKAZÓWKA:

Jeżeli jajka są zbyt twarde, wlewaj do niecki nieco mniej wody niż zalecana ilość, a jeżeli zbyt miękkie – nieco więcej.

Użycie wkładki do sporządzania omeletu / jaj w koszulkach

- Określić ilość wody według oznaczonej skali .
- Wgłębienia delikatnie przesmarować masłem lub margaryną, aby później w łatwiejszy sposób wyjąć ugotowane jajko.
- W jednym wgłębieniu nie wkładać więcej niż jedno pęknięte jajko.
- Wkładkę do sporządzania omeletu / jajek w koszulkach umieścić na uchwycie do jajek.

i WSKAZÓWKA:

Zawsze poczekać na ostudzenie pikantnej tarty jajecznej przed pokrojeniem jej w kostki.

Połączenie elektryczne

Sprawdzić, czy kabel zasilający odpowiada specyfikacjom urządzenia na etykiecie.

Obsługa

1. Ustaw przełącznik wł./wyl. położeniu „0” (wyl.).
2. Ustawić urządzenie poziomo na płaskiej, suchej powierzchni. Powinna być antypoślizgowa i żaroodporna.
3. Proszę napełnić pojemnik pomiarowy wodą zgodnie z ilością jaj przygotowanych do gotowania - patrz podziałka, a następnie przelać ją do zbiornika na wodę.
4. Zainstalować pojemnik na jajka.
5. Nakłuć jajka po stronie tępej, aby nie pękały podczas gotowania. Aby to zrobić, użyj przekłuwacza do jaj znajdującego się na spodzie kubka z miarką.
6. Umieść jajka w uchwycie na jajka, przekłutą stroną skierowaną ku górze.
7. Załóż pokrywę.
8. Proszę podłączyć wtyczkę do przepisowo zainstalowanego gniazdka.
9. Włączyć urządzenie wyłącznikiem głównym. Zaświeci się lampka kontrolna.
10. Jaja są gotowe, gdy rozlegnie się brzęczyk. Wskaźnik świetlny wyłącza się. Wyłącz urządzenie i wyciągnij wtyczkę z gniazda sieciowego.
11. **⚠ OSTRZEŻENIE: Ryzyko poparzeń!**
Otworzyć pokrywkę za pomocą uchwytu w taki sposób, że para może ulatniać się z tyłu.
12. Podnieść pojemnik na jajka za uchwyty. Robiąc to można na krótko włożyć jajka pod zimną wodę bieżącą, aby uniknąć dalszego gotowania.
13. Poczekać na ostygnięcie urządzenia przed jego ponownym użyciem lub przed czyszczeniem i odłożeniem.

Czyszczenie i przechowywanie

OSTRZEŻENIE:

- Wyłączyć urządzenie i odłączyć od zasilania.
- Nie zanurzać urządzenia w wodzie! Może to doprowadzić do porażenia prądem lub pożaru.
- Oczyszczyć i odłożyć do przechowania **wyłącznie** po całkowitym schłodzeniu. **Niebezpieczeństwo poparzeń!**

UWAGA:

- Nie używać szczotki drucianej ani innych ostrych przedmiotów celem czyszczenia.
- Nie używać proszków do czyszczenia ani środków żrących.
- Wyczyścić powierzchnię wilgotną szmatką bez środków czyszczących, jeśli jest to konieczne.
- Umyć pokrywkę, uchwyty do jajek, wkładkę do sporządzenia omeletu/jaj w koszulkach kąpieli płuczącej. Wysuszyć wszystkie elementy przed odłożeniem na miejsce.

Odwapnianie

- Długość odstępów pomiędzy odwapnianiem zależy od stopnia twardości wody i częstotliwości używania urządzenia.
- Stronę zewnętrzną czyścić należy w razie potrzeby lekko nawilżoną ściereczką bez użycia żadnych środków czyszczących.
- Proszę nie stosować octu a jedynie zwykle środki usuwające kamień produkowane na bazie kwasu cytrynowego. Proszę stosować się do wskazówek dozowania producenta!

Usuwanie usterek

Nieprawidłowość	Prawdopodobne przyczyny	Rozwiązanie
Urządzenie nie funkcjonuje.	Brak zasilania.	Sprawdzić gniazdko za pomocą innego urządzenia.
	Urządzenie jest wadliwe.	Skontaktować się z punktem klienta lub specjalistą.
Jajka pękają.	Nie zostały przeklute.	Przekłuć jajka za pomocą przekłuwacza na kubku z miarką przed gotowaniem.
Jajka nie ugotowały na twardo tak, jak chcieliśmy.	Zbyt mało wody lub jej brak.	Napełnić kubek z miarką zimną wodą i wlać tę wodę do zbiornika. Użyj oznaczeń na miarce.
	Nie odłożono prawidłowo pokrywki na urządzenie.	Sprawdzić położenie pokrywki.
	Urządzenie wyłącza się przedwcześnie z powodu dużej ilości kamienia.	Czyścić i usuwać kamień regularnie. W razie dużego nagromadzenia kamienia, będzie on ciężki do usunięcia.

Dane techniczne

Model: PC-EK 1139
Napięcie zasilające: 230 V~, 50/60 Hz
Pobór mocy: 400 W
Stopień ochrony: I
Masa netto: ok. 0,7 kg

Zastrzegamy sobie prawo wprowadzania zmian technicznych i projektowych w trakcie ciągłego rozwoju produktu.

Niniejsze urządzenie odpowiada wymaganiom normy bezpieczeństwa użytkownika oraz spełnia wymagania dyrektywy niskonapięciowej i kompatybilności elektromagnetycznej.

Ogólne warunki gwarancji

Producent / Dystrybutor udziela 24 miesięcy gwarancji na zakupione urządzenie. Okres gwarancji liczony jest od daty zakupu urządzenia.

W tym okresie uszkodzone urządzenie będzie bezpłatnie wymienione na wolne od wad. W przypadku, gdy wymiana będzie niemożliwa do zrealizowania, Nabywca otrzyma zwrot ceny zakupu urządzenia.

Za uszkodzone urządzenie uważa się takie, które nie spełnia funkcji określonych w instrukcji obsługi, a przyczyną takiego stanu jest wewnętrzna wada fabryczna lub materiałowa.

Gwarancją nie są objęte uszkodzenia mechaniczne, chemiczne, termiczne, powstałe w wyniku działania sił zewnętrznych (np. przepięcie w sieci energetycznej czy wyładowania atmosferyczne), jak również wady powstałe w wyniku obsługi niezgodnej z instrukcją obsługi urządzenia.

Nabywcy przysługuje prawo do wymiany urządzenia na wolne od wad lub, jeśli wymiana jest niemożliwa, zwrotu gotówki tylko po dostarczeniu do punktu zakupu kompletnego urządzenia z oryginalnymi akcesoriami, instrukcją obsługi i w oryginalnym opakowaniu wraz z dowodem zakupu i prawidłowo wypełnioną kartą gwarancyjną (pieczętka sklepu, data sprzedaży urządzenia).

Gwarancja oraz zawarte w niej warunki obowiązują na terenie Rzeczypospolitej Polskiej.

Niniejsza gwarancja nie wyłącza, nie ogranicza ani nie zawieszają uprawnień Nabywcy wynikających z przepisów Ustawy z dnia 27 lipca 2002 r. o szczególnych warunkach sprzedaży konsumenckiej oraz o zmianie kodeksu cywilnego (Dz. U. z 2002 r. Nr 141, poz. 1176).

Dystrybutor:
CTC Clatronic Sp. zo.o.
Ul. Brzeska 1
45-960 Opole

Usuwanie

Znaczenie symbolu „Pojemnik na śmieci“



Proszę oszczędzać nasze środowisko, sprzęt elektryczny nie należy do śmieci domowych.

Proszę korzystać z punktów zbiorczych, przewidzianych do zdawania sprzętu elektrycznego, i tam proszę oddawać sprzęt elektryczny, którego już nie będą Państwo używać.

Tym sposobem pomagają Państwo unikać potencjalnych następstw niewłaściwego usuwania odpadów, mających wpływ na środowisko i zdrowie ludzi.

Tą drogą przyczyniają się Państwo do ponownego użycia, do recyklingu i do innych form wykorzystania starego sprzętu elektrycznego i elektronicznego.

Informacje, gdzie można zdać sprzęt, otrzymają Państwo w swoich urzędach komunalnych lub w administracji gminy.

Használati utasítás

Köszönjük, hogy a termékünket választotta. Reméljük, elégedetten használja majd a készüléket.

A használati útmutatóban található szimbólumok

Az ön biztonságára vonatkozó utasítások kifejezetten meg vannak különböztetve. Kérjük, mindenképpen ügyeljen ezekre annak érdekében, hogy elkerülje a baleseteket és a készülék károsodását:

FIGYELMEZTETÉS:

Egészségét károsító veszélyforrásokra figyelmeztet és rámutat a lehetséges sérülési lehetőségekre.

VIGYÁZAT:

Lehetséges veszélyre utal, mely a készülékben vagy más tárgyakkban kárt tehet.

 **MEGJEGYZÉS:** Tippeket és információkat emel ki.

Tartalom

A kezelőelemek áttekintése	3
Általános megjegyzések	43
A készülékre vonatkozó speciális biztonsági szabályok	43
A kezelőelemek áttekintése	45
Csomag tartalma	45
A készülék kicsomagolása	45
Használati útmutató	45
Működtetés	46
Tisztítás és tárolás	46
Vízkömentesítés	47
Hibaelhárítás	47
Műszaki adatok	47
Hulladékkezelés	47

Általános megjegyzések

A készülék használatba vétele előtt gondosan olvassa végig a használati utasítást, és őrizze meg a garancialevéllel, a pénztári nyugtával és lehetőleg a csomagolókartonnal, ill. az abban lévő béléssanyaggal együtt! Amennyiben a készüléket harmadik személynek adja tovább, a használati útmutatót is adja a készülékhez.

- Kizárólag személyi célra használja a készüléket, és csupán arra, amire való! A készülék nem ipari jellegű használatra készült.
- Ne használja a szabadban! Ne tegye ki erős hőhatásnak, közvetlen napsugárzásnak és nedvességnek (semmi esetre se mártsa folyadékba), és óvja az éles szélektől! Ne használja a készüléket vizes kézzel! Ha a készülék vizes vagy nedves lett, azonnal húzza ki a csatlakozóból!
- Kapcsolja ki a készüléket és mindig húzza ki a csatlakozót a dugaszoló aljzatból (a csatlakozót, ne pedig a vezetékét húzza), ha nem használja a készüléket, tartozékokat szerel fel rá, tisztítja vagy zavart észlel.
- **Ne** működtesse a készüléket felügyelet nélkül! Mindig kapcsolja ki a készüléket, ha elhagyja a helyiséget! Húzza ki a csatlakozót a dugaszoló aljzatból!
- A készüléket és a hálózati kábelt rendszeresen ellenőrizni kell, hogy nincs-e rajta sérülés jele. Ha sérülést lát rajta, a készüléket nem szabad használni.
- Csak eredeti tartozékokat használjon!
- Gyermekkei biztonsága érdekében ne hagyja általuk elérhető helyen a csomagolóelemeket (műanyag zacskó, karton, sztiropor stb.)!

FIGYELMEZTETÉS:

Kisgyermekeket ne engedjen a fóliával játszani.
Fulladás veszélye állhat fenn!

A készülékre vonatkozó speciális biztonsági szabályok

A következő figyelmeztető szimbólumokat vagy tájékoztató jelzéseket találja a terméken:



FIGYELMEZTETÉS:

Forrázás veszélye!

Forró gőz tör ki a gőznyílásokból és a fedél felnyitásakor!



FIGYELMEZTETÉS: Égésveszély!

Működés közben és után az elérhető felületek hőmérséklete nagyon magas lesz.

FIGYELMEZTETÉS: Égésveszély!

- A fogantyúkat használja a fedél és a tojástartó megfogásához.
- A fűtőelem felülete a használat után egy ideig forró marad.

FIGYELMEZTETÉS: Balesetveszély!

Vigyázat a mérőpohár használatakor. Az aljában tojáslukasztó található. Kerülje el a tojásszűrő okozta sérüléseket.

VIGYÁZAT:

- Ügyeljen rá, hogy a kábel ne érjen hozzá a készülék forró részeihez.
- Ne kapcsolja be a tojásfőzőt víz nélkül.
- Mindig csak hideg vízzel töltsse fel!
- **Ne** öntsön vízlágyítószeret a forró fűtőlemezre!
- A készüléket egyetlen munkafelületen használja.
- Ne mozdítsa meg a készüléket és ne fogja meg üzemelés közben.
- Ezt a készüléket kizárólag 8 éves vagy idősebb **gyerekek** használhatják, és ők is csak úgy, ha felügyelik őket vagy a **készülék biztonságos használatára** megtanították őket, és tisztában vannak a kapcsolódó veszéllyel.
- A tisztítást és **karbantartást** nem végezhetik **gyerekek**, kivéve, ha már 8 évesnél idősebbek és a művelet közben felügyelik őket.
- Tartsa a készüléket és tápkábelét a 8 évesnél fiatalabb gyerekektől távol.
- Gyerekek ne játsszanak a készülékkel.
- A készülékeket csökkent fizikai, érzékszervi vagy értelmi képességű személyek, illetve akiknek nincs meg a kellő tapasztalatuk és tudásuk ehhez, csak akkor használhatják, ha felügyelet alatt állnak vagy a **készülék biztonságos használatára** megtanították őket és megértették a kapcsolódó veszélyeket.

- Ne próbálja saját kezűleg megjavítani a készüléket. Mindig lépjen kapcsolatba szakképzett szerelővel. Ha a villanyvezeték megsérül, a gyártónak, a szerviz ügynökségnek vagy más, hasonlóan képzett személynek kell a javítást végeznie, a veszélyek elkerülése érdekében.
- A készüléket csak száraz helyen, beltérben használja. Háztartási használatra és hasonló területeken való használatra készült, például:
 - Üzletek, irodák és más kereskedelmi egységek alkalmazotti konyhájában.

Nem alkalmas mezőgazdasági szálláson vagy reggelit adó szobákban való használatra.

VIGYÁZAT:

A készülék a tisztítás során nem meríthető vízbe. Lásd a „Tisztítás és tárolás” fejezetben leírt utasításokat.

A kezelőelemek áttekintése

- 1 Gőznyílás
- 2 Fedél
- 3 Tojástartó
- 4 Vízirtály fűtőlappal
- 5 Burkolat
- 6 Be/ki kapcsoló
- 7 Jelzőlámpa
- 8 Omlett-/buggyantóbetét

Csomag tartalma

- 1x Készülék
- 1x Fedél
- 1x Tojástartó
- 1x Omlett-/buggyantóbetét
- 1x Mérőedény

A készülék kicsomagolása

1. Óvatosan vegye ki az alkatrészeket a csomagolásból!
2. Távolítsa el az összes csomagolóanyagot, úgymint a műanyag fóliákat, töltőanyagot, kábelrögzítőket és a kartondobozt.
3. Ellenőrizze a szállítólevelet, hogy minden megvan.
4. A veszélyek elkerülése érdekében ellenőrizze a készüléket a lehetséges szállítási sérülések tekintetében.

MEGJEGYZÉS:

- Ha bármilyen szállítási sérülés látható, azonnal vegye fel a kapcsolatot a forgalmazóval. Ne működtessen sérült készüléket.
 - A mérőpohár aljában található tűn biztonsági célból egy kupak található. A sérülések megelőzése érdekében a kupakot használat után ajánlott visszahelyezni a tűre.
5. Az első használatbavétel előtt tisztítsa meg a készüléket, ahogy a „Tisztítás és tárolás” címszó alatt olvasható.

Használati útmutató

- A készülék alkalmas a következők elkészítésére:
 - 1-8 főtt tojás;
 - 1-3 buggyantott tojás;
 - Pikáns tojáspadding;
 - 1-3 kis omlett.
- A főzőedénybe töltött vízmennyiség szabályozza a főzési időt.
- A vízmennyiség meghatározásához használja a csomagban található mérőpoharat.

A szimbólumok magyarázata



Lágy tojás



Lágy - közepesen kemény tojás



Kemény tojás

A tojást ábrázoló szimbólumok melletti skálán látható a főzendő tojások száma.

A skála átlagos számot mutat **közepes méretű** tojásokból. A főtt tojás keménysége különböző tényezőktől függ: tojások mérete és hőmérséklete. Nemi tapasztalattal gyorsan megtalálja a kívánt beállításokat.

MEGJEGYZÉS:

Ha a tojások túl kemények, a megadottnál kicsivel kevesebb vizet adjon a főző mélyedésbe ill. kicsivel többet, ha a tojások túl lágyak lettek.

Az omlett-/buggyantóbetét használata

- A jelzésű skála alapján határozza meg a megfelelő vízmennyiséget.
- Kenje meg a bemélyedéseket vajjal vagy margarinnal, hogy könnyebben el tudja távolítani a főtt tojásokat.
- Egy bemélyedésbe legfeljebb egy feltört tojást helyezzen.
- Helyezze az omlett-/buggyantóbetétet a tojástartóra.

MEGJEGYZÉS:

Mindig hagyja lehűlni a pikáns tojáspudingot, mielőtt kockára vágná azokat.

Elektromos csatlakozás

Ellenőrizze, hogy a hálózati feszültség az Ön otthonában megegyezik a készülék adattábláján lévő műszaki adatokkal.

Működtetés

1. Állítsa a be/ki kapcsolót "0" (ki) állásba.
2. Helyezze a készüléket vízszintesen egy lapos, száraz felületre. A felületnek csúszásmentesnek és hőállóknak kell lennie.
3. A mérőpoháron látható jelzések figyelembevételével töltsön a megfőzendő tojások számának megfelelő mennyiségű vizet a főzővályúba!
4. Helyezze be a tojástartót.
5. A tompa oldalukon szúrja ki a tojásokat, hogy a főzés során ne repedjenek meg. Ehhez használja a mérőedény alján található tojáslukasztót.
6. A tojásokat lyukkal felfelé helyezze tojástartóba.
7. Tegye a fedőt a készülékre.
8. Dugja a csatlakozó kábel dugóját előírászerűen szerelt konnektorba!
9. A ki-/bekapcsológombbal kapcsolja ki a készüléket! Az ellenőrző lámpa kigyullad.
10. Amikor a tojások elkészültek, zümmögő hangjelzés szólal meg. A jelzőlámpa kialszik. Kapcsolja ki a készüléket, és húzza ki a hálózati dugaszt a konnektorból!
11. **FIGYELMEZTETÉS: Forrázásveszély!**
A fogantyúval nyissa ki a fedelet, hogy a gőz hátrafelé tudjon távozni.
12. A fogantyúknál emelje ki a tojástartót. Ezután rövid időre tartsa a tojásokat folyó hideg víz alá, hogy elkerülje a további főzést.
13. Újbóli használat, tisztítás vagy tárolás előtt hagyja lehűlni a készüléket.

Tisztítás és tárolás



FIGYELMEZTETÉS:

- Kapcsolja ki a készüléket és húzza ki az elektromos hálózathoz.
 - Ne merítse vízbe a készüléket! Ez áramütést vagy tüzet okozhat.
 - A készüléket **csak** teljes lehűlés után tisztítsa meg és tárolja el.
- ## Égésveszély!

VIGYÁZAT:

- Ne használjon drótkéfért vagy más karcoló konyhai eszközt a tisztításhoz.
- Ne használjon agresszív vagy karcoló tisztítószereket.

- Szükség esetén a felületet nedves mosószermentes ruhával tisztítsa meg.
- Öblítéssel tisztítsa meg a fedelet, a tojástartót és az omlett-/buggyantóbetétet. A készülék tárolása előtt szárítsa meg az összes részegységet.

Vízkömentesítés

- A használt víz keménységi fokától és a használat gyakoriságától függő időközökben végezzünk vízkömentesítést.
- Ha a készülék előbb kapcsol ki, mint ahogy a víz felforr, előbb van szükség vízkömentesítésre.
- Vízkömentesítésre ne ecetet használjon, hanem valamilyen kereskedelemben kapható citromsav-alapú vízköoldót! Vegye figyelembe a gyártó adagolási utasítását!

Hibaelhárítás

Zavar	Lehetséges ok	Hibaorvoslás
A készülék nem működik.	Nincs áramellátás.	Ellenőrizze a fali aljzatot egy másik készülékkel.
	A készülék meghibásodott.	Lépjön kapcsolatba az ügyfélszolgálattal vagy egy szakemberrel.
A tojások megrepednek.	A tojások nincsenek kilyukasztva.	Főzés előtt lyukassza ki a tojásokat a mérőpohárban lévő tojáslyukasztóval.
A tojások nem főttek meg olyan keményre, mint amilyenre kellett volna.	Túl kevés vagy nincs víz a készülékben.	Töltse tele a mellékelt mérőedényt hideg vízzel, és öntse be a víztartályba. Használja a mérőpohár jelzéseit.
	A fedél nem megfelelően van ráhelyezve a készülékre.	Ellenőrizze a fedél elhelyezkedését.
	Az erős vízkövesedés miatt a készülék túl hamar kikapcsol.	Tisztítsa meg és rendszeresen vízkötlentse a készüléket. Ha erősen vízköves, a vízkövet nehéz lesz eltávolítani.

Műszaki adatok

Modell:..... PC-EK 1139
 Feszültségellátás:230 V~, 50/60 Hz
 Teljesítményfelvétel:..... 400 W
 Védelmi osztály:..... I
 Nettó súly: kb. 0,7 kg

A műszaki és kivitelezési módosítások jogát a folyamatos termékfejlesztés miatt fenntartjuk.

Ezt a készüléket az Európa Tanács minden vonatkozó aktuális irányelve szerint (pl. elektromágnesesség-elviselő képesség vagy kifesztültség-elviselő képesség) ellenőriztük, és a legújabb biztonságtechnikai előírások szerint készült.

Hulladékkezelés

A „kuka“ piktogram jelentése



Kímélje környezetünket, az elektromos készülékek nem a háztartási szemétként való!

Használja az elektromos készülékek ártalmatlanságára kijelölt gyűjtőhelyeket, ott adja le azokat az elektromos készülékeit, amelyeket többé már nem kíván használni!

Ezzel segítséget nyújt ahhoz, hogy elkerülhetők legyenek azok a hatások, amelyeket a helytelen „szemétre dobás” gyakorolhat a környezetre és az emberi egészségre.

Ezzel hozzájárul az újrahasznosításhoz, a recyclinghoz és a kiöregedett elektromos és elektronikus készülékek értékesítésének egyéb formáihoz.

Az önkormányzatoknál vagy a polgármesteri hivatalokban tájékoztatást kaphat arról, hogy hova viheti a kiselejtezett készülékeket.

Руководство по эксплуатации

Спасибо за выбор нашего продукта. Надеемся, он вам понравится.

Символы применяемые в данном руководстве пользователя

Важные рекомендации для обеспечения вашей безопасности обозначены по особенному. Обязательно следуйте этим рекомендациям, чтобы предотвратить несчастный случай или поломку изделия:



ПРЕДУПРЕЖДЕНИЕ:

Предупреждает об опасности для здоровья и возможном риске получения травмы.



ВНИМАНИЕ:

Указывает на возможную опасность для изделия и других окружающих предметов.



ПРИМЕЧАНИЯ: Дает советы и информацию.

Содержание

Обзор деталей прибора	3
Общие замечания	48
Специальные указания по безопасности для этого прибора	48
Обзор деталей прибора	50
Комплект поставки	50
Распаковка прибора	51
Инструкция по использованию	51
Эксплуатация / порядок работы	51
Очистка и хранение	52
Удаление накипи	52
Исправление неисправностей	52
Технические данные	53

Общие замечания

Перед началом эксплуатации прибора внимательно прочитайте прилагаемую инструкцию по эксплуатации и сохраните ее в надежном месте, вместе с гарантийным талоном, кассовым чеком и, по возможности, картонной коробкой с упаковочным материалом. Если даете кому-либо попользоваться прибором, обязательно дайте в придачу данную инструкцию по эксплуатации.

- Пользуйтесь прибором только частным образом и по назначению. Прибор не предназначен для коммерческого использования.
- Не пользуйтесь прибором под открытым небом. Предохраняйте прибор от жары, прямых солнечных лучей, влажности (ни в коем случае не погружайте его в воду) и ударов об острые углы. Не прикасайтесь к прибору влажными руками. Если прибор увлажнился или намок, тут же выньте вилку из розетки.
- После эксплуатации, монтаже принадлежностей, чистке или поломке прибора всегда вынимайте вилку из розетки (тяните за вилку, а не за кабель).
- **Не** оставляйте включенные электроприборы без присмотра. Выходя из помещения всегда выключайте прибор. Выньте штекер из розетки.
- Прибор и кабель сетевого питания необходимо регулярно обследовать на наличие следов повреждения. При обнаружении повреждения пользоваться прибором запрещается.
- Используйте только оригинальные запчасти.
- Из соображений безопасности для детей не оставляйте лежать упаковку (пластиковые мешки, картон, пенопласт и т.д.) без присмотра.



ПРЕДУПРЕЖДЕНИЕ:

Не позволяйте детям играть с полиэтиленовой пленкой. **Опасность удушья!**

Специальные указания по безопасности для этого прибора

На изделии имеются следующие предупреждающие символ:



ПРЕДУПРЕЖДЕНИЕ:

Риск ошпаривания!

Из отверстий для выхода пара и при открывании крышки выходит горячий пар!

 **ПРЕДУПРЕЖДЕНИЕ: Риск получения ожогов!**

Во время и после использования чайника температура доступных поверхностей будет очень высокой.

- Для захвата крышки и подставки для яиц используйте ручки.
- Даже после отключения поверхность нагревательного элемента в течение некоторого времени остается горячей.

 **ПРЕДУПРЕЖДЕНИЕ: Опасность пораниться!**

Будьте осторожны в обращении с меркой. Он содержит на донце прокальватель для яиц. Избегайте травмирования прокальвателем.

 **ВНИМАНИЕ:**

- Следите за тем, чтобы кабель не касался горячих частей прибора.
- Никогда не включайте яйцеварку без воды.
- Для заполнения берите только холодную воду!
- **Запрещается** сыпать на ещё горячую электроплитку средства для удаления накипи!
- Устанавливайте прибор только на ровную поверхность.
- Не передвигайте и не прикасайтесь к прибору когда он работает.
- Чайник может использоваться **детьми** в возрасте 8 лет и старше, если они это делают под присмотром старших или проинструктированы относительно мер безопасности при его **использовании** и осознают возникающие при этом риски.
- Чистка и **обслуживание** не должно выполняться детьми, за исключением **детей** старше 8 лет и под наблюдением взрослых.
- Располагайте печь и сетевой шнур вне досягаемости детей младше 8 лет.

- Детям не разрешается играть с устройством.
- Устройства могут быть использованы людьми с ограниченными физическими и умственными способностями, а также не имеющими опыта работы, только под присмотром или после получения **инструктажа по безопасной эксплуатации устройства**, если эти люди осознают все риски, связанные с данным прибором.
- Не пытайтесь отремонтировать устройство самостоятельно. Обязательно свяжитесь с авторизованным мастером. При повреждении сетевого шнура, во избежание опасности поражения электрическим током, шнур следует заменить у изготовителя, сервисного представителя или других квалифицированных лиц.
- Используйте устройство только в помещениях, в сухом месте. Устройство предназначено только для использования дома или в подобных местах, например:
 - В магазинах, офисах и других коммерческих учреждениях.
 Устройство **не** предназначено для использования в сельскохозяйственных помещениях или в пансионатах.

ВНИМАНИЕ:

Во время чистки нельзя погружать прибор в воду. Смотрите рекомендации в главе “Очистка и хранение”.

Обзор деталей прибора

- 1 Отверстие для выхода пара
- 2 Крышка
- 3 Держатель яиц
- 4 Бачок для воды с нагревательной плитой
- 5 Корпус
- 6 Переключатель вкл./выкл.
- 7 Лампочкой управления
- 8 Вставка для приготовления омлета/пошированных яиц

Комплект поставки

- 1x Прибор
- 1x Крышка
- 1x Держатель яиц
- 1x Вставка для приготовления омлета/пошированных яиц
- 1x Мерная кружка

Распаковка прибора

1. Осторожно выньте все детали прибора из упаковки.
2. Удалите весь упаковочный материал, такой как пластмассовая пленка, заполняющий материал, кабельные зажимы и картон.
3. Проверьте полноту комплекта поставки.
4. Проверьте прибор на предмет повреждений при транспортировке, чтобы не допустить возникновения опасных ситуаций.

И ПРИМЕЧАНИЯ:

- Если имеются какие-либо видимые признаки повреждений при транспортировке, немедленно обратитесь к своему дилеру. Не эксплуатируйте поврежденный прибор!
 - На верхней части прокальвателя, расположенного на донце мерной кружки, имеется защитная крышка. Во избежание травмирования рекомендуется надевать крышку после использования.
5. Перед первым включением промойте прибор, как это описано в главе "Очистка и хранение".

Инструкция по использованию

- Прибор может использоваться для приготовления:
 - 1-8 яиц всмятку;
 - 1-3 пошарованных яиц;
 - Пикантного заварного крема из яиц;
 - 1-3 небольших порций омлета.
- Количество воды, налитой в кипяточный кувшин, управляет временем кипячения.
- Используйте мерную чашку из комплекта поставки для определения количества воды.

Пояснения символов



Мягкие яйца всмятку



Яйца всмятку от мягких до средней твердости



Яйца вкрутую

Для определения количества варимых яиц, обратитесь к шкале, расположенной рядом с символами с изображением яиц.

Шкала отображает примерное количество для яиц **среднего размера**. Твердость яиц всмятку зависит от различных факторов: от размера и температуры яиц. При небольшом опыте вы быстро найдете желательные для вас настройки.

И ПРИМЕЧАНИЯ:

Если яйца получаются сильно твердыми, уменьшите количество воды, и соответственно, увеличьте ее количество, если они получаются слишком мягкими.

Использование вставки для приготовления омлета / пошарования

- Определите количество воды в соответствии со шкалой (000).
- Слегка смажьте вставку сливочным маслом или маргарином для облегчения извлечения вареных яиц.
- Не помещайте в углубление более одного треснувшего яйца.
- Поместите вставку для приготовления омлета / пошарования на держатель яиц.

И ПРИМЕЧАНИЯ:

Всегда давайте пикантному заварному крему остыть перед его нарезанием на кубики.

Электрическое соединение

Проверьте, чтобы ваше электропитание от сети соответствовало спецификации оборудования на паспортной табличке.

Эксплуатация / порядок работы

1. Установите переключатель вкл./выкл. в положение "0" (выключено).
2. Установите прибор горизонтально на плоскую сухую поверхность. Она должна быть нескользкой и жаропрочной.
3. В зависимости от количества яиц наполните измерительный стаканчик водой до соответствующей метки и перелейте ее в испарительную чашу.
4. Установите держатель яиц.
5. Проткните тупые концы яиц, чтобы они не трескались в время готовки. Для этого используйте прокальватель яиц, имеющийся на донце мерной кружки.
6. Поставьте яйца в держатель проколотым концом вверх.
7. Вставьте шнур.
8. Вставьте вилку в розетку напругою, встановлену належним чином.
9. Включите электроприбор при помощи переключателя вкл./выкл. При этом загорается контрольная лампочка.
10. Яйца готовы, как только начинает звенеть зуммер. Индикаторная лампа выключится. Выключите электроприбор и выньте вилку из розетки.
11. **⚠ ПРЕДУПРЕЖДЕНИЕ: Риск ошпаривания!**
Откройте крышку с помощью ручки таким образом, чтобы пар мог выходить назад.
12. Поднимите держатель яиц за его ручки. При этом вы можете недолго подержать яйца под проточной холодной водой, чтобы предотвратить продолжение приготовления.
13. Дайте прибору остыть до следующего его использования или перед чисткой и хранением.

Очистка и хранение

ПРЕДУПРЕЖДЕНИЕ:

- Выключите устройство и отключите от электропитания от сети.
- Не погружайте прибор в воду! После этого возникает риск возгорания или удара электрическим током.
- Очистите и храните устройство **только** после того, как оно полностью остынет. **Опасность ожогов!**

ВНИМАНИЕ:

- Не используйте металлическую щетку или иные абразивные кухонные принадлежности для очистки.
- Не используйте агрессивные или абразивные чистящие средства.
- Очистите поверхность с помощью влажной тканевой салфетки без чистящих средств при необходимости.
- Пормойте крышку, держатель яиц и вставку для приготовления омлета / поширования в раковине. Просушите все части перед хранением прибора.

Удаление накипи

- Интервалы времени удаления накипи зависят от жесткости воды и от частоты использования прибора.
- Если необходимо, то очищайте наружные поверхности прибора слегка влажной тряпкой без добавки дополнительных средств.
- Не применяйте для чистки уксус, а только средства для удаления накипи на базе лимонной кислоты, предлагаемые торговлей.

Исправление неисправностей

Неисправности	Возможные причины	Помощь
Прибор не функционирует.	Отсутствует электропитание.	Проверьте сетевую розетку, используя другой прибор.
	Прибор неисправен.	Обратитесь в службу обслуживания клиентов или к специалисту.
Яйцо трескается.	Яйца не были проколоты.	Перед готовкой проколите яйца с помощью прокалывателя яиц, имеющегося в мерной кружке.
Яйца готовятся не с такой твердостью, как было желательно.	Слишком мало воды или ее нет совсем.	Наполните холодной водой мерную кружку, имеющуюся в комплекте, и вылейте воду в водяной бачок. Используйте метки на мерной чашке.
	На приборе неправильно установлена крышка.	Проверьте положение крышки.
	Прибор отключается раньше положенного времени вследствие большого накопления накипи.	Регулярно чистите прибор и удаляйте накипь. Если имеется окаменевшая накипь, ее трудно удалить.

Технические данные

Модель: PC-EK 1139
Электропитание: 230 В~, 50/60 Гц
Потребляемая мощность: 400 ватт
Класс защиты: I
Вес нетто: прим. 0,7 кг

Сохранено право на технические и конструкционные изменения в рамках продолжающейся разработки продукта.

Это изделие прошло все необходимые и актуальные проверки, предписанные директивой СЕ, к прим. на электромагнитную совместимость и соответствие требованиям к низковольтной технике, оно было также сконструировано и построено с учетом последних требований по технике безопасности.

التنظيف والتخزين

تحذير: !

- قم بإيقاف تشغيل الجهاز وافصله من كبل إمداد الطاقة الرئيس.
- لا تغمر الجهاز في الماء! وإلا سيؤدي إجراء ذلك إلى حدوث صدمة كهربائية أو نشوب حريق.
- لا تقم بتنظيف الجهاز أو تخزينه إلا بعد أن يبرد تمامًا. احذر خطر التعرض للحروق!

إزالة الكلس

- تعتمد الفترات الزمنية لإزالة الكلس على صلابة المياه ومعدل الاستخدام.
- إذا توقفت تشغيل لجهاز أثناء غليان المياه، فرمما يرجع ذلك إلى أن الجهاز من المحتمل أنه بحاجة إلى إزالة الكلس.
- لا تستخدم الخل، ولكن استخدم مذيب كلس حمضي طبيعي. اتبع تعليمات جهات التصنيع!

تنبيه: !

- لا تستخدم فرشاة سلكية أو أدوات كاشطة للتنظيف.
- لا تستخدم مواد تنظيف قوية أو كاشطة.
- نظف السطح باستخدام قطعة قماش مبلل بللًا خفيفًا دون استخدام مواد تنظيف، بحسب الضرورة.
- نظف الغطاء وحامل البيض ودرج إعداد البيض / السلق في حمام للشطف، جفف جميع الأجزاء قبل تخزين الجهاز.

استكشاف الأعطال وإصلاحها

الخلل	السبب المحتمل	الحل
الجهاز لا يعمل.	لم يتم إمداد الجهاز بالطاقة.	تحقق من سلامة مقيس الحائط باستخدام جهاز آخر.
	الجهاز معيب.	يرجى الاتصال بخدمة العملاء أو فني مُتخصص.
ينكسر البيض.	لم يتم ثقب البيض.	انقب البيض باستخدام ثاقبة البيض الموجودة على الكوب القياس قبل الطهي.
لا يتم سلق البيض جيدًا بالشكل المطلوب.	الماء الموضوع قليل أو لم يوضع ماء.	املأ كوب القياس المُرود مع الجهاز مع ماء بارد وصب الماء في حزان الماء. استخدم العلامات الموجودة على كوب القياس.
	لم يوضع الغطاء على الجهاز بشكل صحيح.	تحقق من موضع الغطاء.
	يتوقف الجهاز في غير وقته المُحدد نظرًا لثقل القشرة الكلسية.	نظف الجهاز وأزل القشرة الكلسية بانتظام. حيث إنه إذا تراكت القشرة الكلسية، سيصعب إزالتها.

البيانات الفنية

الطراز: PC-EK 1139
 إمداد الطاقة: 230 فولت-، 60/50 هرتز
 استهلاك الطاقة: 400 واط
 فئة الحماية: I
 الوزن الصافي: حوالي 0,7 كيلو جرام

نحتفظ بالحق في إجراء تغييرات فنية وتصميمية في سياق التطوير المستمر لمنتجاتنا.

يتوافق هذا الجهاز مع توجيهات الفئة الخاصة ب CE فيما يخص توجيهات التوافق الكهرومغناطيسي التوافقية المغناطيسية وتوجيهات الجهد المنخفض والتي تم وضعها وفقا لأحدث المتطلبات الفنية للسلامة.

نظرة عامة على المكونات

- 1 فتحة تنفيس البخار
- 2 الغطاء
- 3 حامل البيض
- 4 حوض ماء مزود بلوح تسخين
- 5 مبيت
- 6 مفتاح التشغيل / إيقاف
- 7 مصباح المؤشر
- 8 درج إعداد البيض / السلق

نطاق التسليم

- x1 جهاز
- x1 غطاء
- x1 حامل بيض
- x1 درج إعداد البيض / السلق
- x1 كوب قياس جهاز

ملاحظة:

إذا كان البيض صلبًا للغاية، يرجى صب القليل من الماء عن الكمية الموضحة على وعاء الطهي، أو المزيد إلى حد ما من الماء إذا كان البيض مطهيًا طهيًا خفيفًا (برشت).

استخدام درج إعداد البيض / السلق

- تحديد مقدار المياه وفقًا لعلامة المقياس (000).
- ادهن تجاوبف الدرغ قليلاً بالزبد أو السمن النباتي (مارجرين) للتمسك من إزالة البيض المسلوقة بسهولة أكبر.
- لا تضيف أكثر من بيضة مكسورة في كل تجويف.
- ضع درج إعداد البيض / السلق على حامل البيض.

ملاحظة:

اترك دائماً كاسترد البيض اللذيذ يبرد قبل تقطيعه إلى مكعبات.

التوصيل الكهربائي

تأكد أن كبل الطاقة الرئيس لديك يوافق مواصفات الجهاز المذكورة على علامة نوع الجهاز.

التشغيل

1. اضبط مفتاح التشغيل / إيقاف التشغيل على وضع "0" (إيقاف التشغيل).
2. ضع الجهاز في وضع أفقي على سطح مستو وجاف، ويجب أن يكون السطح مقاوم للانزلاق ومقاوم للحرارة.
3. املا وعاء الطهي بكمية المياه المشار إليها في وعاء القياس لعدد البيض الذي سيطهي.
4. ركب حامل البيض.
5. انقب البيض من الجانب المدبب لضمان عدم انكساره أثناء الطهي. وللقيام بذلك، استخدم ثاقبة البيض الموجودة بالجزء السفلي من كوب القياس.
6. ضع البيض على حامل البيض بحيث يكون الطرف المنقوب مواجهًا لأعلى.
7. ركب الغطاء.
8. أدخل القابس في مقبس مثبت كما ينبغي بجهد.
9. قم بتشغيل الجهاز من مفتاح تشغيل الجهاز / إيقاف تشغيل الجهاز. مصباح التحكم يضيء الآن.
10. يكون البيض جاهزًا عندما يصدر صوت الإنذار الصوتي. تجنب الإصابات من جهاز ثقب البيض أغلق الجهاز وأزل القابس الرئيس من المقبس.
11. **تحذير: خطر التسخين الشديد!**
افتح الغطاء باستخدام المقيص بطريقة تتيح للبخار الخروج للخلف.
12. ارفع حامل البيض باستخدام حوامله، فبالقيام بذلك، يمكنك وضع البيض لفترة وجيزة تحت ماء جارٍ بارد لتجنب طهيه أكثر من مرة.
13. اترك الجهاز ليبرد قبل استخدامه مرة أخرى أو قبل تنظيفه وتخزينه.

تفريغ محتويات الجهاز من عبوته

1. استخرج جميع الأجزاء بعناية من الغلاف.
2. أزل كافة مواد التغليف مثل الطبقات البلاستيكية، ومواد الحشو، وروابط الكابلات، والعبوة المصنوعة من الورق المقوى.
3. تحقق من نطاق التسليم لضمان وجود كافة المحتويات.
4. تحقق من خلو الجهاز من أي تلف ناجم عن النقل لتجنب أي مخاطر.

ملاحظة:

- في حالة وجود أي علامات تلف مرئية ناتجة عن النقل، اتصل فورًا بالوكيل الخاص بك. تجنب تشغيل أي جهاز تالف!
- يوجد غطاء أعلى الإبرة الموجودة أسفل كوب القياس للحماية. ولمنع حدوث الإصابات، فإننا نوصي بإعادة تثبيت الغطاء بعد الاستخدام.
- 5. نظف الجهاز قبل استخدامه للمرة الأولى كما هو موضح في قسم "التنظيف والتخزين".

تعليمات الاستخدام

- هذا الجهاز مناسب لتحضير:
 - 1- 8 بيضات مسلوقة بالكامل؛
 - 1- 3 بيضات مسلوقة بدون قشر؛
 - كستارد البيض اللذيذ؛
 - 1- 3 أطباق عجة صغيرة.
- يعتمد وقت الطهي على كمية المياه المعبأة في وعاء الطهي.
- استخدم كوب القياس المزود ضمن نطاق التسليم لتحديد كمية المياه.

شرح الرموز

- ⊖ بيض غير مسلوقة تمامًا (يء)
- ⊖ بيض نصف مسلوقة
- ⊖ بيض مسلوقة جيدًا

يرجى الرجوع إلى المقياس بجوار رموز البيض لمعرفة عدد البيض المراد سلقه. يعكس المقياس متوسط مقادير البيض المتوسط الحجم. تعتمد درجة صلابة البيض المغلي على عدة عوامل مختلفة: حجم البيض ودرجة حرارته، ومع اكتساب بعض الخبرة س تُحدد بسرعة الإعدادات المفضلة لديك.

⚠ تنبيه:

- تأكد أن الكبل لا يلامس الأجزاء الساخنة من الجهاز.
- لا تشغل طباخ البيض الكهربائي أبداً دون مياه.
- لا تستخدم إلا المياه الباردة عند الملء.
- لا تسمح للمواد المذيبة للكلس أن تلامس اللوح الساخن.
- استخدم الجهاز فقط على سطح مستو.
- لا تحرك الجهاز ولا تلمسه أثناء تشغيله.
- يمكن للأطفال الذين تبلغ أعمارهم 8 سنوات أو أكبر استخدام الجهاز إذا تم الإشراف عليهم أو توجيه تعليمات خاصة باستخدام الجهاز بطريقة آمنة بحيث يدركون المخاطر المتضمنة.
- يجب ألا يقوم الأطفال بالتنظيف وصيانة الجهاز إذا لم يتجاوزوا 8 سنوات وتم الإشراف عليهم.
- احتفظ بالجهاز والكبل الخاص به بعيداً عن متناول الأطفال دون 8 سنوات.
- لا تترك الأطفال يعبتون بالجهاز.
- يمكن استخدام هذا الجهاز بواسطة أشخاص أصحاب قدرات جسمانية أو إدراكية أو عقلية محدودة أو ممن تنقصهم الخبرة والمعرفة، إذا توفر لهم الإشراف أو التعليمات المتعلقة باستخدام الجهاز بطريقة آمنة وإذا أدركوا المخاطر المحتملة.
- لا تحاول تصليح الجهاز بنفسك. اتصل دائماً بفني معتمد. إذا كان كابل مزود الطاقة تالفاً، فيجب استبداله عن طريق المصنِّع، أو وكيل الصيانة التابع له أو أشخاص مؤهلين لتجنب أي خطر.
- يُستخدم الجهاز في الداخل وبمكان جافة، تم تصميم الجهاز للاستخدام المنزلي فقط وللإستخدام في الأماكن المماثلة مثل:
 - مطبخ الموظفين بالمتاجر، والمكاتب وغيرها من الأماكن التجارية.
- الجهاز غير مصممة للاستخدام في مساكن المزارع أو في المنشآت المخصصة للنوم وتناول الإفطار.

⚠ تنبيه:

هذا الجهاز ليس مزوداً بإمكانية غمره في الماء أثناء التنظيف. يُرجى الرجوع إلى التعليمات الواردة في فصل "التنظيف والتخزين".

دليل التعليمات

شكراً لك لاختيارك منتجنا. نأمل أن تستمتع باستخدام الجهاز.

الرموز الموجودة في تعليمات الاستخدام

تم وضع علامة خاصة على المعلومات المهمة لسلامتك. يجب الالتزام بهذه التعليمات لتجنب وقوع حوادث ومنع حدوث تلف في الماكينة:



يحذرك هذا من الأخطار على صحتك ويُشير إلى مخاطر الإصابة المحتملة.



تنبيه: يشير ذلك إلى المخاطر المحتملة على الماكينة أو الأشياء الأخرى.

ملاحظة: هذا يميز النماذج والمعلومات.

المحتويات

3	نظرة عامة على المكونات
57	ملاحظات عامة
57	تعليمات السلامة الخاصة بهذا الجهاز
55	نظرة عامة على المكونات
55	نطاق التسليم
55	تفريغ محتويات الجهاز من عبوته
55	تعليمات الاستخدام
55	التشغيل
54	التنظيف والتخزين
54	إزالة الكلس
54	استكشاف الأعطال وإصلاحها
54	البيانات الفنية

ملاحظات عامة

اقرأ تعليمات التشغيل بعناية قبل تشغيل الجهاز واحتفظ بالتعليمات التي تشمل الضمان والإيصال، والصدوق مع التغليف الداخلي إن أمكن. في حالة إعطاء هذا الجهاز إلى أشخاص آخرين، يُرجى إعطائهم تعليمات التشغيل أيضاً.

- الجهاز مُصمم خصيصاً للاستخدام الخاص والغرض الذي صنع من أجله. هذا الجهاز غير مناسب للاستخدام التجاري.
- لا تستخدمه خارج المنزل. احفظه بعيداً عن مصادر الحرارة وضوء الشمس المباشر والرطوبة (لا تسقطه في أي سائل) والحواف الحادة. لا تستخدم الجهاز ويديك مبللة. إذا كان الجهاز رطباً أو مبللاً، افصله من القابس مباشرة.
- عند تنظيف الجهاز أو عدم استخدامه، أوقف تشغيل الجهاز وانزع دائماً القابس من المقبس (انزع القابس نفسه وليس الكبل) في حالة عدم استخدام الجهاز وأزل الملحقات المُرَكَّبة.
- لا تُشغل الجهاز دون مراقبة. في حالة ترك الغرفة، يجب عليك دائماً إيقاف تشغيل الجهاز. أزل القابس من المقبس.
- يجب فحص الجهاز والكبل الرئيسي بانتظام للكشف عن أي علامات تلف. في حالة وجود تلف يجب عدم استخدام الجهاز.
- استخدم قطع الغيار الأصلية.
- لضمان سلامة الأطفال، يُرجى الاحتفاظ بجميع العبوات (الأكياس البلاستيكية، والبناديق ومواد العزل (البولسترين) وغيرها) بعيداً عن متناول الأطفال.



لا تسمح للأطفال الصغار باللعب بالرقاقة المعدنية لتجنب خطر الاختناق!

تعليمات السلامة الخاصة بهذا الجهاز

ستجد الرمز التالي على المنتج إضافة إلى تحذير أو رمز يفيد بدلالة:

تحذير:



خطر التعرض للإحراق!

سوف ينبعث البخار الساخن من فتحات البخار وعند رفع الغطاء!



تحذير: خطر التعرض لحرورق!

أثناء التشغيل وبعده، ستكون درجة حرارة الأسطح التي يمكن الوصول إليها مرتفعة جداً.

- استخدم المقابض للإمساك بالغطاء وحامل البيض.
- حتى بعد الاستخدام، تظل الحرارة موجودة على سطح عنصر التسخين.



تحذير: خطر التعرض للإصابة!

كن حذراً عند التعامل مع وعاء القياس. حيث إنه يحتوي على ثاقبة بيض في الجزء السفلي. تجنب الإصابات من جهاز ثقب البيض.

GARANTIEKARTE

warranty card • garantiekaart • carte de garantie • scheda di garanzia • tarjeta de garantía • cartão de garantia • garantikort • karta gwarancyjna • záruční list • kartica jamstva • carte de garantie • Гаранционная карта • záručný list • garancijski list • garancija • гаранційний формуляр • Гарантийний талон • بطاقة ضمان

PC-EK 1139

24 Monate Garantie gemäß Garantieerklärung • 24 months warranty according to warranty declaration • 24 maanden garantie volgens garantieverklaring • 24 mois de garantie selon la déclaration de garantie • 24 mesi di garanzia secondo la dichiarazione di garanzia • 24 meses de garantía de acuerdo con la declaración de garantía • 24 meses de garantía, de acordo com a declaração de garantia • 24 måneders garanti i henhold til garantibetingelsene • 24 mesiace gwarancji na podstawie oświadczenia gwarancyjnego • záruka 24 měsíců podle prohlášení o záruce • 24 mjesечно jamstvo u skladu s jamstvenom deklaracijom • 24 luni garanție conform declarației de garanție • 24 месеца гаранция в съответствие с гаранционната декларация • 24-mesačná záruka podľa vyhlásenia o záruke • 24-mesečna garancija, skladno z garancijsko izjavo • 24 hónap garancia a garanciafeltételekben leírtak szerint • гарантія на 24 місяці відповідно заяві про гарантію • Гарантія 24 місяця согласно заявленним гаранційним правилам • ضمان لمدة 24 شهراً وفقاً لبيان الضمان

Kaufdatum, Händlerstempel, Unterschrift • date of purchase, dealer stamp, signature • aankoopdatum, dealerstempel, handtekening • date d'achat, tampon du concessionnaire, signature • data di acquisto, timbro del rivenditore, firma • fecha de compra, sello del distribuidor, firma • data de compra, carimbo do distribuidor, assinatura • kjopsdato, forhandlerstempel, signatur • data zakupu, pieczęć sprzedawcy, podpis • datum zakoupení, razítko prodejce, podpis • datum kupovine, žig trgovca, potpis • data de achiziție, stampila furnizorului, semnătură • Дата на покупката, Печат на Продавача, Подпис • dátum nákupu, pečiatka obchodníka/predajcu, podpis • datum nakupa, žig trgovca, potpis • vásárlás dátuma, kereskedő bélyegzője, aláírás • дата придбання, печатка продавця, підпис • Дата приобретения, Штамп продавца, Подпись • تاريخ الترخا، وندع الوطفا المانع والوقوع

PROFI COOK®
www.proficook.de

PROFI COOK®

Internet: www.proficook.de

Made in P.R.C.

Stand 02 / 2017