

**УСТАНОВКА  
ДЛЯ ПРИГОТОВЛЕНИЯ ПИЦЦЫ**

**«Сковорода газовая»  
Арт. 13062**

**Паспорт**

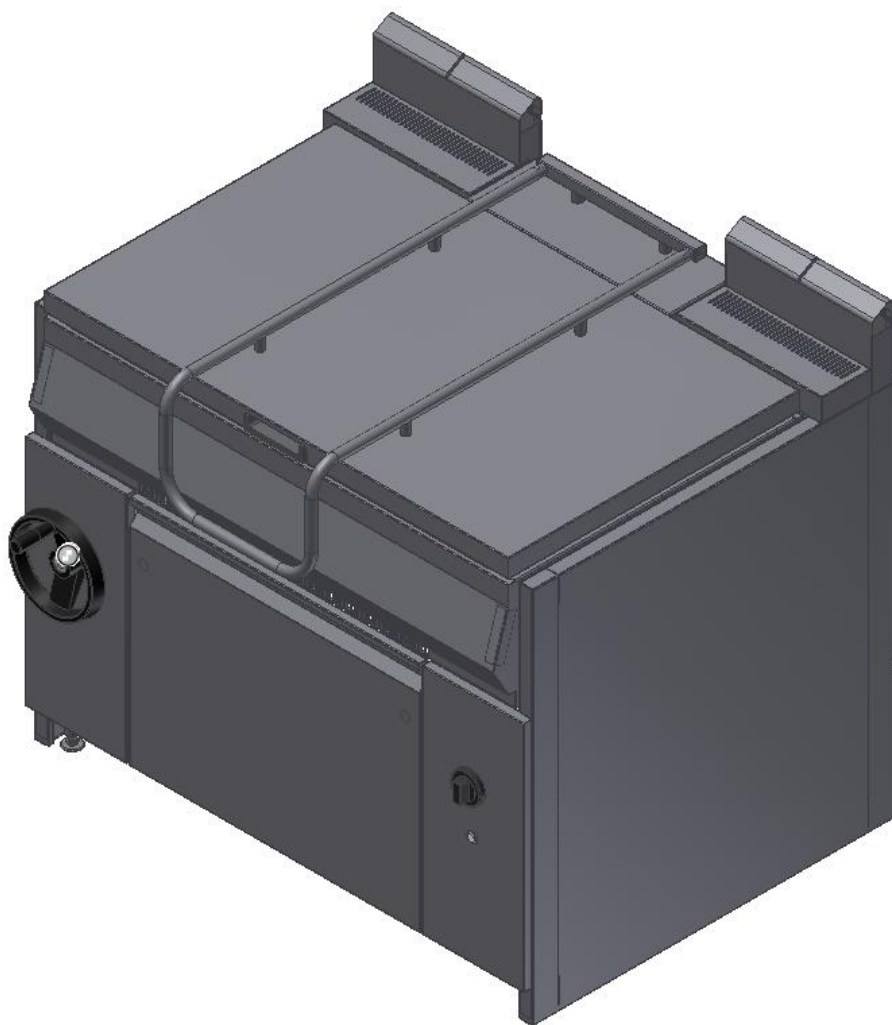

**«Гриль-мастер»  
Смоленск**

**«СКОВОРОДА ГАЗОВАЯ ФЗСГ/900»**

Данный паспорт является документом, совмещенным с руководством по эксплуатации, распространяется на **«СКОВОРОДУ ГАЗОВУЮ ФЗСГ/900»**.

Данный паспорт в течение всего срока эксплуатации поверхности должен находиться у лиц, ответственных за ее сохранность.

**Содержание РЭ:**

1. Общие указания	3
2. Назначения изделия	3
3. Технические характеристики	4
4. Комплектность	5
5. Устройство и принцип работы	5
6. Подготовка к работе	6
7. Порядок к работы	7
8. Требования по технике безопасности и пожарной безопасности	9
9. Техническое обслуживание	9
10. Возможные неисправности и способы их устранения	10
11. Правила транспортировки и хранения	10
12. Гарантии изготовителя	11
13. Утилизация изделия	12
14. Свидетельство о приемке	13
15. Схема электрическая принципиальная	14
16. Талон на гарантийное обслуживание	15
17. Приложение 1. Акт ввода в эксплуатацию	16

## **1. Общие указания.**

- 1.1. Изделие выпускается для работы на природном газе (метан) G20 ГОСТ 5542, с номинальным давлением 1274 Па или 1960 Па. Подключение к газовым сетям и перевод изделия на сжиженный газ (пропан-бутан) G30 по ГОСТ 20448, с номинальным давлением 2940 Па, производится специалистом газовой службы. Розжиг горелок работает от электросети переменного тока частотой 50Гц, напряжением 220В.
- 1.2. Изделие предназначено для эксплуатации в отапливаемом помещении, с диапазоном температур окружающего воздуха от +10°C до +50 °С, относительной влажности (без конденсации) воздуха 80% при 20°C, при условии гарантированного проветривания или наличия вытяжной вентиляции, атмосферном давлении от 84 до 107 кПа (от 630 до 800 мм рт.ст).
- 1.3. Розетка для подключения плиты к электросети устанавливается и подключается специалистами, имеющими допуск для работы с электрооборудованием.
- 1.4. При покупке изделия требуйте проверку комплектности.
- 1.5. Для предотвращения травматизма персонала, изделие устанавливается на устойчивом, горизонтальном несгораемом основании.
- 1.6. При длительных перерывах в эксплуатации (на ночь) отключать изделие от сетей электроснабжения и газоснабжения.
- 1.7. Оберегайте изделие от ударов и небрежного обращения.
- 1.8. При нарушении потребителем правил, изложенных в настоящем руководстве по эксплуатации, изделие гарантийному ремонту не подлежит.

## **2. Назначение изделия.**

- 2.1. Настоящее руководство по эксплуатации распространяется на модель «Сковорода газовая» ФЗСГ/900. Установка «Сковорода» предназначена для тепловой обработки пищевых продуктов (жарение, тушение, жарение во фритюре, пассирования и припускания) на профессиональных кухнях.
- 2.2. Установка выполнена по I классу защиты от поражения электрическим током. Вид климатического исполнения УХЛ4 по ГОСТ 15150-69. Сковорода обслуживается только обученным квалифицированным персоналом.
- 2.3. Все корпусные элементы установки изготовлены из пищевой нержавеющей стали, что позволяет использовать данную установку в системе общественного питания.
- 2.4. Приобретая нашу установку, внимательно ознакомьтесь с руководством по эксплуатации. Это поможет Вам успешно ее использовать и делать свой бизнес.
- 2.5. Предприятие «Гриль-мастер» постоянно расширяет и совершенствует ассортимент выпускаемой продукции, поэтому реальный комплект установки, внешний вид и технические характеристики изделия могут отличаться от указанных в данном руководстве без ухудшения потребительских свойств.

### 3. Технические характеристики

№п/п	Наименование	Ед.изм	Параметры
3.1	Габаритные размеры (длина x ширина x высота), не более	мм	1145x880x1045
3.2	Тепловая мощность по газу, не более	кВт	32
3.3	Пределы регулирования температуры	°С	50-250
3.4	Номинальное напряжение электросети	В	220
3.5	Частота тока	Гц	50
3.6	Вместимость сковороды	л	90
3.7	Расход газа: -природного -сжиженного	м3/час кг/ч	3,0 2,3
3.8	Угол наклона сковороды, ручной, не более	град	60
3.9	Рабочая площадь дна сковороды	кв. м	0,5
3.10	Масса установки, не более	кг	315
3.11	Давление газа	Природный G20 Сжиженный G30	кПа 2,0 3,0
3.12	Вид газа		G20



Рис.1. Габаритные размеры установки

#### 4.Комплектность.

Наименование	Кол-во
1. Сковорода газовая	1
2. Паспорт	1
3. Сертификат соответствия	1

#### 5.Устройство и принцип работы.

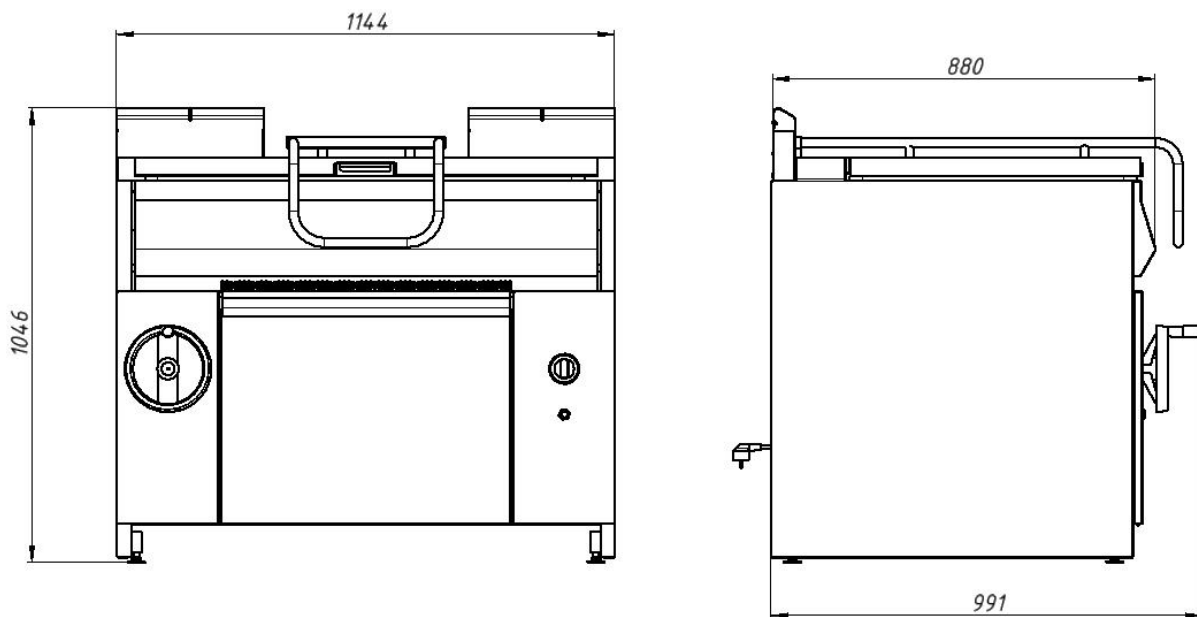
5.1. Основные части изделия указаны на рис.2, и перечислены в таблице.1.

Таблица 1.

5.1 Функциональные элементы.

1	Этикетка	7	Ножки, регулируемые по высоте
2	Штуцер ввода газа	8	Заземление
3	Ручка привода наклона	9	Емкость сковороды
4	Корпус	10	Эл. кабель с эл. вилкой
5	Крышка с ручкой	11	Панель приборов
6	Ручка газового крана	12	Кнопка эл. розжига

Маркировка установки находится на этикетке (1) рис2, расположенной на задней стенке.



Рис.2 Устройство сковороды



Рис.3 Вид с открытой крышкой

### 6.Подготовка к работе.

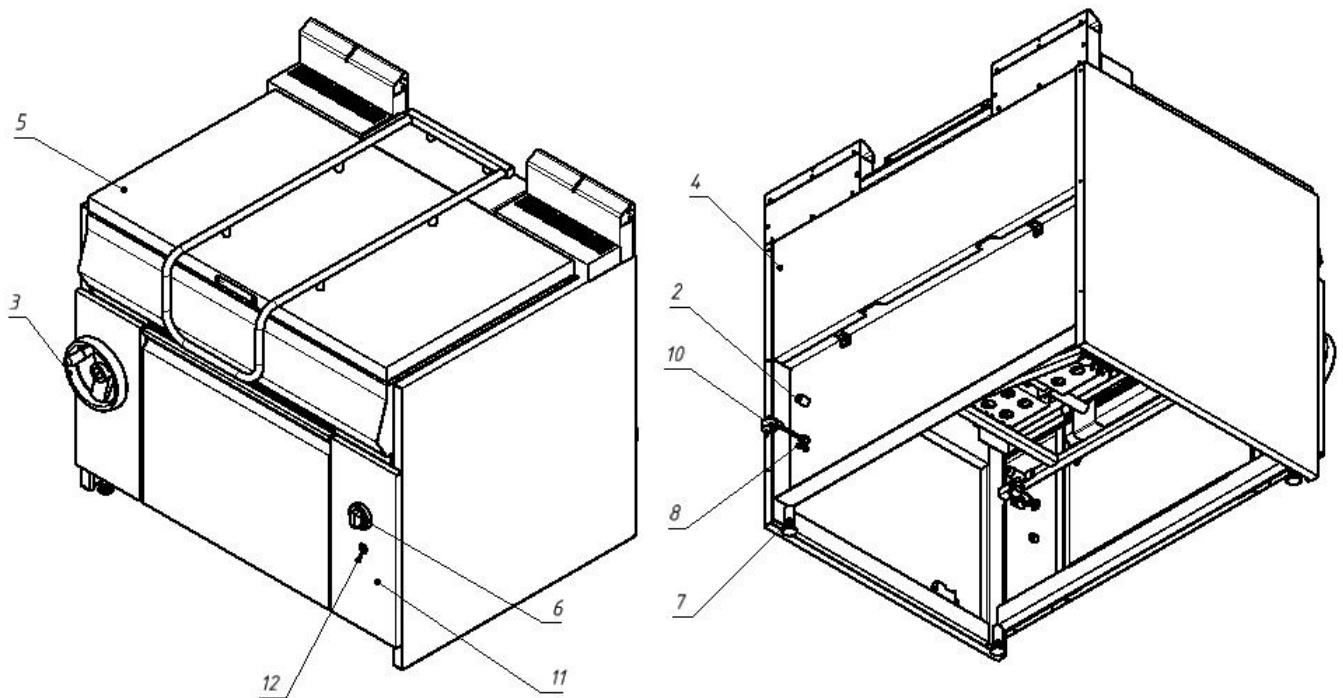
6.1 Сковороду следует установить с соблюдением ГОСТ 12.2.124-90 «Оборудование продовольственное. Общие требования безопасности» и «Правил безопасности в газовом хозяйстве», но не менее 300мм от задней стенки установки до стены и между боковых стенок рядом стоящего оборудования в линии. Регулируемыми ножками поз.7 рис.2 выставить сковороду горизонтально.

6.2 При распаковке установки убедиться в ее сохранности.

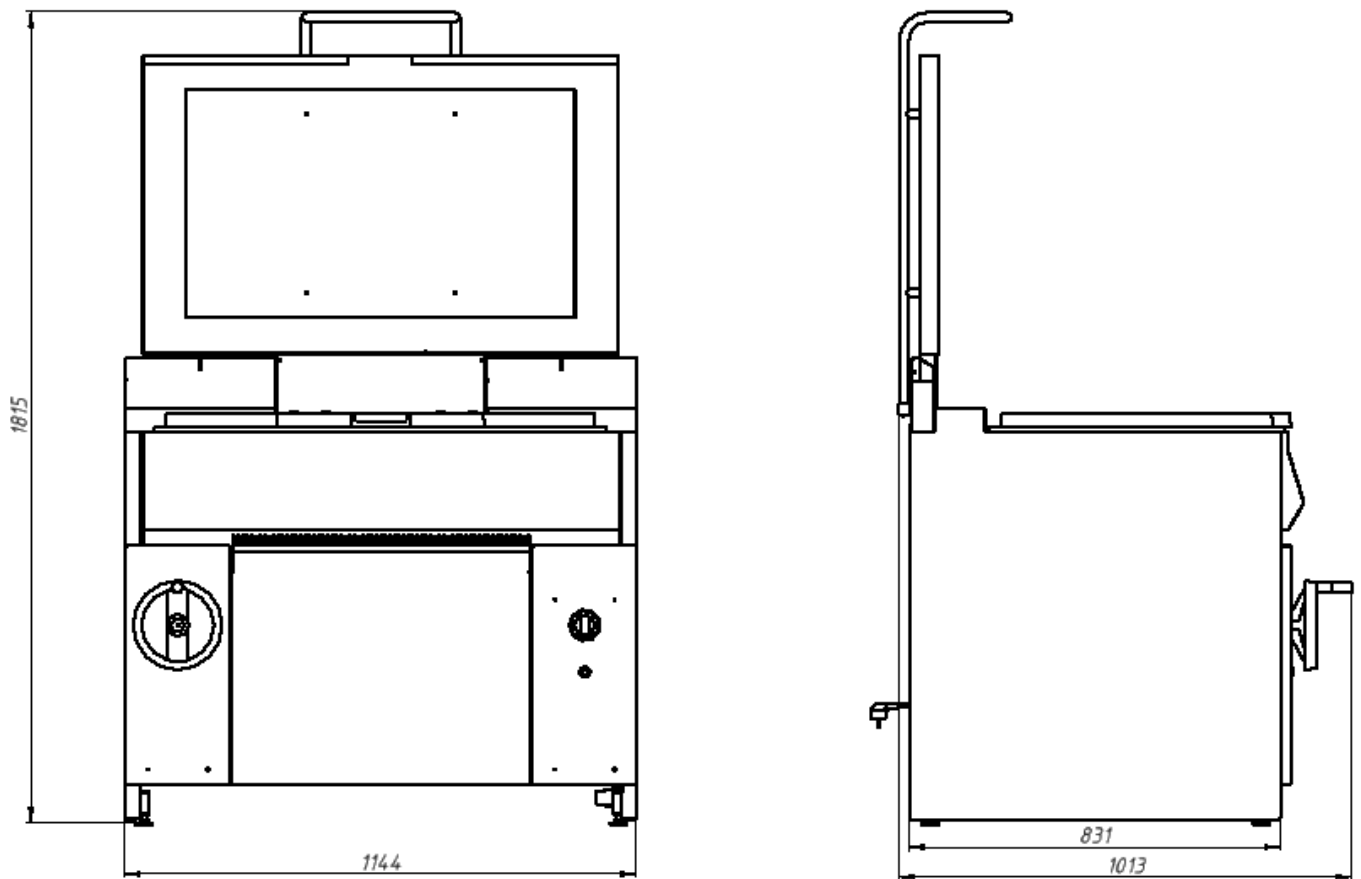
6.3 Подсоединить заземление корпуса установки(8)рис.2 к заземляющему контуру помещения согласно ГОСТ 27570.0-87.

6.4 Подключить газ к штуцеру газопровода сковороды поз.2 рис.2 специалистами газовой службы гибкой подводкой газа.

6.5 Подключить эл. кабель с эл. вилкой поз.10 рис.2 в электросеть с напряжением 220В.

## 7.Порядок работы.

**ВНИМАНИЕ!** Запрещается розжиг горелок без заполненной емкости сковороды.

**ВНИМАНИЕ!** В процессе эксплуатации НЕЛЬЗЯ наливать холодную воду в разогретую чашу, происходит деформация металла, которая ведет к растрескиванию.

**ВНИМАНИЕ!** Запрещается производить наклон сковороды при закрытой крышке.

7.1 Порядок розжига горелок.

7.1.1. Включить вилку в розетку с напряжением 220В.

7.1.2 Сковорода снабжена миниатюрной газовой горелкой пилот. Пилотная горелка зажигается в начале работы и горит в течение всей рабочей смены. Это позволяет, при необходимости, отключить и быстро зажечь основную горелку, что приводит к экономии газа.

7.1.3 Для розжига пилотной горелки необходимо:

- Нажать кнопку электророзжига поз.12, либо снять нижнюю панель и зажечь пилотную горелку с помощью зажигалки.

- Начальное положение газового крана (рис. а)

- Нажать ручку газового крана до упора и в нажатом состоянии повернуть ее до упора влево (положение рис. б)

- Удерживать ручку в этом положении не менее 10-15 сек. после возгорания пилотной горелки для срабатывания термопары контроля горения.

- Горение газа контролировать визуально через смотровые отверстия, расположенные на передней панели.

- Убедившись в устойчивом горении пилотной горелки, отпустите ручку газового крана.

7.1.4. Розжиг основной горелки:

- Газовый кран имеет 2 рабочих положения – max и min горение пламени

- Слегка нажав повернуть ручку влево до упора, max горение (положение рис. в).

- Для уменьшения пламени горелки нажмите и поверните ручку газового крана влево, min горение (положение рис. г)

7.1.5. В процессе работы можно отключать основные горелки при этом пилотная горелка продолжает работать.

7.1.6. Для выключения изделия необходимо:

- Отключить основную горелку, повернув ручку газового крана вправо до упора.

- Отключить пилотную горелку, нажав ручку крана до упора и потихоньку отпуская ее вращать кран вправо до упора.

- Вынуть вилку из розетки.

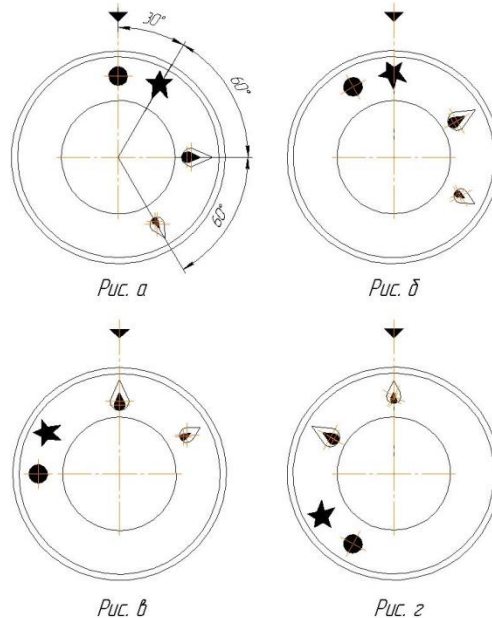

## 7.2 Режим «Жарение».

7.2.1 Включить подачу электрического тока, подключив эл. вилку поз. (10) рис.2 в эл. сеть 220В.

7.2.2 Произвести розжиг горелок согласно п.7.1

7.2.3 Прогреть сковороду. Загрузить продукты (масло, мясо и др.) в емкость сковороды, учитывая, что приготовление продукта должно быть не более чем в 1 слой. Для жарения во фритюре количество продукта должно полностью погружено во фритюр. Контроль готовности продукта вести визуально.

7.2.4 После окончания времени режима жарения можно вынимать приготовленный продукт.

7.2.5 При окончании работы установки закрыть все газовые краны и выключить из электросети, провести чистку сковороды специальными чистящими средствами, обмыть и вытереть насухо.

## 7.3 Режим «Тушение».

7.3.1 Включить подачу электрического тока, подключив эл. вилку поз. (10) рис.2 в эл. сеть 220В.

7.3.2 Произвести розжиг горелок согласно п.7.1

7.3.3 Прогреть сковороду. Загрузить продукты в емкость сковороды, учитывая, что высота уровня загрузки не более 100мм.

7.3.4 При закипании жидкости установить газовый кран поз.б в режим «Малое пламя»

7.3.5 После окончания времени режима «Тушение» можно вынимать приготовленный продукт.

7.3.6 При окончании работы установки выключить включатель электросети, провести чистку сковороды специальными чистящими средствами, обмыть и вытереть насухо.



## **8. Требования по технике безопасности и пожарной безопасности.**

8.1. Общие требования безопасности к электрическим установкам в соответствии с ГОСТ 27570.0-87 «Безопасность бытовых и аналогичных электрических приборов» и ГОСТ 26582-85 «Машины и оборудование продовольственные».

8.2. Общие требования безопасности к газовым установкам согласно «Правилам безопасности в газовом хозяйстве» и «Строительных норм и Правил на газоснабжение внутренних и наружных устройств».

8.3. Запрещается работа на Сковороде без заземления корпуса.

8.4. Не загромождайте подходы к Сковороде.

8.5. При перемещениях установки на новое место необходимо отключать ее от газовой сети, электросети, заземления.

8.6. При появлении в помещении запаха газа, а также случае прекращения подачи газа или самопроизвольного погасания горелок, необходимо закрыть все газовые краны установки и общий газовый кран перед установкой, проветрить помещение.

8.7. При утечке газа немедленно вызвать аварийную службу Горгаза. До устранения утечки газа не производить никаких операций связанных с огнем и искрообразованием: не курить, не включать освещение и электроприборы и т.п.

## **9. Техническое обслуживание на месте.**

9.1. Перед любыми работами по обслуживанию установки отключите ее от газовой сети, закрыв общий газовый кран и от электросети. Проверить, чтобы сковорода остыла до безопасной температуры.

9.2. Внешние части и поверхности из нержавеющей стали очищать губкой, смоченной в растворе теплой воды с нейтральным мылом, затем ополоснуть и вытереть насухо.

Трудноудаляемые пятна очищайте специальными средствами по уходу за нержавеющей сталью. Для очистки стенок установки не используйте абразивные порошки и средства, содержащие агрессивные средства.

9.3. Сковороду очищайте губкой с неабразивным моющим средством, затем протрите мягкой тканью.

9.4. Ежедневная чистка сковороды увеличит срок службы установки. Просушивайте сковороду. При длительном перерыве в работе (на ночь) крышку сковороды оставляйте приоткрытой.

## 10. Возможные неисправности и способы их устранения.

Наименование неисправности	Вероятная причина	Методы устранения
Не зажигаются горелки	Засорились сопла горелок	Прочистить сопла горелок
Не работает блок розжига(нет искры при нажатии кнопки розжига)	Неисправен блок розжига. Не включена эл. вилка в эл. сеть. Обрыв эл. проводов	Заменить блок розжига Включить эл. вилку в эл. сеть 220В. Восстановить соединения проводов
Утечка газа (запах газа)	Нарушение герметичности газопровода и его соединений	Закрывать общий газовый кран. Проветрить помещение. Вызвать аварийную службу Горгаза
Не работает установка после включения эл.вилки(10) электросеть.	Выключен главный питающий эл.рубильник на щите подключения. Сработал автомат эл.защиты. Неисправна кнопка розжига поз12.	Включить главный питающий эл.рубильник. Включить автомат эл.защиты. Заменить кнопку розжига.

## 11. Правила транспортировки и хранения.

11.1 Способ установки оборудования на транспортное средство должен исключать его самопроизвольное перемещение. При погрузке и разгрузке изделий должны строго выполняться требования манипуляционных знаков и надписей на упаковках.

11.2. До установки изделия у потребителя, его необходимо хранить в заводской упаковке в помещениях с естественной вентиляцией при относительной влажности не выше 60% и температуре окружающей среды не ниже +5°C, при отсутствии в воздухе кислотных и других паров.

11.3. Складирование изделий в упаковке должно производиться не более чем в 1 ярус.

11.4. Условия транспортирования оборудования - по группе условий 3 ГОСТ 15150 и температуре не ниже -35°C.

11.5. Транспортирование изделия должно производиться в заводской упаковке в вертикальном положении высотой не более чем в 1 ярус, с предохранением от осадков и механических повреждений.

## 12. Гарантии изготовителя.

- Изготовитель гарантирует соответствие качества изделия требованиям действующей технической документации при соблюдении условий и правил хранения, транспортирования и эксплуатации, установленных в эксплуатационной документации.

- На товар устанавливается гарантийный срок эксплуатации продолжительностью 12 (двенадцать) месяцев за исключением подового камня, чугунных комплектующих, горелки газовой, электронагревательных элементов, на которые устанавливается гарантийный срок 3 (три) календарных месяца, на мотор-редуктор, на петли, блоки шарниров устанавливается гарантийный срок 6 (шесть) месяцев. Гарантийный срок хранения изделия 6 (шесть) месяцев.

- Гарантийный срок эксплуатации исчисляется с момента передачи товара Покупателю.

- Гарантийный срок не продлевается на время, в течение которого товар не мог использоваться из-за обнаруженных в нем недостатков.

- Гарантия не распространяется на следующие комплектующие товара: стекло закаленное, лампы накаливания, сигнальные индикаторы, плавкие вставки, шампуры, противни, гастроремкости, уплотнительную резину.

- Продавец производит гарантийный ремонт изделия в течение 20 (двадцати) рабочих дней с момента получения рекламации.

- Гарантия не охватывает стоимости работ и запасных частей в следующих случаях:

- не предусмотренного настоящим руководством применения;

- выхода из строя частей, подверженных нормальному износу;

- механического повреждения изделия

- подключения в электросеть с параметрами, не соответствующими указанными в паспорте, а также отсутствия заземления изделия;

- повреждения изделия пожаром, наводнением или другим стихийным бедствием;

- транспортировки изделия в неправильном положении с нарушением правил перевозки.

- Претензии по качеству изделия предъявляются продавцу товара в течение гарантийного срока.

- **Для определения причин поломки покупатель создает комиссию и составляет акт, в котором должны быть указаны:**

- заводской номер изделия;

- дата получения изделия с предприятия-изготовителя и номер документа, по которому он был получен;

- дата ввода в эксплуатацию;

- описание внешнего проявления поломки

- какие узлы и детали сломались, износились, и т. д.

- **К рекламации следует приложить:**

- заполненный гарантийный талон;

–*акт о поломке;*

- *заполненный акт ввода в эксплуатацию.*

• Если в течение гарантийного срока изделие вышло из строя по вине покупателя, то претензии **не принимаются**.

• Рекламация на детали и узлы, подвергшиеся ремонту не, предприятием-изготовителем и его официальными дилерами не рассматриваются и **не удовлетворяются**.

### **13. Утилизация изделия.**

12.1. Материалы, применяемые для упаковки изделия, могут быть использованы повторно или сданы на пункты по сбору вторичного сырья.

12.2. Изделие для утилизации, необходимо привести в непригодность и утилизировать в соответствии с действующим законодательством.

\_\_\_\_\_   
 код продукции

СКОВОРОДА ГАЗОВАЯ  
ФЗСГ/900  
ПАСПОРТ

**1. ОСНОВНЫЕ СВЕДЕНИЯ ОБ ИЗДЕЛИИ**

**Сковорода газовая ФЗСГ/900.00.00.000** № \_\_\_\_\_   
 заводской номер изделия

Дата выпуска \_\_\_\_\_

**2. СВИДЕТЕЛЬСТВО О ПРИЕМКЕ**

Изделие изготовлено и принято в соответствии с действующей  
технической документацией и признано годным к эксплуатации

Мастер ОТК

М.П. \_\_\_\_\_

Схема электрическая принципиальная Сковороды газовой ФЗСТ/900

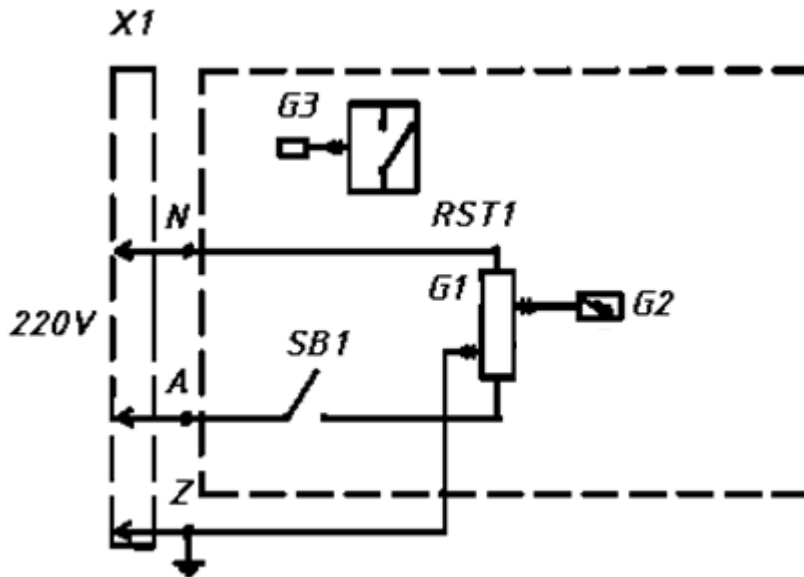

X1	Евровилка угловая 16а	1
SB1	Кнопка антивандальная 3А-220V	1
G1	Блок розжига 230/240V 50/60 Hz 0,6 А	1
G2	Свеча розжига	1
G3	Термопара М9 L800	1
RST1	Кран газовый 22/S	1

## Регистрационный талон

Организация \_\_\_\_\_

Адрес \_\_\_\_\_

Руководитель \_\_\_\_\_

Контактный \_\_\_\_\_

тел./факс \_\_\_\_\_

Где было приобретено \_\_\_\_\_

оборудование \_\_\_\_\_

## КОРЕШОК ТАЛОНА

На гарантийный ремонт газового аппарата

Модели ФЗСГ/900

Талон изъят « \_\_\_\_ » \_\_\_\_\_ 20 \_\_\_\_ г.

Механик \_\_\_\_\_

(фамилия)

(подпись)

Россия. г. Смоленск, ул. Шевченко 79

## ТАЛОН

на гарантийный ремонт газового аппарата

Заводской номер \_\_\_\_\_ и модель ФЗСГ/900

Дата выпуска « \_\_\_\_ » \_\_\_\_\_ 20 \_\_\_\_ г.

Продан \_\_\_\_\_

(наименование торгующей организации)

Дата продажи « \_\_\_\_ » \_\_\_\_\_ 20 \_\_\_\_ г.

Владелец и его адрес \_\_\_\_\_

Подпись \_\_\_\_\_

Выполнены работы по устранению неисправностей

« \_\_\_\_ » \_\_\_\_\_ 20 \_\_\_\_ г. Механик \_\_\_\_\_

(подпись)

Владелец \_\_\_\_\_ (подпись)

**АКТ**

**ввода в эксплуатацию**

Изделие

«Сковорода газовая ФЗСГ/900»

Заводской номер \_\_\_\_\_

Дата выпуска «\_\_» \_\_\_\_\_ 20\_\_ г.

Место установки \_\_\_\_\_

\_\_\_\_\_  
(наименование предприятия, почтовый адрес, телефон)

Дата ввода в эксплуатацию «\_\_» \_\_\_\_\_ 20\_\_ г.

Кем проводился ввод в эксплуатацию изделия

\_\_\_\_\_  
(наименование организации, телефон)

Специалист, производивший ввод в эксплуатацию

Представитель владельца изделия

\_\_\_\_\_  
(подпись)

\_\_\_\_\_  
(подпись)

\_\_\_\_\_  
(инициалы, фамилия)

\_\_\_\_\_  
(инициалы, фамилия)

«\_\_» \_\_\_\_\_ 20\_\_ г.

«\_\_» \_\_\_\_\_ 20\_\_ г.