

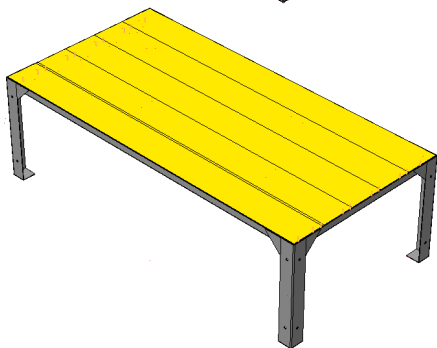

Подтоварник

ПАСПОРТ

804.00.000ПС

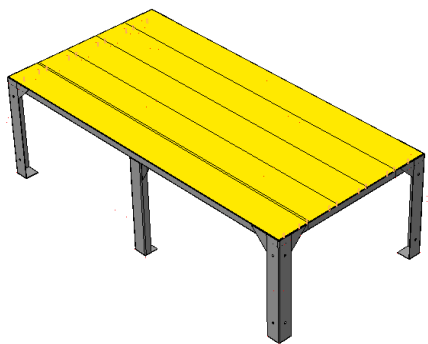

Ярославль

1. ОБЩИЕ СВЕДЕНИЯ ОБ ИЗДЕЛИИ

Подтоварники выполнены из углеродистой стали, окрашенной порошковой эмалью или из нержавеющей стали.

Подтоварники предназначены для использования в подсобных помещениях предприятий общественного питания для хранения продуктов в таре или упаковке.

2. ОСНОВНЫЕ ХАРАКТЕРИСТИКИ

Габаритные размеры согласно наименованию.

Примеры:

– Длина x Ширина x Высота:

обозначение-1000/500 – 1000 x 500 x 300 мм;

обозначение -1500/1000 /270– 1500 x 1000 x 270 мм.

Допускаемая нагрузка на подтоварник до 250 кг.

3. КОМПЛЕКТНОСТЬ

В комплект поставки изделия входят:

- изделие в сборе – 1 шт;
- паспорт – 1 шт.

4. СВИДЕТЕЛЬСТВО О ПРИЕМКЕ И УПАКОВКЕ

Подтоварник ТУ 5624-002-55319869-2011

ПРИЕМКА	УПАКОВКА
Дата изготовления: “ ___ ” _____ 20__ г.	Дата упаковки: “ ___ ” _____ 20__ г.
Приемку произвел: _____ (подпись)	Упаковку произвел: _____ (подпись)

М.П.

М.П.

6. ИНСТРУКЦИЯ ПО МОНТАЖУ

Подтоварник устанавливаются непосредственно на месте эксплуатации в подсобных помещениях предприятий общественного питания.

Подтоварник поставляется в собранном состоянии.

7. СВЕДЕНИЯ ОБ УТИЛИЗАЦИИ

Утилизация изделий должна проводиться в порядке установленном для утилизации изделий из металлов и нержавеющей сплавов.

ГАРАНТИЙНЫЙ СЕРТИФИКАТ

Наименование продукции: _____

Дата выпуска: _____

Наименование компании
продавца: _____

печать и подпись продавца

Наименование компании
покупателя: _____

печать и подпись покупателя

Дата покупки: _____

Адрес монтажа: _____

1. Предприятие - изготовитель гарантирует нормальную работу изделия в течение 12 месяцев со дня продажи при условии соблюдения правил, изложенных в настоящем паспорте.

2. Гарантия не распространяется в случае выхода изделия из строя по вине потребителя из-за несоблюдения требований, изложенных в настоящем паспорте.

3. Обмен и возврат изделий надлежащего качества осуществляется в соответствии с действующим законодательством РФ.

4. В течение гарантийного срока поставщик гарантирует безвозмездное устранение выявленных дефектов изготовления и замену вышедших из строя составных частей изделия, произошедших не по вине потребителя, при соблюдении потребителем условий транспортирования, хранения и эксплуатации изделия.

5. Все рекламационные детали, узлы и комплектующие изделия должны быть переданы поставщику для анализа и принятия мер к дальнейшему предотвращению их появления.

6. Рекламация поставщиком рассматривается с обязательным предоставлением следующих документов:

6.1. Копия рекламации от потребителя (заявление, претензия)

6.2. Акт диагностики от поставщика (сервисной обслуживающей организации) с указанием:

- наименование продукции и его серийный номер
- дата выпуска
- дата ввода в эксплуатацию
- обнаруженные специалистом неисправности
- причины выхода из строя (поломки)

6.3. Фотография шильда изделия или копия страниц паспорта с отметкой о упаковке и датой выпуска

7. Рекламации поставщику направляются потребителем в порядке и сроки, предусмотренные действующим законодательством.

Для заметок