

Обслуживание настольных кофейных аппаратов JOFEMAR G23 и G23 Fresh Milk

Пособие для технического персонала



REV 050721

СОДЕРЖАНИЕ:	стр.
<i>Обзор заднего отсека аппарата G23</i>	3
<i>Обзор заднего отсека аппарата G23FM</i>	4
<i>Плата ЦПУ управление 220 вольт</i>	5
<i>Плата ЦПУ разъемы</i>	6
<i>Первый запуск аппарата</i>	7
<i>Обзор переднего отсека аппарата G23</i>	8
<i>Обзор переднего отсека аппарата G23FM</i>	9
<i>Кофеварка</i>	10
<i>Бойлер горячей воды</i>	21
<i>Бойлер пара</i>	24
<i>Миксеры</i>	24
<i>Кофемолка</i>	28
<i>Дозатор кофемолки</i>	40
<i>Двигатель управления кофепрессом</i>	41
<i>Дистрибьютор (распределитель воды)</i>	44
<i>Капучинатор G23 FM</i>	48
<i>Управление шнеками</i>	50
<i>Расширительный бачок</i>	51
<i>Помпа Ulka</i>	52
<i>Узел вытяжки пара (вытяжной вентилятор)</i>	54
<i>Ошибки и сообщения</i>	55
<i>Меню аппарата</i>	64
<i>Работа с USB-Flash, резервная копия, журнал событий, аудит</i>	65
<i>Заводской сброс аппарата</i>	70
<i>Рекомендации производителя</i>	73
<i>Контакты Сервисного Центра</i>	74
ПРИЛОЖЕНИЯ	
<i>Рекомендации по зерновому кофе</i>	75

Обзор заднего отсека аппарата G23

JOFEMAR G23

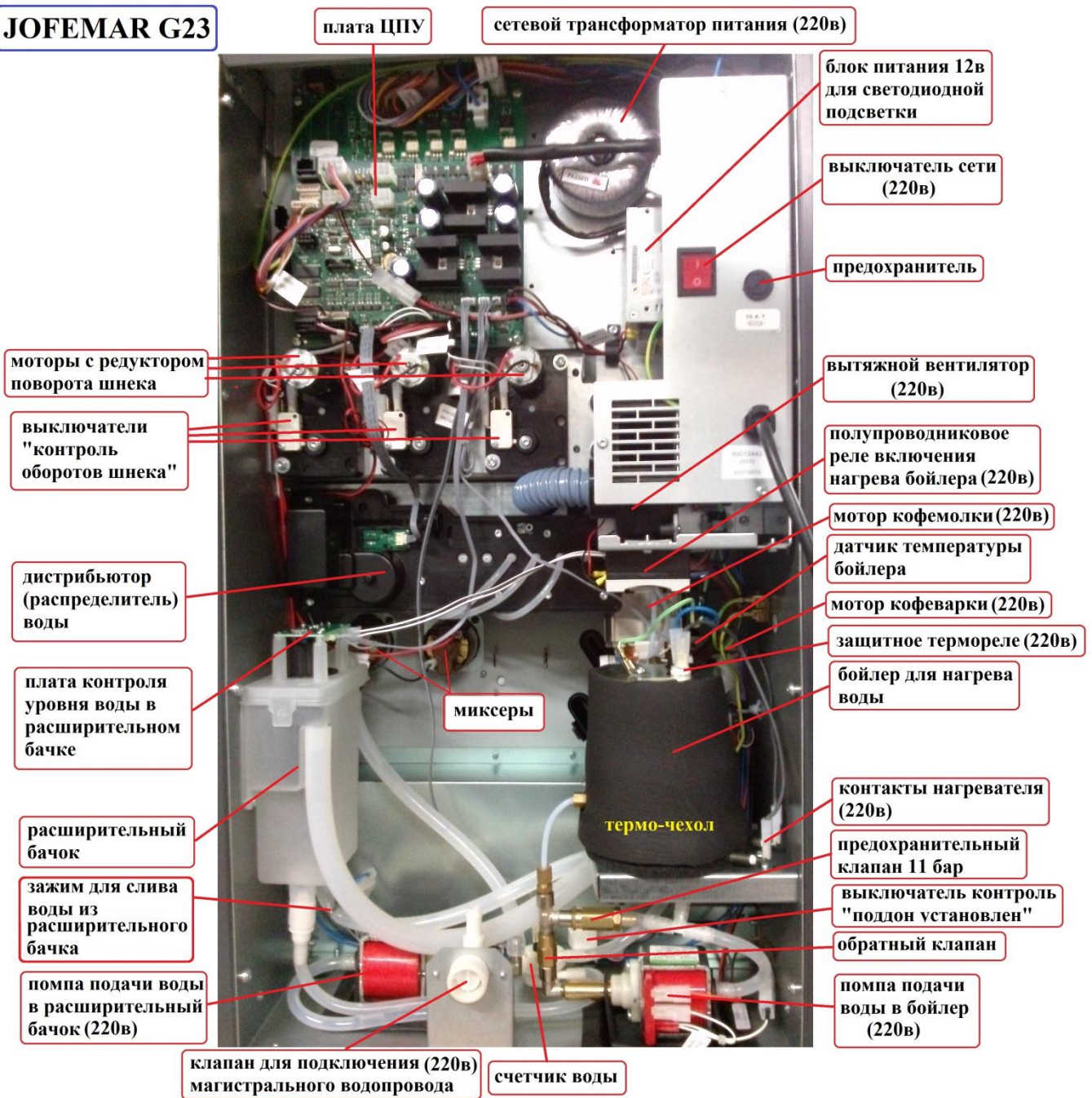

Обзор заднего отсека аппарата G23 Fresh Milk

(отличия от G23)

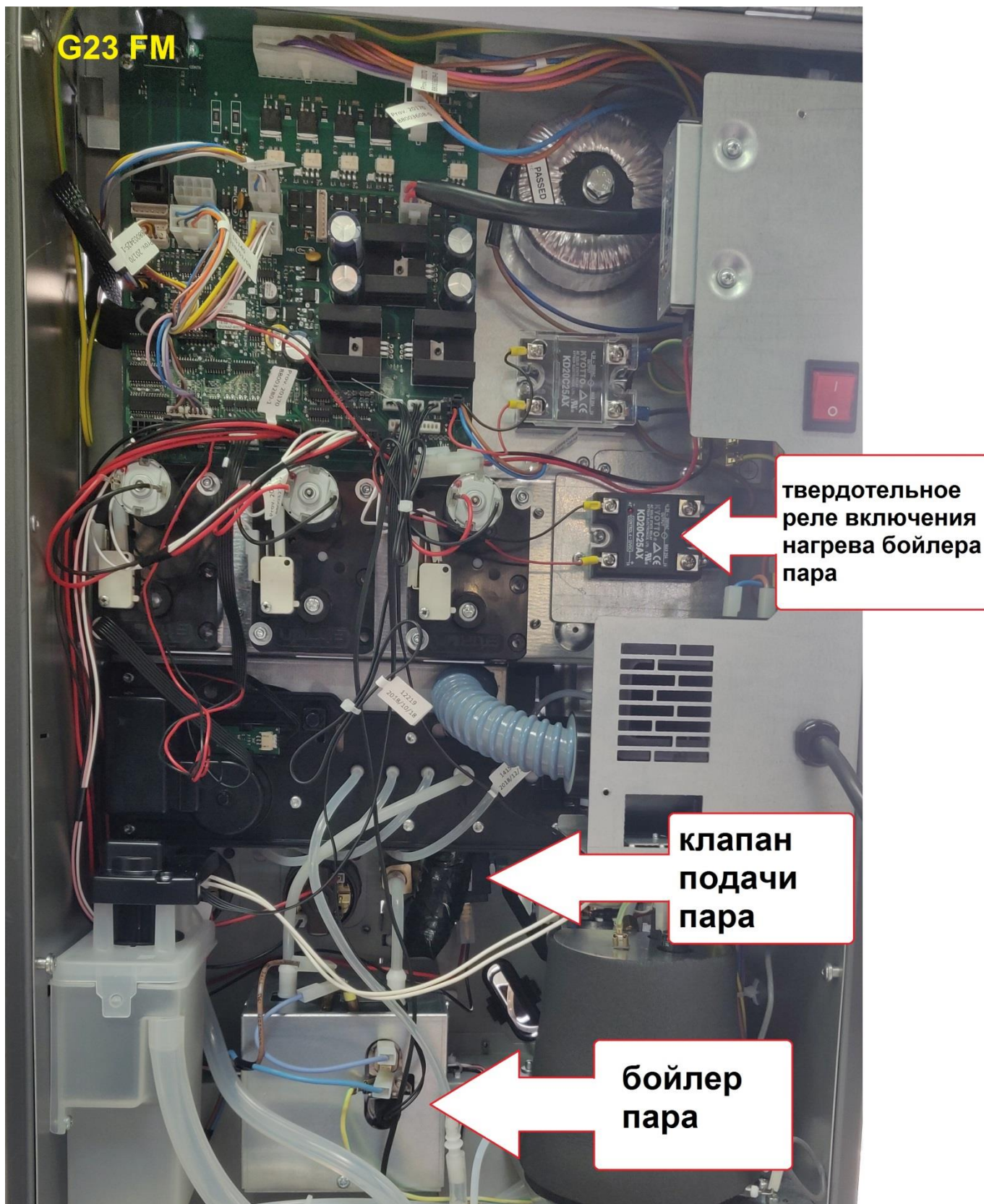

ПЛАТА ЦПУ 8500223, УПРАВЛЕНИЕ 220 ВОЛЬТ

плата ЦПУ G250D\546D
код 8500223

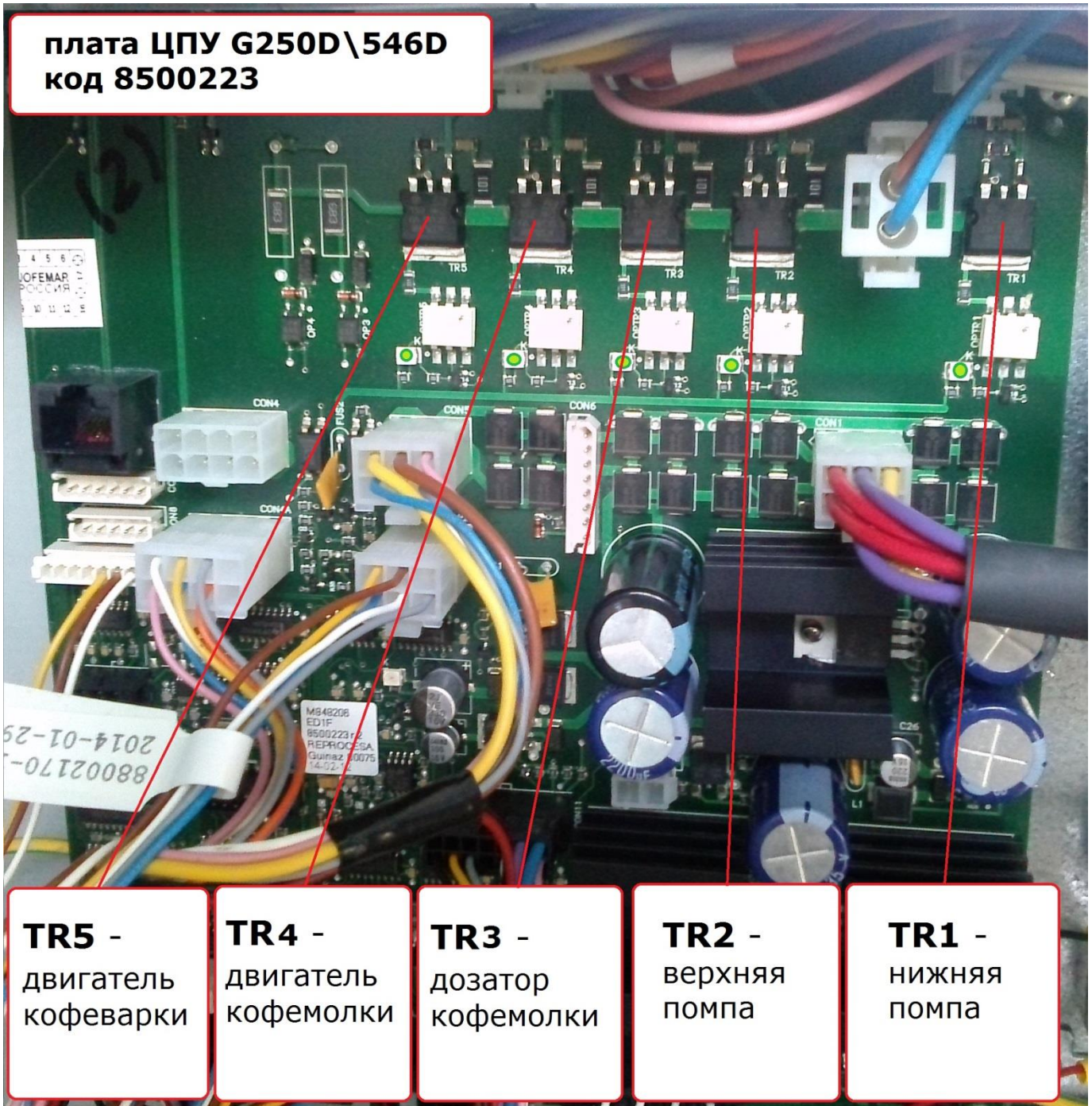

TR5 -
двигатель
кофеварки

TR4 -
двигатель
кофемолки

TR3 -
дозатор
кофемолки

TR2 -
верхняя
помпа

TR1 -
нижняя
помпа

Ниже вариант для платы ЦПУ 8500243, разъёмы

ПЛАТА ЦПУ 8500223, РАЗЪЕМЫ

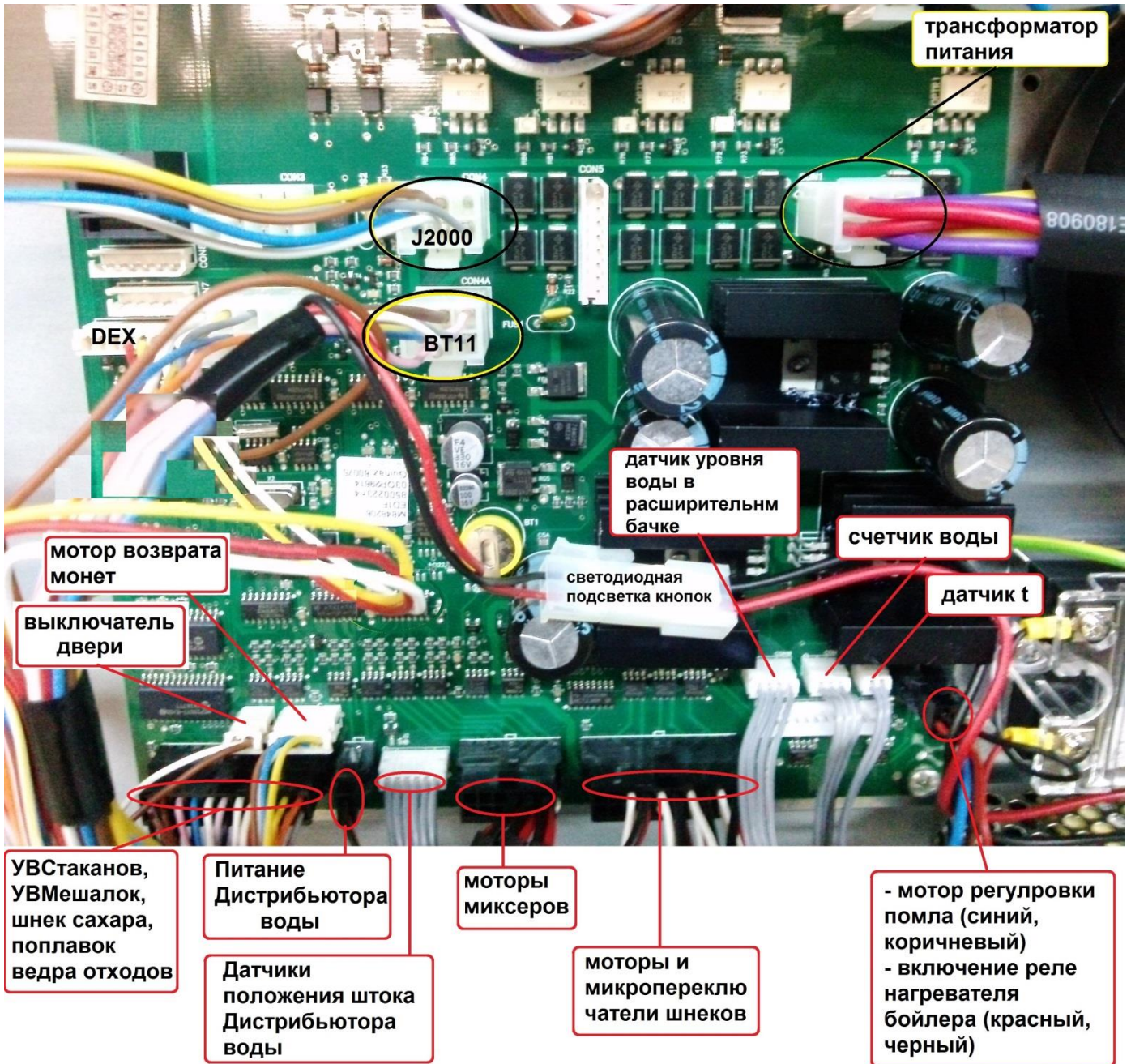

Ниже вариант для платы ЦПУ 8500243, разъёмы

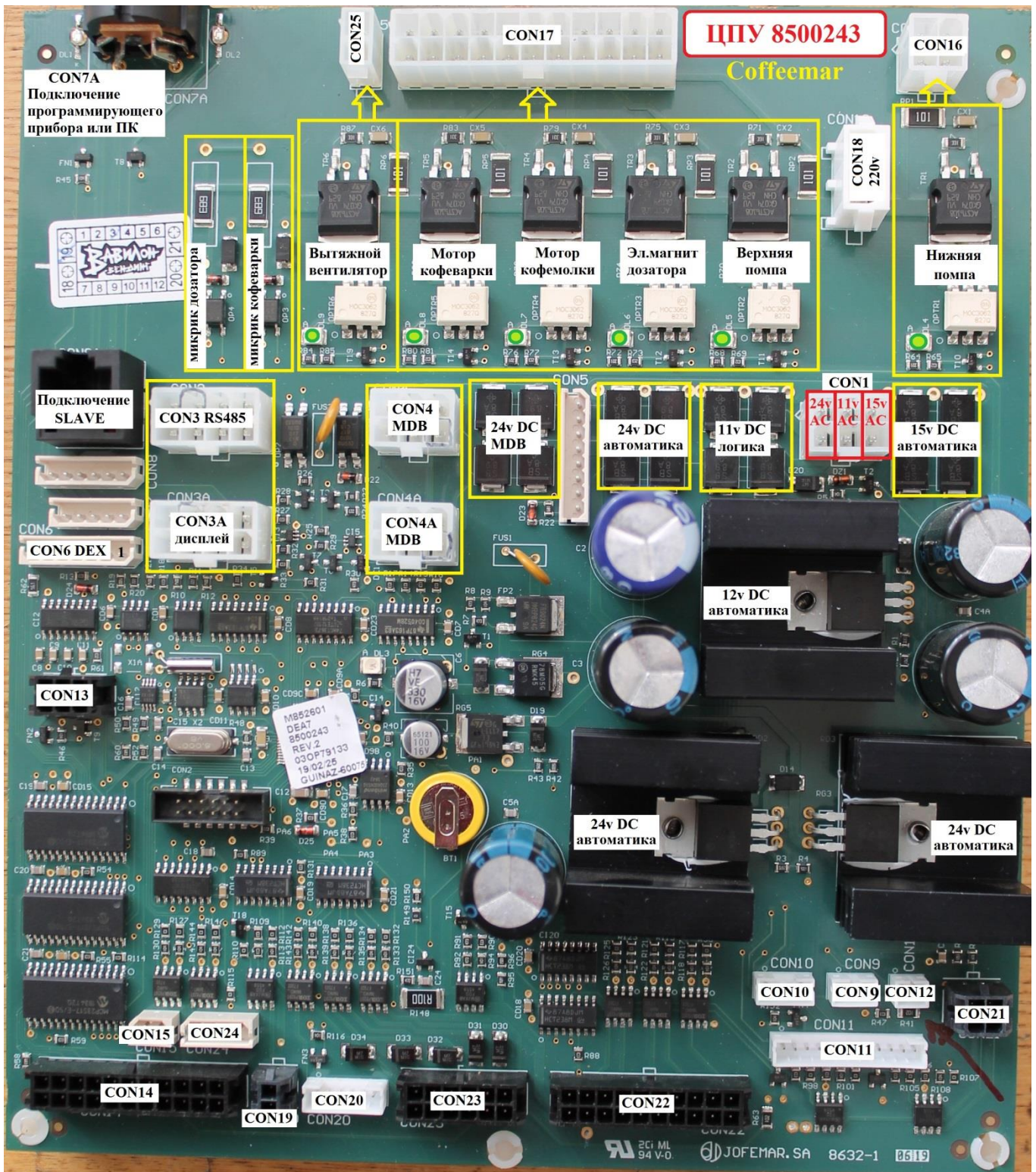

CON	Функциональное назначение	CON	Функциональное назначение
1	АС напряжения от трансформатора питания	15	Выключатель "Дверь открыта"
3	Последовательный порт RS485	16	220 вольт AC: Включение Нижней помпы через аварийный микропереключатель на расширительном бачке
3A	Последовательный порт RS485 для связи с модулем дисплея	17	220 вольт AC: Микрик дозатора, Микрик кофеварки, Мотор УЗК, Мотор кофеварки, Эл.магнит дозатора, Верхняя помпа.
4	Для платежных систем стандарта MDB	18	Внешние 220 вольт
4A	Для платежных систем стандарта MDB	19	Мотор дистрибьютора
6	DEX телеметрия	20	Сенсоры дистрибьютора
9	Счетчик расхода воды	21	Бойлер воды вкл\выкл нагрева. Мотор регулировки помола
10	Датчик уровня воды в расширительном бачке	22	Моторы и микропереключатели шнеков контейнеров ингредиентов.
11	Бойлер пара вкл\выкл нагрева и датчик температуры	23	Моторы миксеров. Клапан пара (+)
12	Датчик температуры бойлера воды	24	Мотор и микрик возврата монет
13	Подсветка окна выдачи и датчик стакана (опция)	25	220 вольт AC Мотор вытяжного вентилятора
14	Датчики лотка жмыха и уровня ж. отходов. Клапан пара (-)		

ПОДГОТОВКА АПАРАТА К ПЕРВОМУ ЗАПУСКУ:

1. Установите резервуар для отходов внизу кабины кофейного автомата в предназначенный для него отсек.
2. Откройте заднюю стенку аппарата (насадка Т20). Проверьте на расширительном бачке, насколько туго металлическая клипса ручного слива бачка пережимает силиконовую трубку, чтобы убедиться, что вода не утекает в резервуар для слива. Проверьте все соединения (трубки, переходники, накидные гайки) водяного контура на предмет возможной утечки и подтяните их (в случае необходимости).
3. Подключите к выходу первой помпы водозаборную трубку с фильтром и опустите фильтр в бутылку с питьевой водой.
4. Проверьте подключение соединительных проводов и подтяните электрические контакты, ослабленные после транспортировки аппарата.
5. Откройте крышку контейнера для зернового кофе и заполните его кофейными зернами. Затем откройте заслонку в нижней части контейнера, на горловине, для подачи кофейных зерен в кофемолку.
6. Установите на место заднюю стенку аппарата. Подключите аппарат к электросети и нажмите красную кнопку выключателя.

Автоматически он выполнит внутренний тест. Сначала будет проверено положение колеса пресса кофеварки. Колесо будет вращаться до тех пор, пока не окажется в правильной позиции для начала цикла работы заварочного узла. Затем проверяется наличие воды в расширительном бачке. Если он окажется пуст, будет включена гидромпа закачки воды в расширительный бачок (или впускной электромагнитный клапан магистрального водопровода), и начнется забор воды. После того, как накопительный бачок заполнен, вода начнет закачиваться в бойлер гидромпой, расположенной между ними. Во время наполнения бойлера, происходит следующее: вода продолжает поступать в расширительный бачок, поскольку микропереключатель обнаруживает, что уровень воды бачка понизился. Одновременно в дистрибьютере откроется канал подачи воды в первый миксер и будет оставаться открытым несколько секунд для создания сбалансированного давления в бойлере.



Важное замечание: Если после автодиагностики вода не прольется через миксеры растворимых ингредиентов, это означает, что автомату требуется ручная промывка до тех пор, пока вода не начнет выходить через миксеры.

По мере расхода подкачка воды в накопительный бачок включается так часто, как это необходимо для его наполнения. Контроль осуществляется поплавком, перекрывающим фотодатчик, в результате чего дается команда на отключение гидромпы. Вторая ступень контроля осуществляется микропереключателем, который размыканием своих контактов отключает непосредственно гидромпу подкачки воды.

Примечание: Автомат будет отключен системой, если после 5 минут расширительный бачок не будет наполнен. Вероятной причиной может оказаться пустой бак или не зажатая клипса слива воды из расшир. бачка

После достижения этого уровня, нагревательный элемент бойлера начнет нагревать воду, пока она не достигнет рабочей температуры.

Обзор переднего отсека аппарата G23

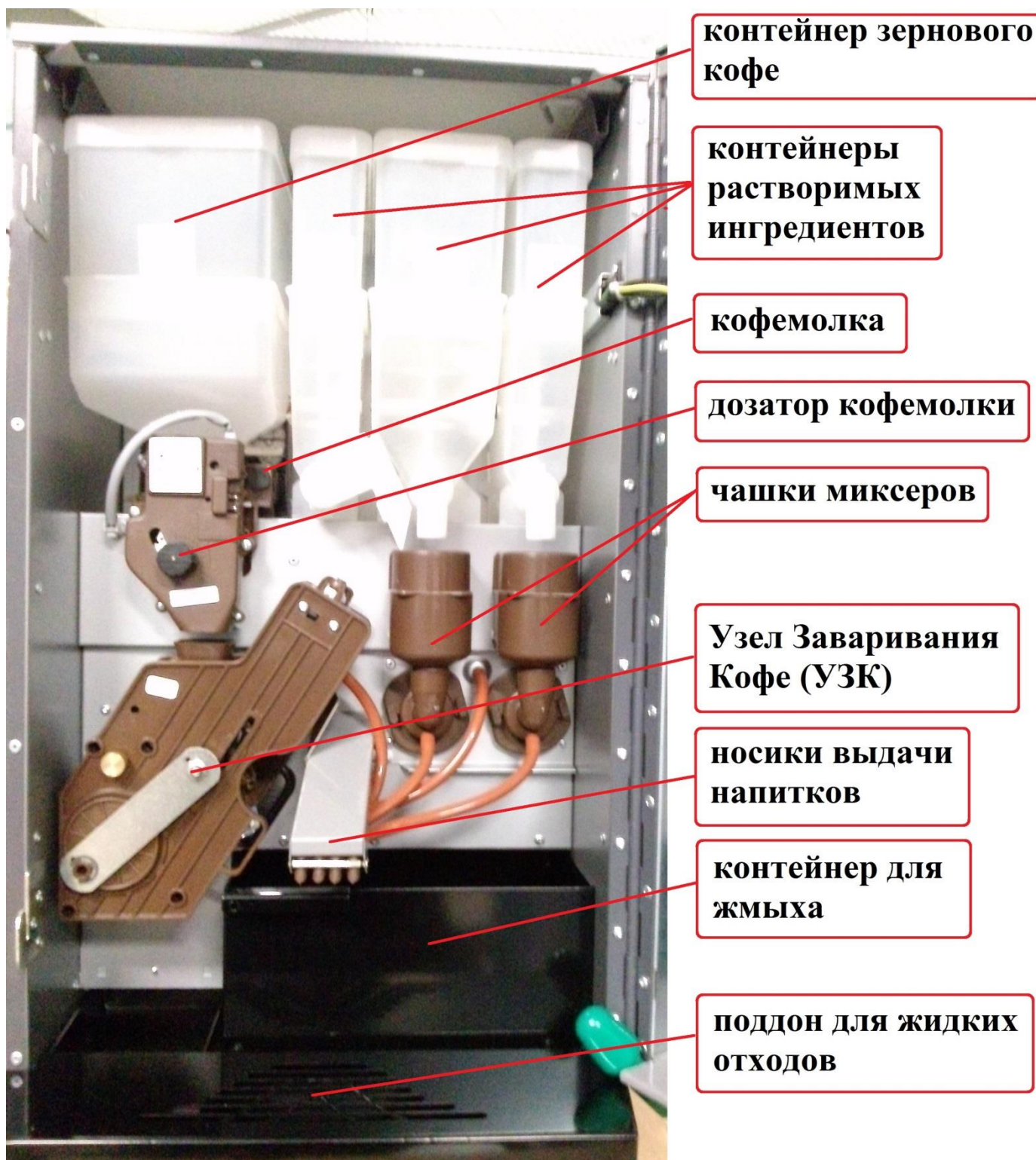

Обзор переднего отсека аппарата G23 Fresh Milk (отличия от G23)



Обслуживание кофеварки

1. Чертеж кофеварки.

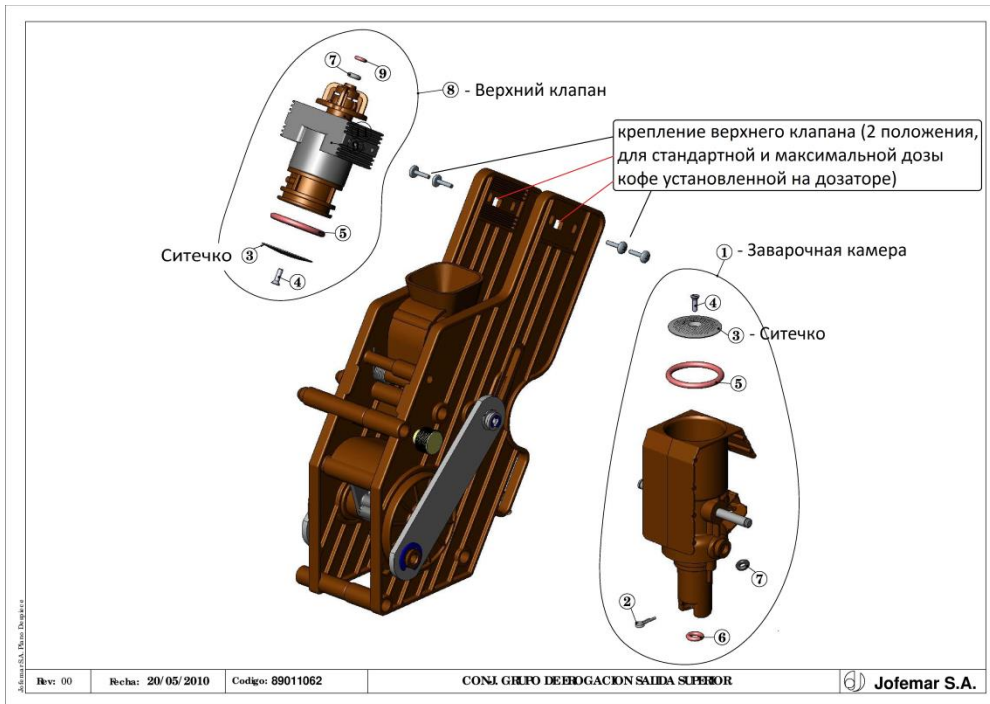

2. Снятие кофеварки. Выключить и снова включить аппарат для сброса таблетки.



- отсоединить силиконовую трубку 4 (стягивается)

- отсоединить тефлоновую трубку 5 (повернуть пластмассовый штуцер против часовой стрелки и вытащить трубку вместе со штуцером) ВНИМАНИЕ! Внутри втулки маленькая оранжевая прокладка (см. фото), может вынуться вместе с трубкой, не терять!
- выкрутить крепежный винт 3 и вытащить кофеварку на себя.



уплотнительная прокладка входного штуцера

3. Снять верхний клапан (4 винта)
4. Снять ситечки верхнего клапана и заварочной камеры (винт посередине ситечка)
5. Промыть ситечки, проверить на просвет, забитые отверстия прочистить зубочисткой
6. Промыть кофеварку, заварочную камеру
7. Установить ситечки на место
8. Установить верхний клапан. Клапан имеет две позиции установки верхнее и нижнее, стандартное положение – нижнее (фиксируется зубчатыми направляющими)
9. Установить кофеварку в аппарат. Перед установкой убедиться, что заварочная камера в правильном положении – под воронкой. Пластиковые направляющие (1) на кофеварке должны попасть в отверстия в корпус аппарата, а направляющее отверстие в колесе кривошипа (2) в шток двигателя кофеварки. Закрутить крепежный винт.

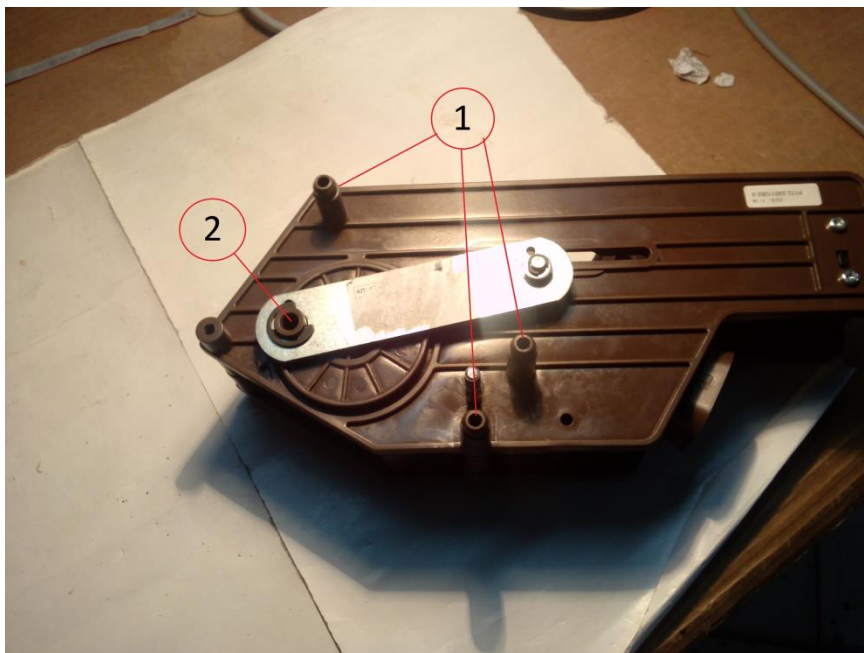

10. При включении аппарат, делая два оборота двигателя, тестирует положение кофеварки. Убедитесь, что не появилась «Ошибка кофейной группы» из-за заклинивания после неправильной установки кофеварки.

Разборка верхнего клапана кофеварки для обслуживания

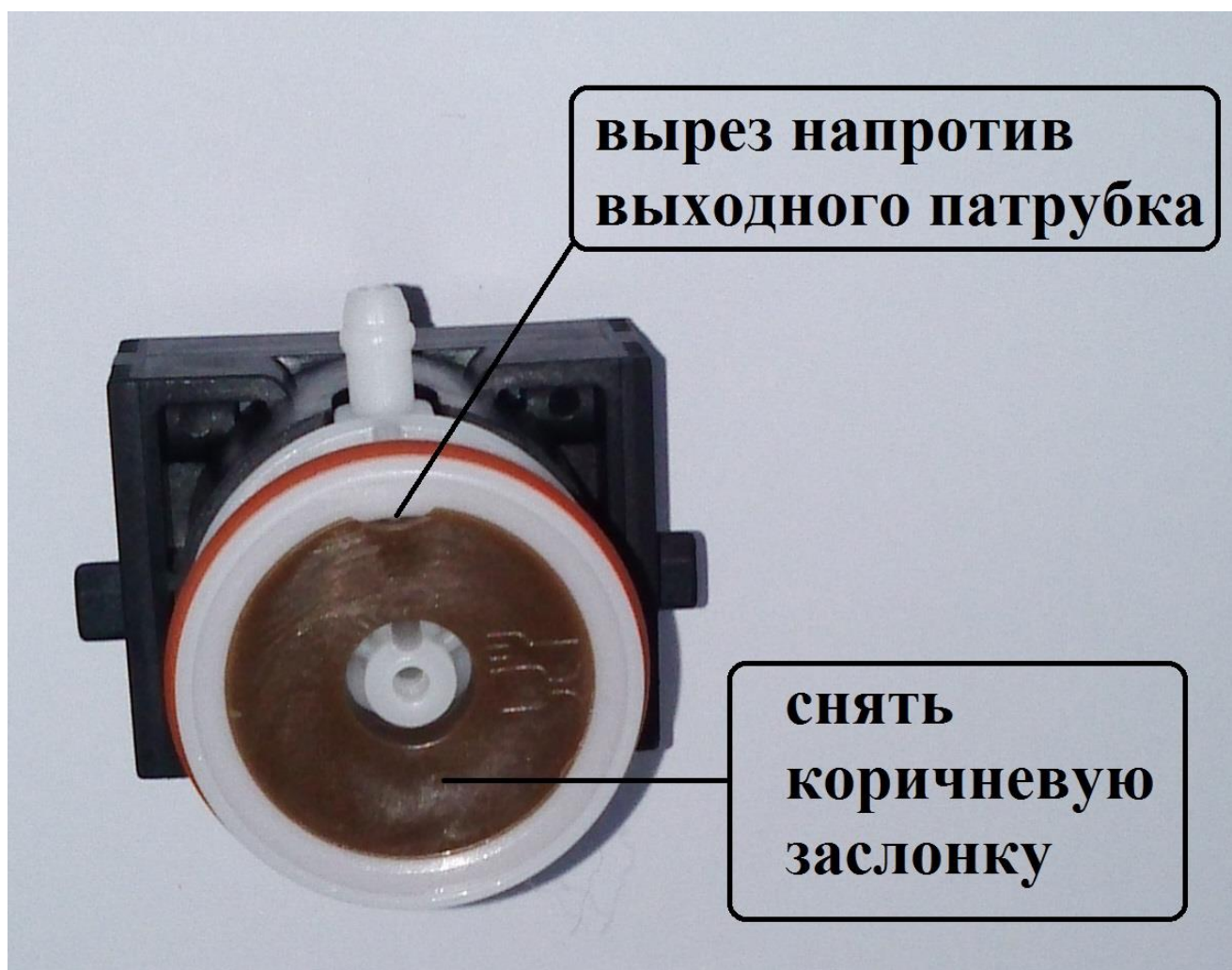

**надавить на черный корпус
(пружина внутри довольно-таки
тугая), нажать на коричневую
защелку-фиксатор и повернуть ее
против часовой стрелки. Защелка
и корпус снимаются вверх.**

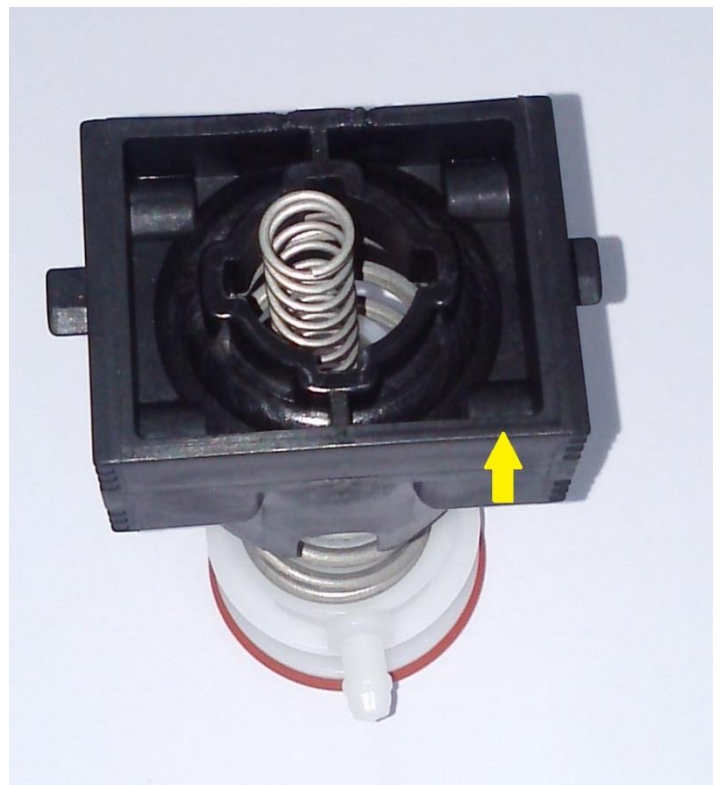
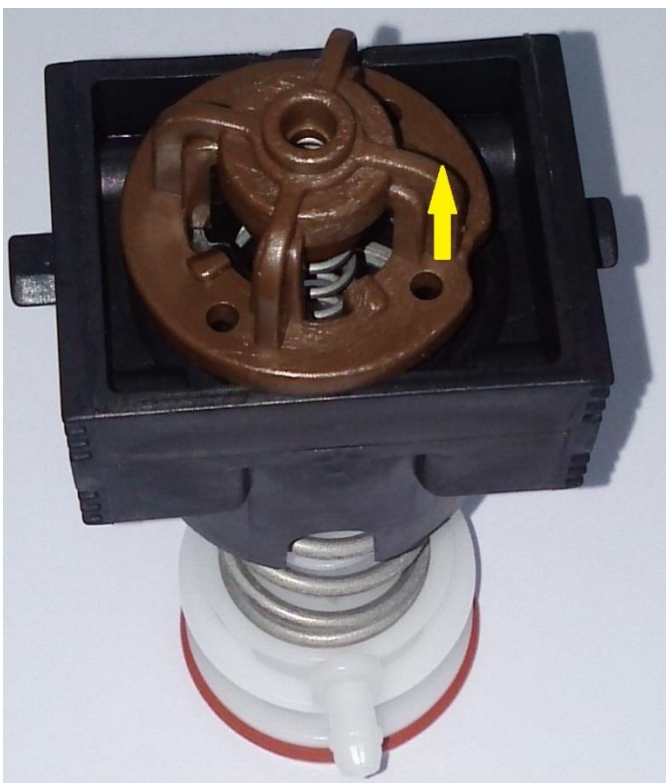
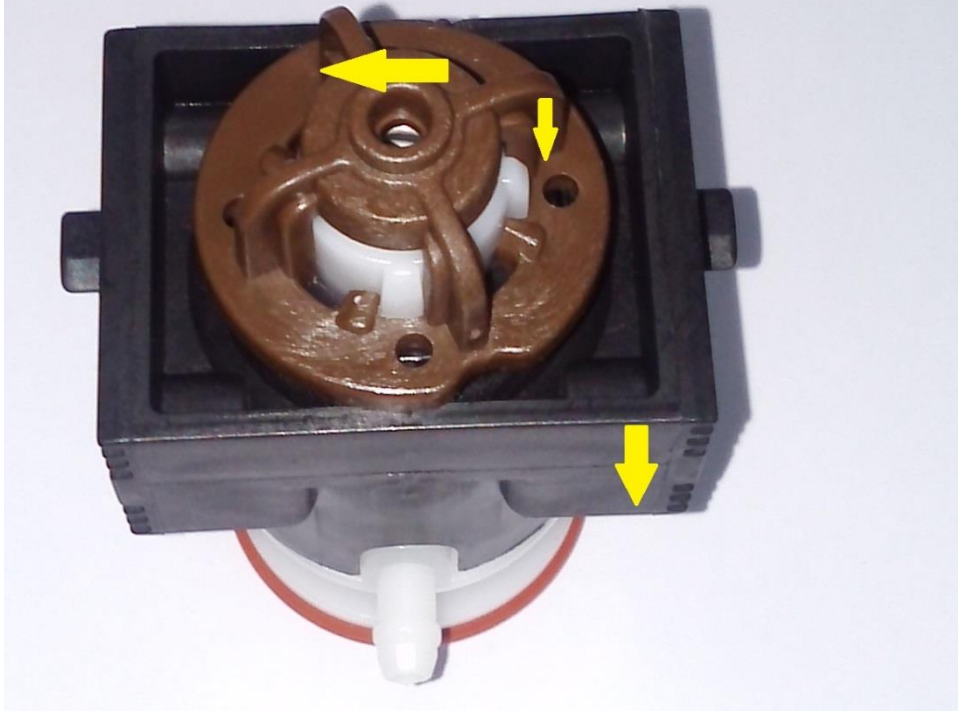



для обратной сборки
удерживая корпус в
нажатом положении одеть
и зафиксировать защелку
по часовой стрелке

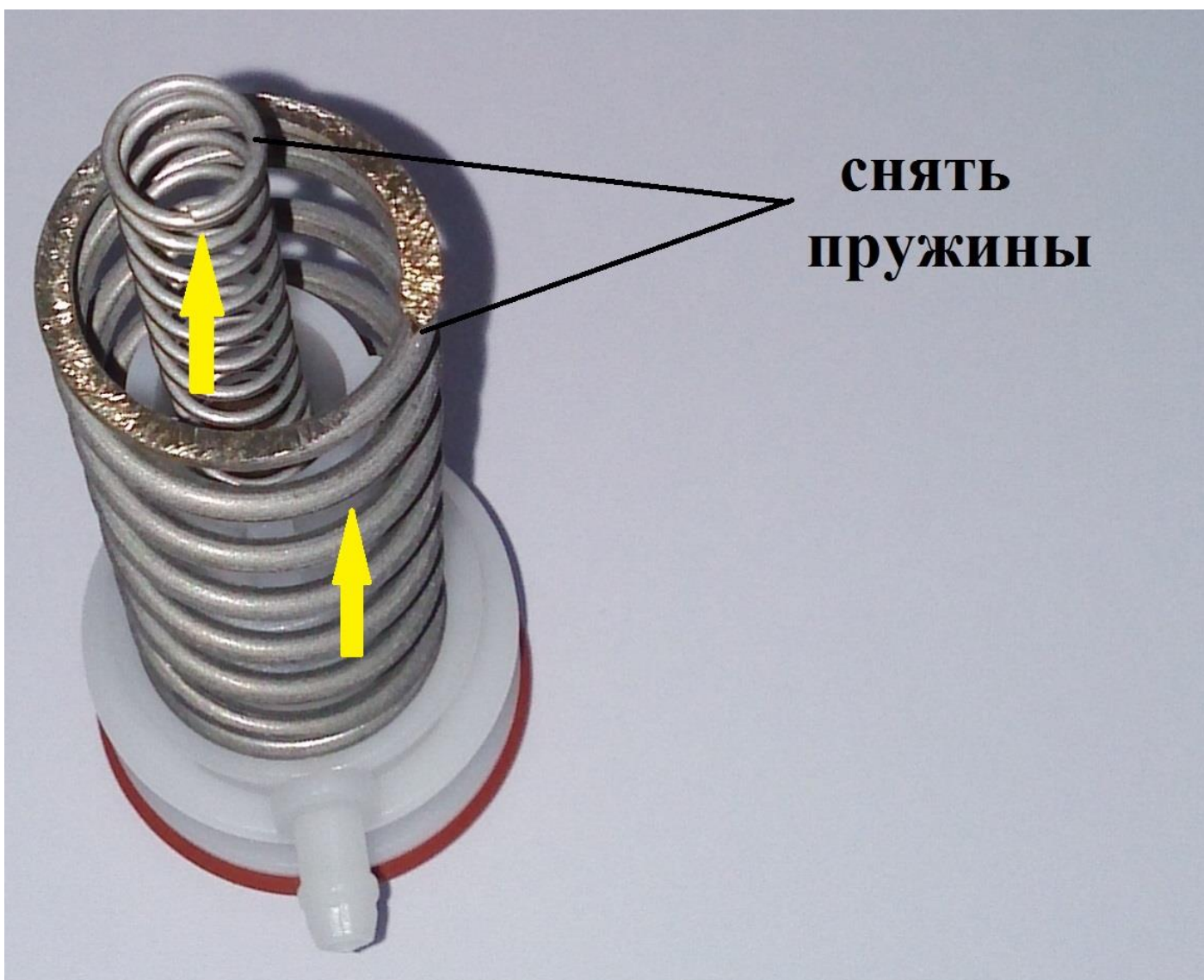

**СНЯТЬ
ПРУЖИНЫ**

**Вынуть вставку клапана
с помощью узконосов**

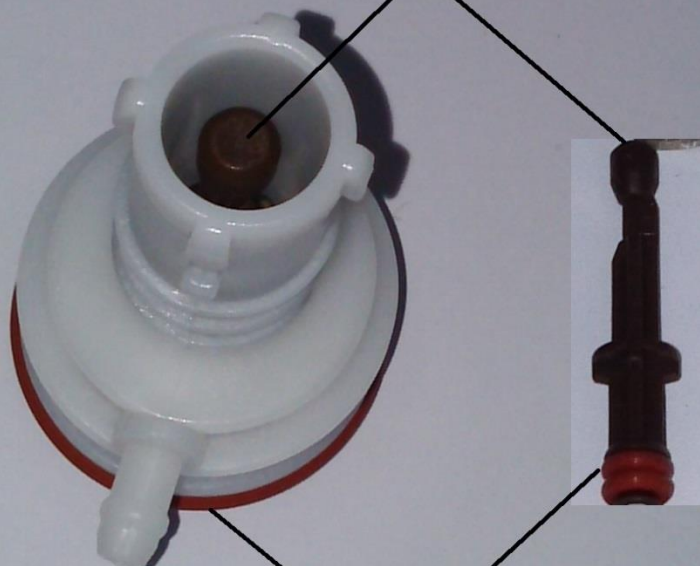

**проверить резиновые
уплотнительные кольца
на износ\повреждение**

входное отверстие

**выходное
отверстие**

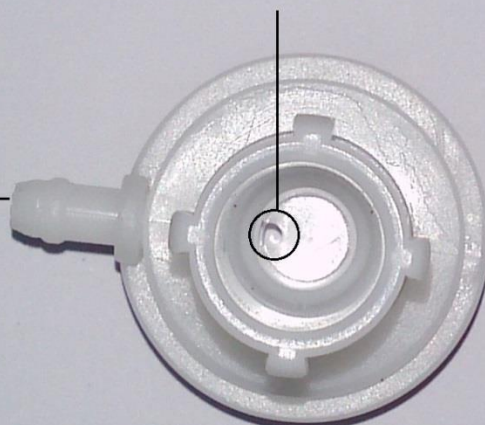

**очистить от жмыха и промыть
корпус клапана**



**Промыть все
детали клапана**

**сборка клапана
производится в
обратном порядке**

I. Полная разборка кофеварки

1. Снять верхний клапан кофеварки (см. выше).
2. Снять стопорные кольца с валов 1, 2 и убрать шатун 3 (с обеих сторон кофеварки). Снять стопорное кольцо с вала 4 и вытащить вал.



3. Разбираем колесо кофеварки. Перед разборкой рекомендуем пометить сторону на которой установлена половинка колеса, если перепутать их местами то эксцентрик с роликом будет установлен в неправильное положение. Откручиваем гайку 5 (придерживая с противоположной стороны), распланиваем колесо и вынимаем эксцентрик с латунным роликом 6.



4. Выкрутить саморезы стягивающие боковины кофеварки (Т20, 4 шт.) и аккуратно снять боковину.



5. Собрать в обратном порядке.

II. Разборка заварочной камеры для обслуживания.

1. Снять ситечко выкрутив винт по центру. Придерживая корпус толкателя 2 вынуть пружинный фиксатор 3. Снять пружину 4.

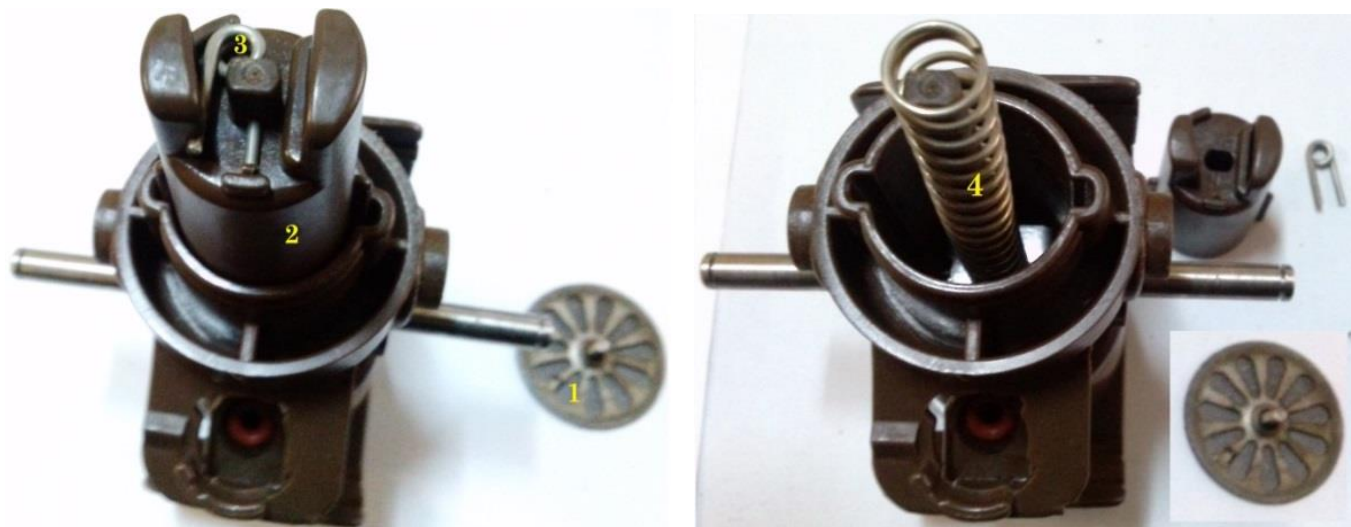

2. Вытащить поршень 5. При необходимости заменить уплотнительное силиконовое кольцо 6. Для того чтобы снять валы 8 нужно снять стопор 7. Для этого подойдет крючок из канцелярской скрепки.

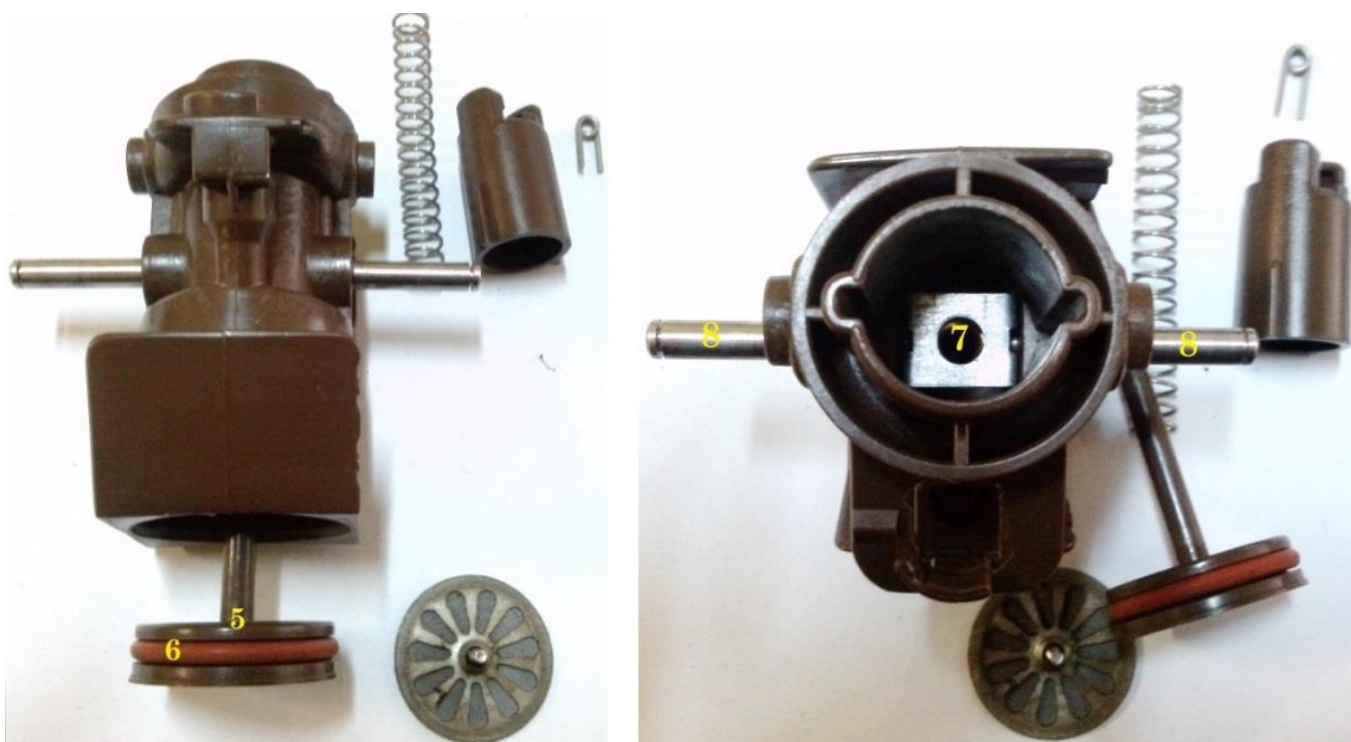

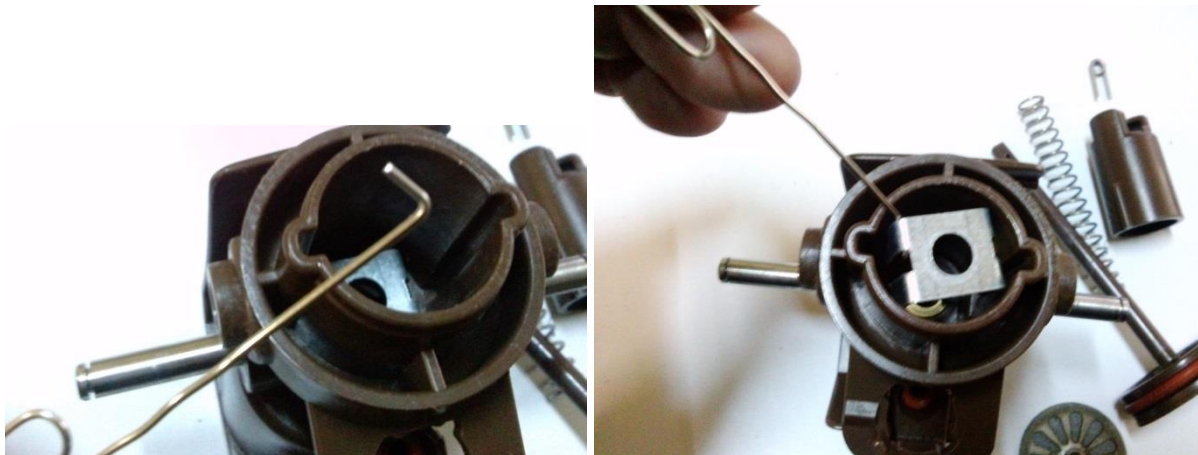

3. Вынуть бронзовую втулку 9 и силиконовую прокладку 10. При необходимости заменить прокладку.

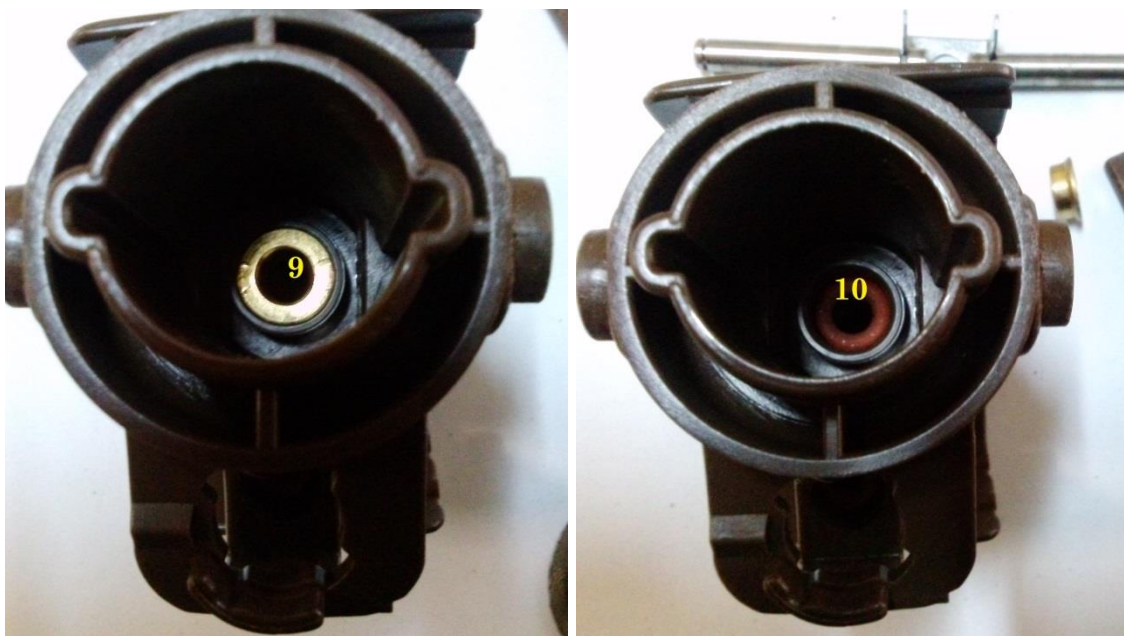

4. Собрать в обратном порядке.

Принцип работы верхнего клапана кофеварки

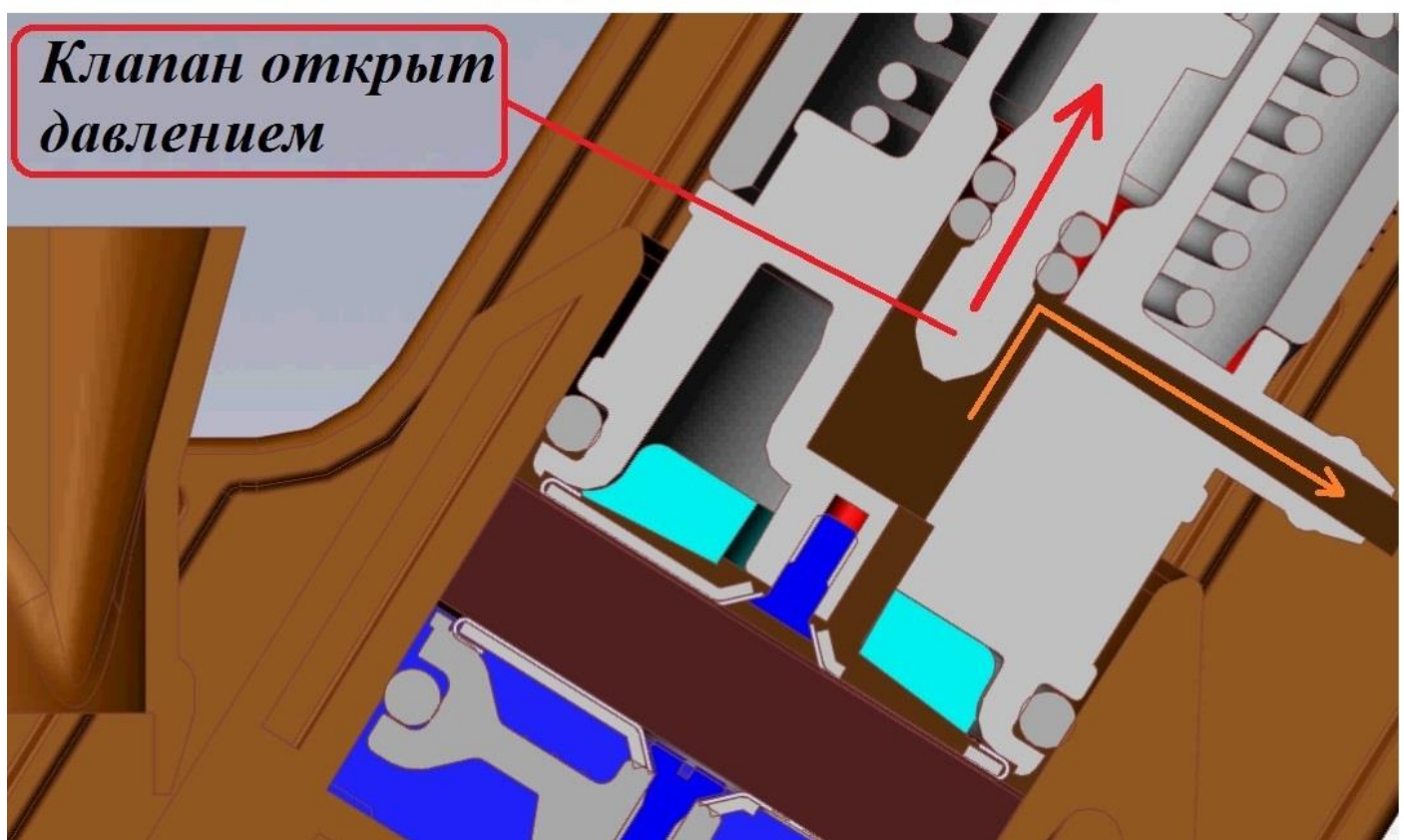
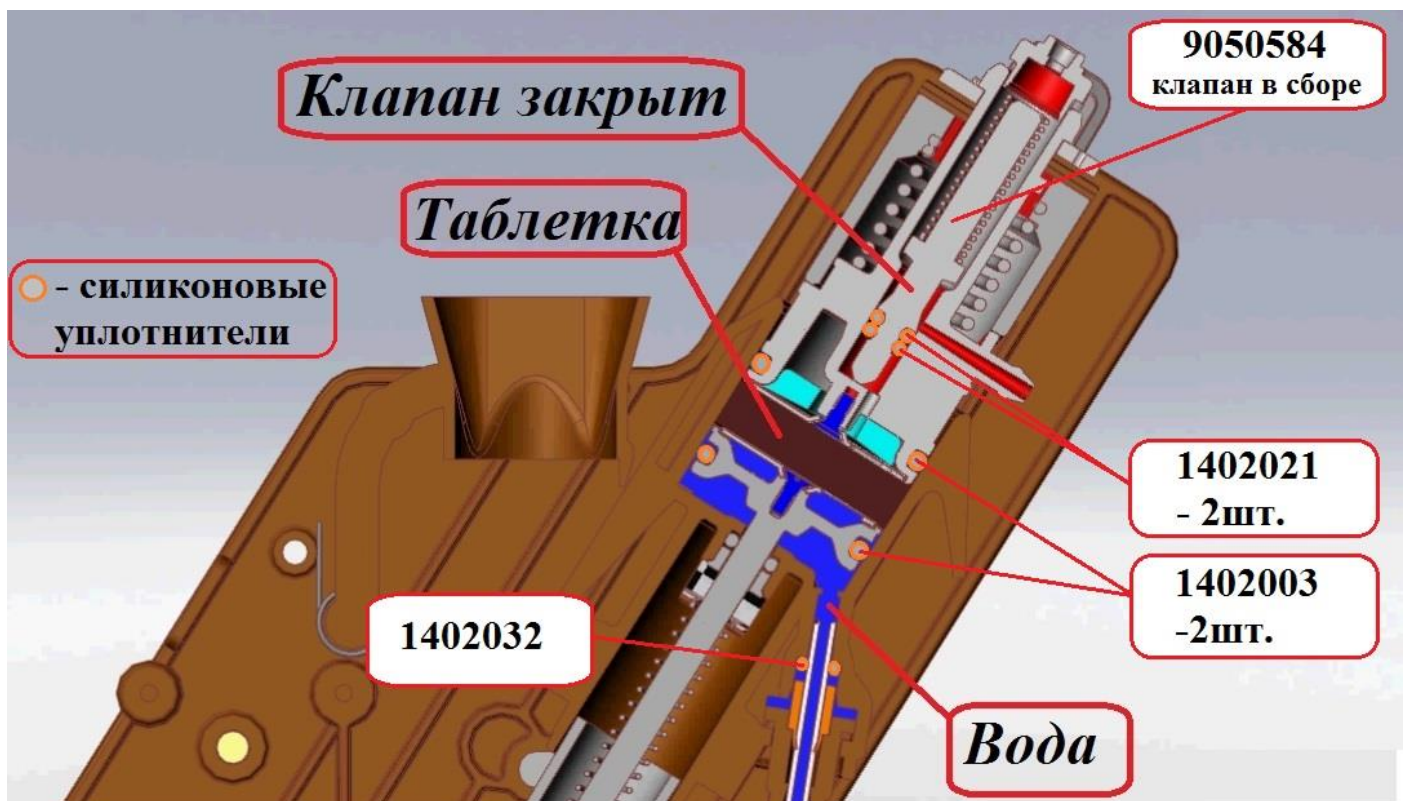

Обслуживание бойлера горячей воды

Сборочный чертеж



Демонтаж из аппарата

Для слива воды из бойлера нужно открутить трубку 1, идущую от помпы к бойлеру, подставив приготовленную емкость для воды. Для того чтобы вода слилась полностью необходимо открутить штуцер 2 открыв тем самым доступ воздуха в бойлер.

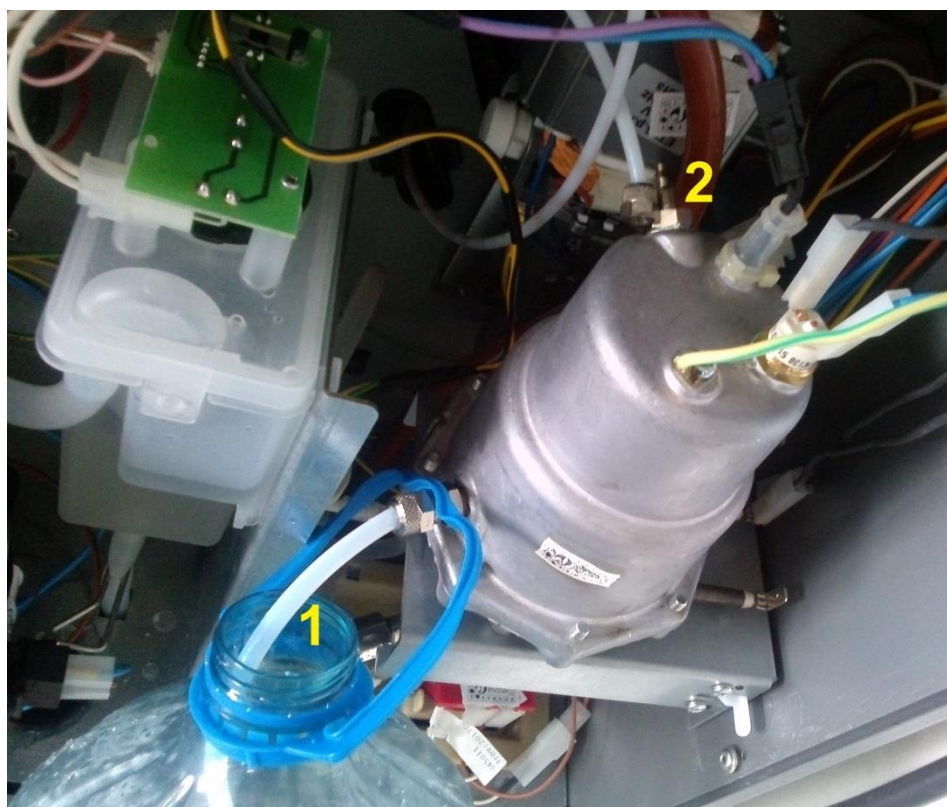

Отключить все провода, идущие к бойлеру, отсоединить входную и выходную трубки. Выкрутить винт крепления платформы бойлера к кронштейну расширительного бачка и, сдвинув защелку **1**, вынуть узел из аппарата.



Выкрутить два винта **1** крепления бойлера к платформе. Гаечным ключом открутить болты **2** по периметру корпуса бойлера.



Очистить внутреннюю поверхность корпуса бойлера **3** и нагревателя **2** применением бытовых моющих средств. В данной модели бойлера применен нагреватель закрытого типа, одновременно выполняющий функцию нижней части корпуса. При необходимости заменить уплотнительную силиконовую прокладку **1**.



Бойлер пара G23 Fresh Milk

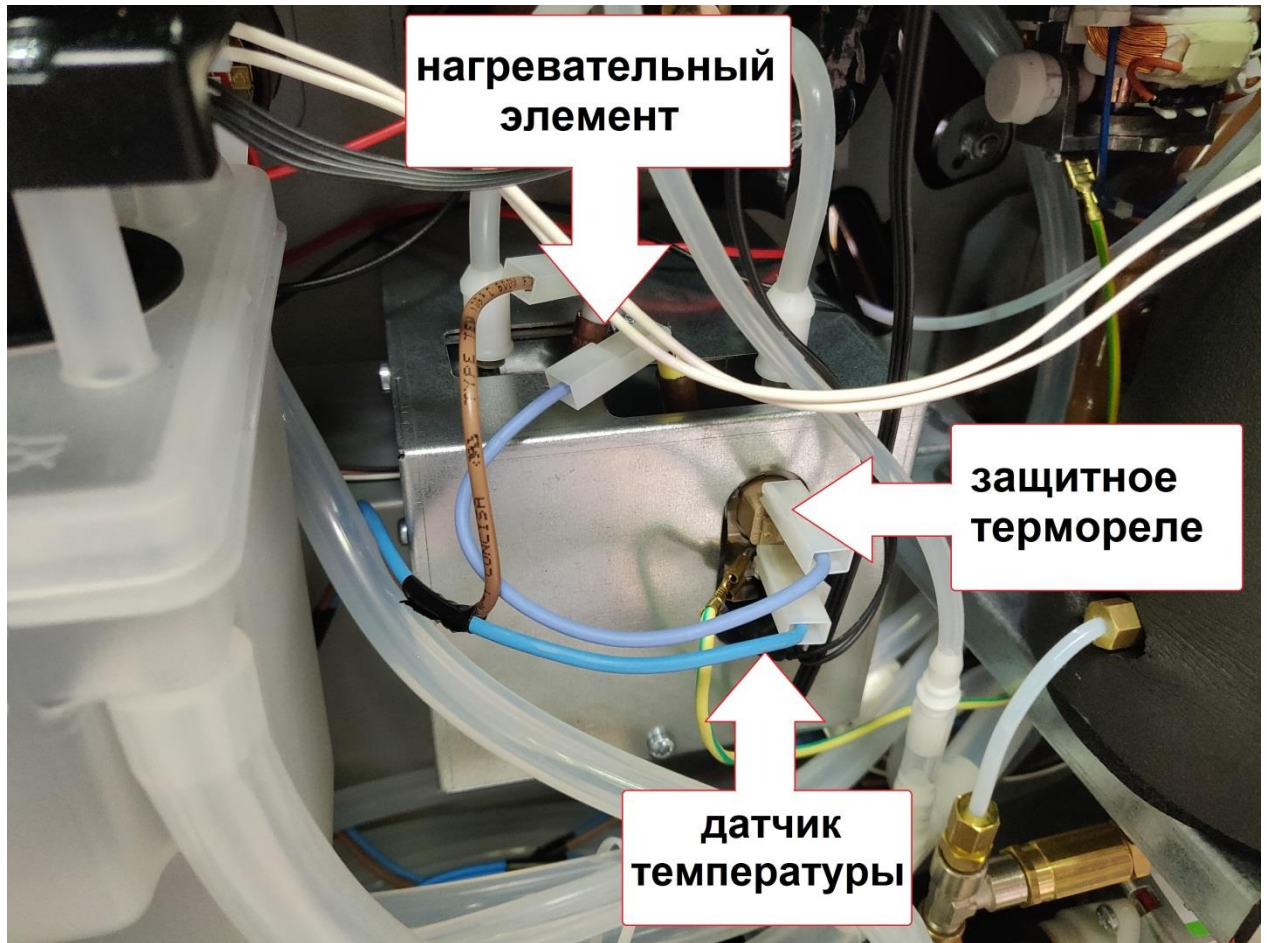

Обслуживание миксера

1. Развернуть носик контейнера (1) вверх.



2. Движением вверх и на себя снять воронку миксера (2).



3. Вытащить на себя чашку миксера (3) из задней стенки останется торчать штуцер подачи воды (4)



4. Отсоединить от колена миксера (5) силиконовую трубку (6), снять колено миксера повернув его по часовой стрелке и потянув на себя.



Промыть все пластиковые части. Причиной того что миксер быстро засоряется может быть неисправный вытяжной вентилятор или аппарат стоит вплотную к стене (между задней стенкой аппарата и стеной помещения должно быть минимум 70 мм)

5. Если аппарат возрастной (больше года) и вы заметили что есть подтекание по стенке под миксером, возможно, требуется замена сальника или уплотнительной кольцевой прокладки. Замена сальника: Открыть заднюю стенку аппарата, отключить провода двигателя миксера (8), нажав на защелки сверху и снизу на корпусе двигателя протолкнуть его в передний отсек аппарата.

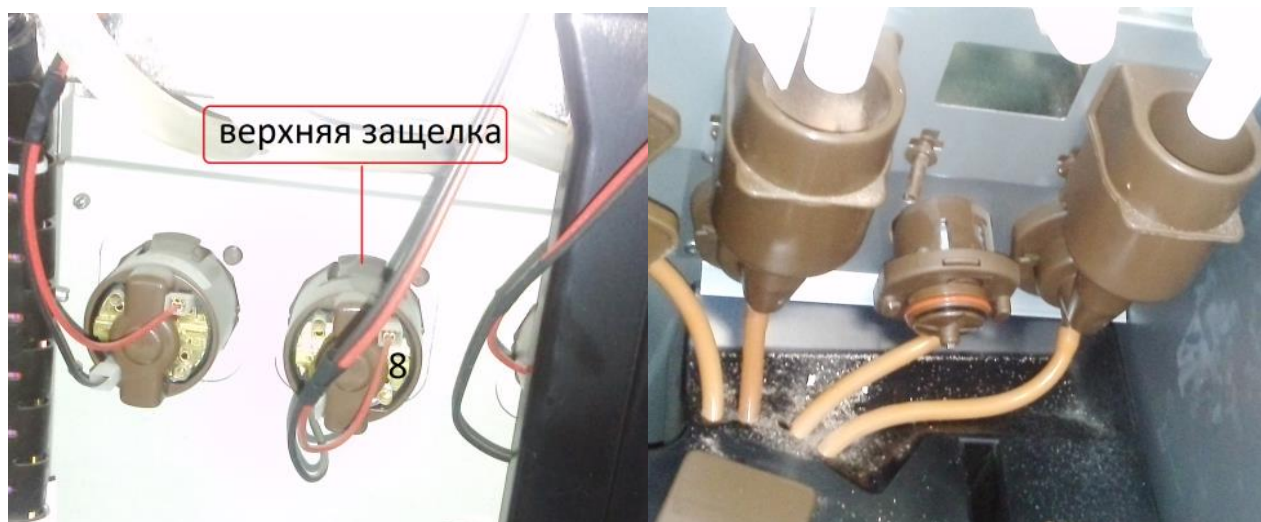

6. Снять с вала двигателя крыльчатку и сальник (9). Установить новый сальник, насадить крыльчатку на вал двигателя (обязательно насадить крыльчатку до конца, в посадочное место, иначе она может протереть колено миксера насквозь). При необходимости заменить кольцевую прокладку.

Замена сальника миксера G-250\546



Снять переднюю крышку освободив защелки с двух сторон



Снять заглушку



7. Собрать все обратном порядке и подключить двигатель (не путайте провода)

Обслуживание кофемолки

Чертеж кофемолки.
G-250

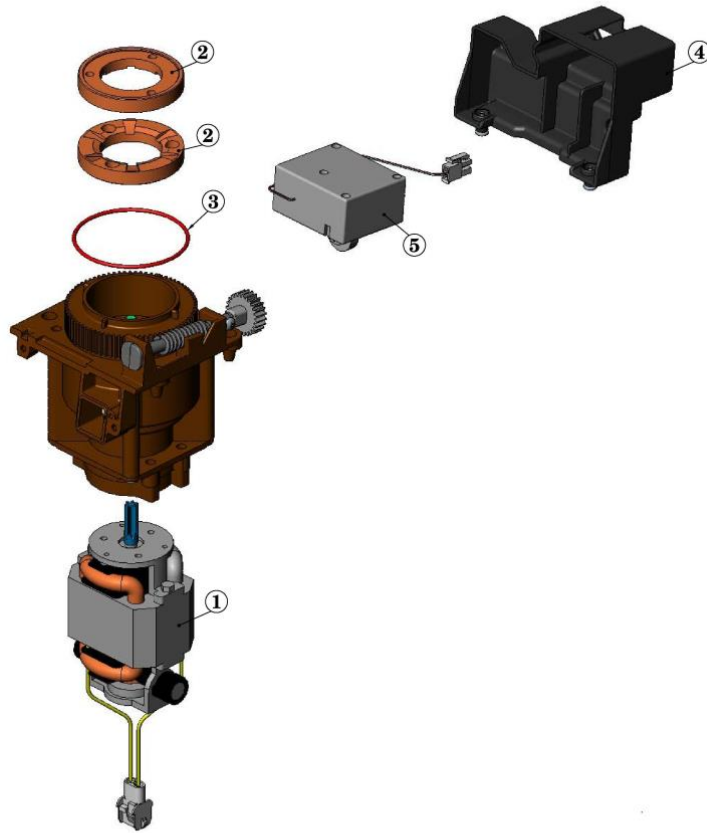

Jofemar S.A. Plano Despiece

Rev: 00

Fecha: 20/05/2010

Codigo: 4300070

DESPIECE CONJUNTO MOINILLO CON REGULADOR MOIDO

 Jofemar S.A.

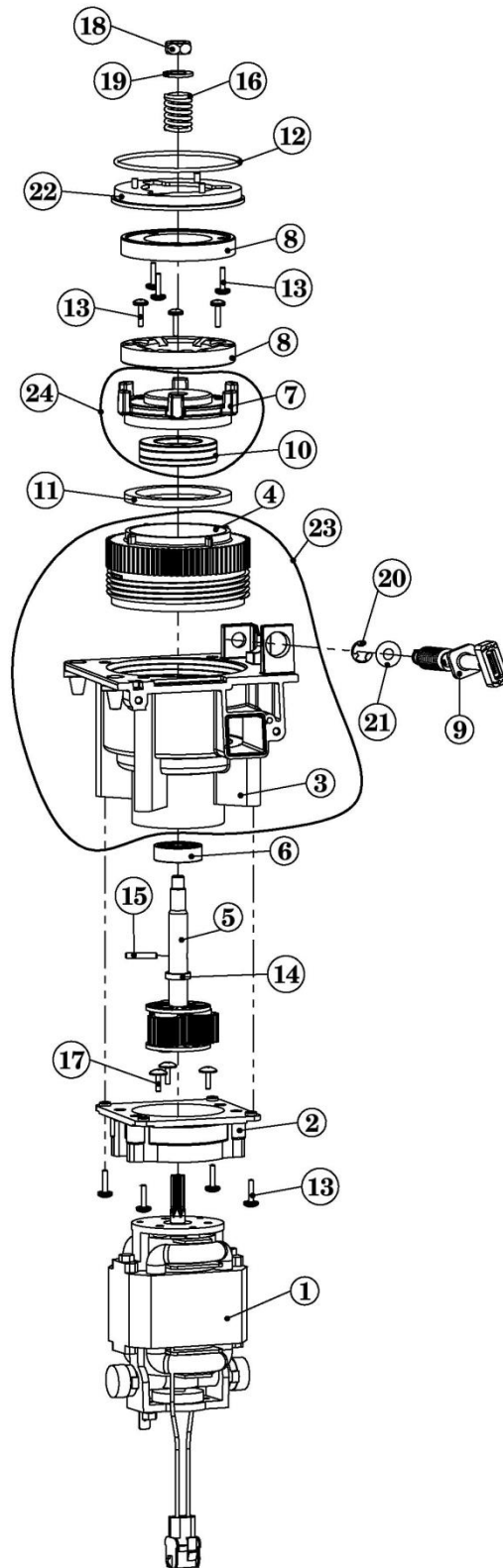

NOVIEMBRE 2008

Cod.-4300050

Дозатор

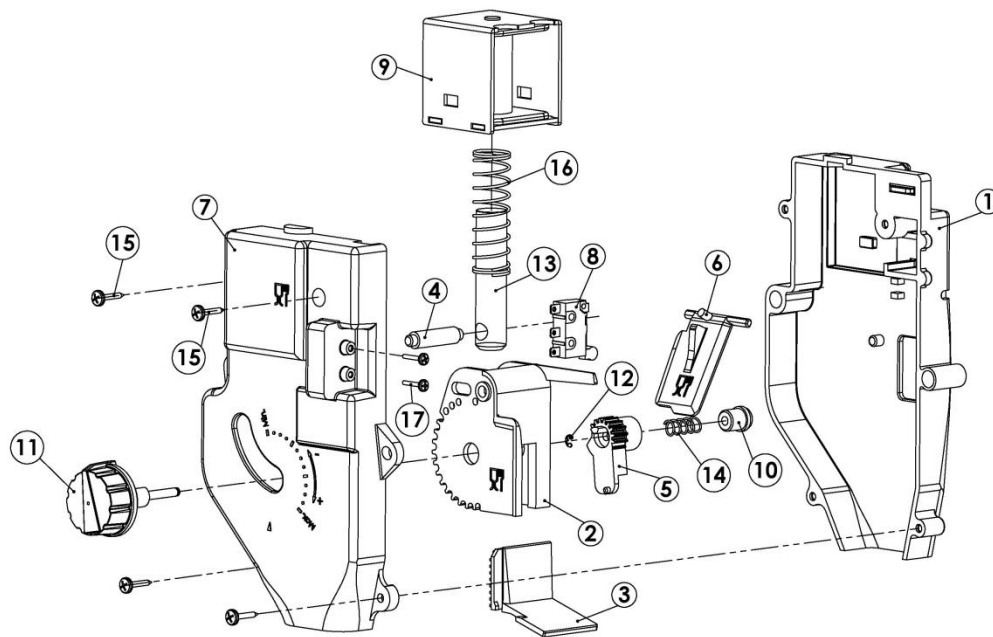

JULIO 2006

Cod.-4300051

Обслуживание

1. Снятие с аппарата.



Отключить разъемы 1 и 2



Открыть заднюю стенку аппарата и отключить разъемы 3 и 4

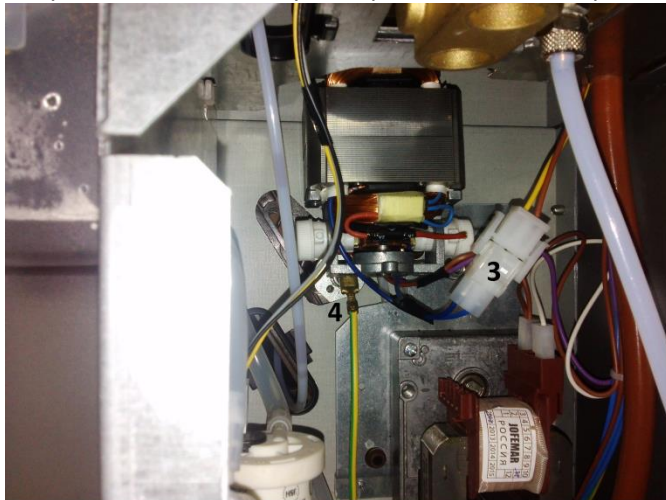

3 - разъем двигателя

4 - земля

Кофемолка не имеет крепежных винтов, она свободно лежит на 4х резиновых амортизаторах. Взявшись за дозатор и верхнюю часть кофемолки вытащить ее вверх.

2. Снять с кофемолки дозатор открутив крепежные винты. Внимание! Снимая дозатор не потеряйте проволочку стоящую по диагонали на канале подачи кофе в дозатор. Ее назначение разрыхлять смолотый кофе.

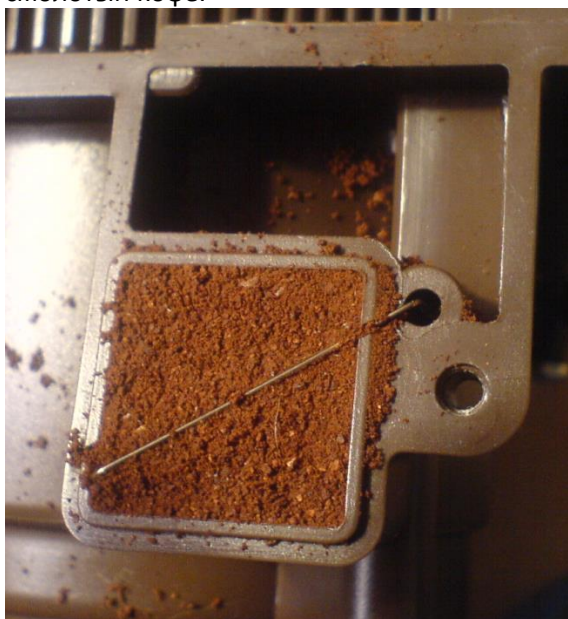

3. Для чистки дозатора достаточно открыть внутреннюю камеру сдвинув подпружиненный регулятор дозы вверх. Налипшее на стенках камеры кофе уменьшает настроенную дозу (показатель – тонкая таблетка). Внутри виден микропереключатель контроля дозы.

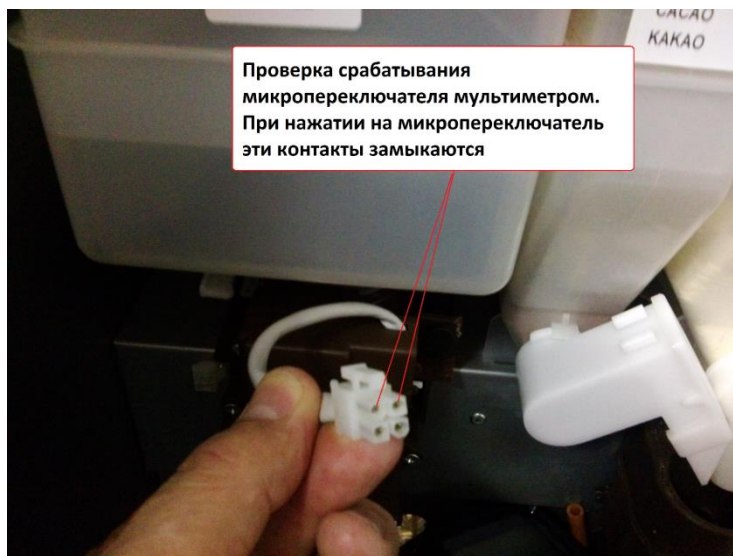
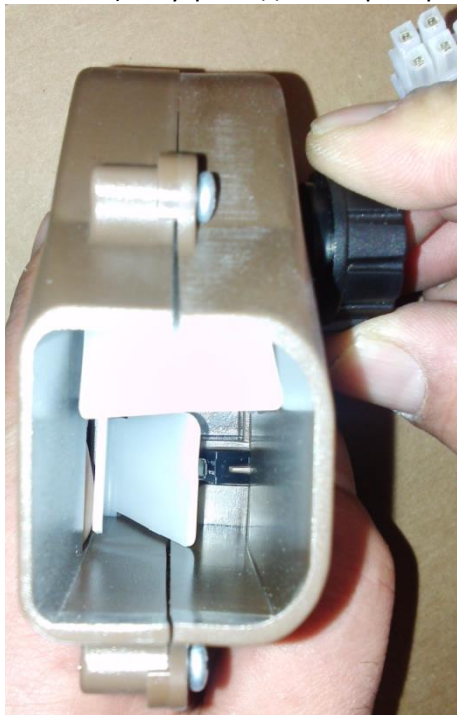

4. Ресурс жерновов достаточно большой, замена не требуется в течение всего гарантийного срока при любой клиентской нагрузке. Исключение составляют случаи попадания в зерно мелких металлических предметов. Если вам понадобится заменить жернова делайте это в условиях мастерской, сначала аккуратно отсоединяете двигатель регулировки помола с редуктором отжав защелку в верхней части, дальше ориентируйтесь на чертеж, аккуратно раскладываете крепеж и детали по прядку разборки.
5. Неисправности двигателя.

Обрыв обмотки якоря. Обрыв выявляется проверкой прибором сопротивления обмоток. Измерение производится каждой медной пластины коллектора с двумя соседними. Пластина, которая не звонится с соседними пластинами, отмечается маркером. Как правило, причина не обрыв, а потеря контакта пластины с обмоткой в месте ее крепления. Лечение – пропаять место крепления обмотки мощным паяльником или аккуратно простучать керном.



Еще одна возможная причина – в обмотку якоря заложен термо-предохранитель и от вибрации в этом месте может отойти пайка.

Разборка кофемолки JOFEMAR G250\546



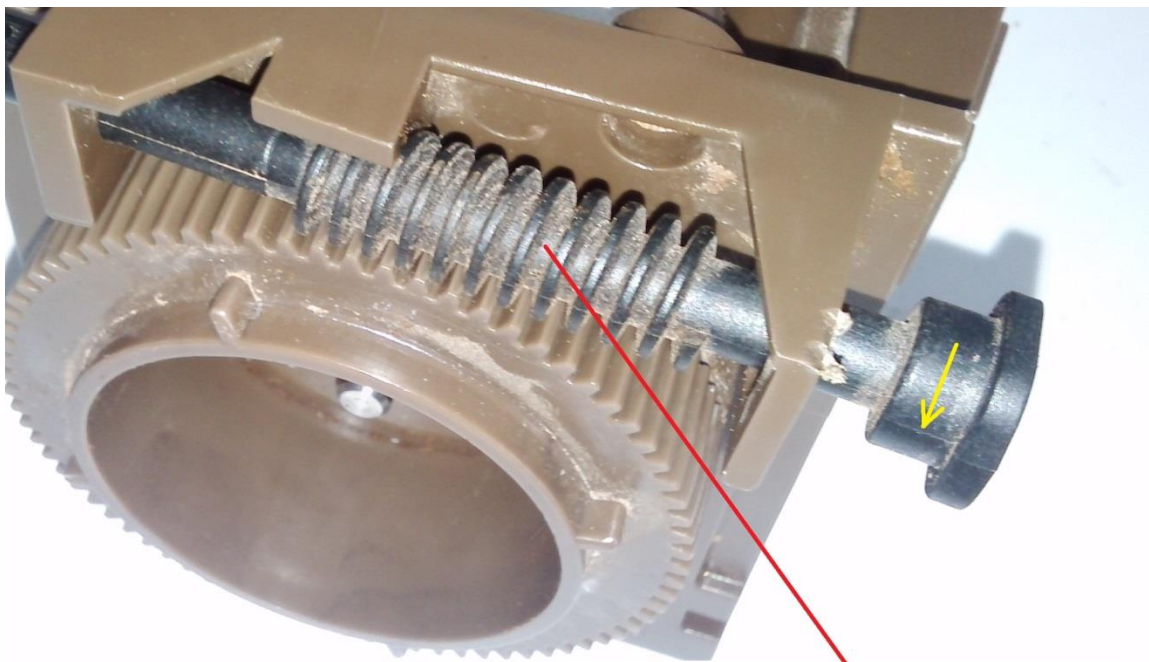

4. Выкрутить и извлечь червячный вал



5. Выкрутить саморезы и снять кожух двигателя регулировки помола

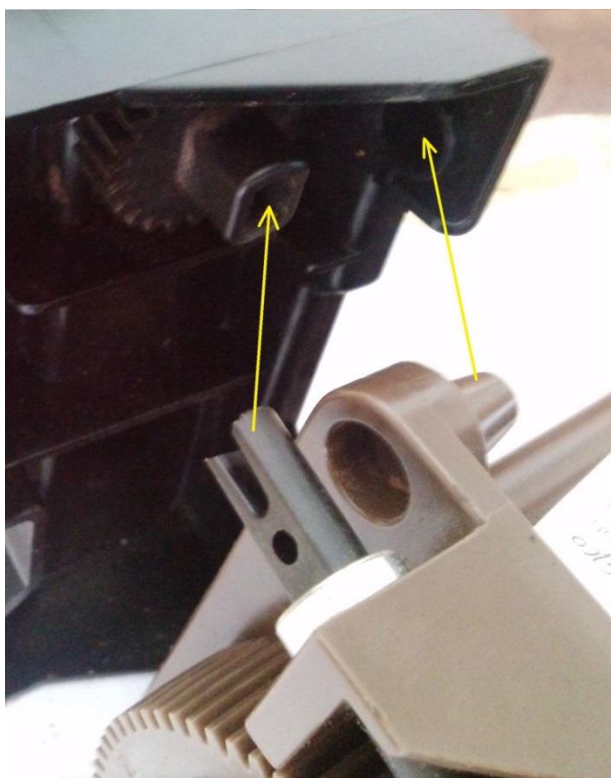

Посадочные места кожуха



Кожух двигателя регулировки помола



6. Выкрутить суппорт верхнего жернова

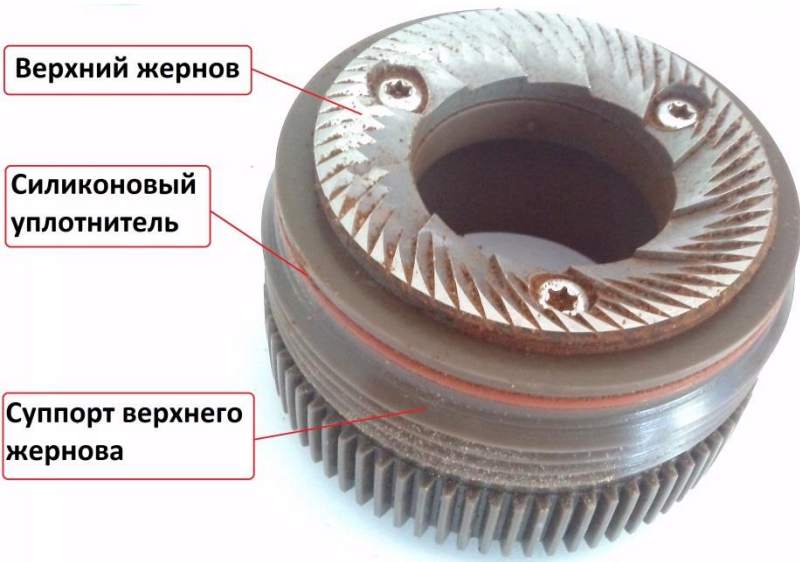

Верхний жернов

Силиконовый
уплотнитель

Суппорт верхнего
жернова

Снимаем нижний жернов



7. Открутить гайки и снять пружину



8. Снять нижний жернов с суппортом

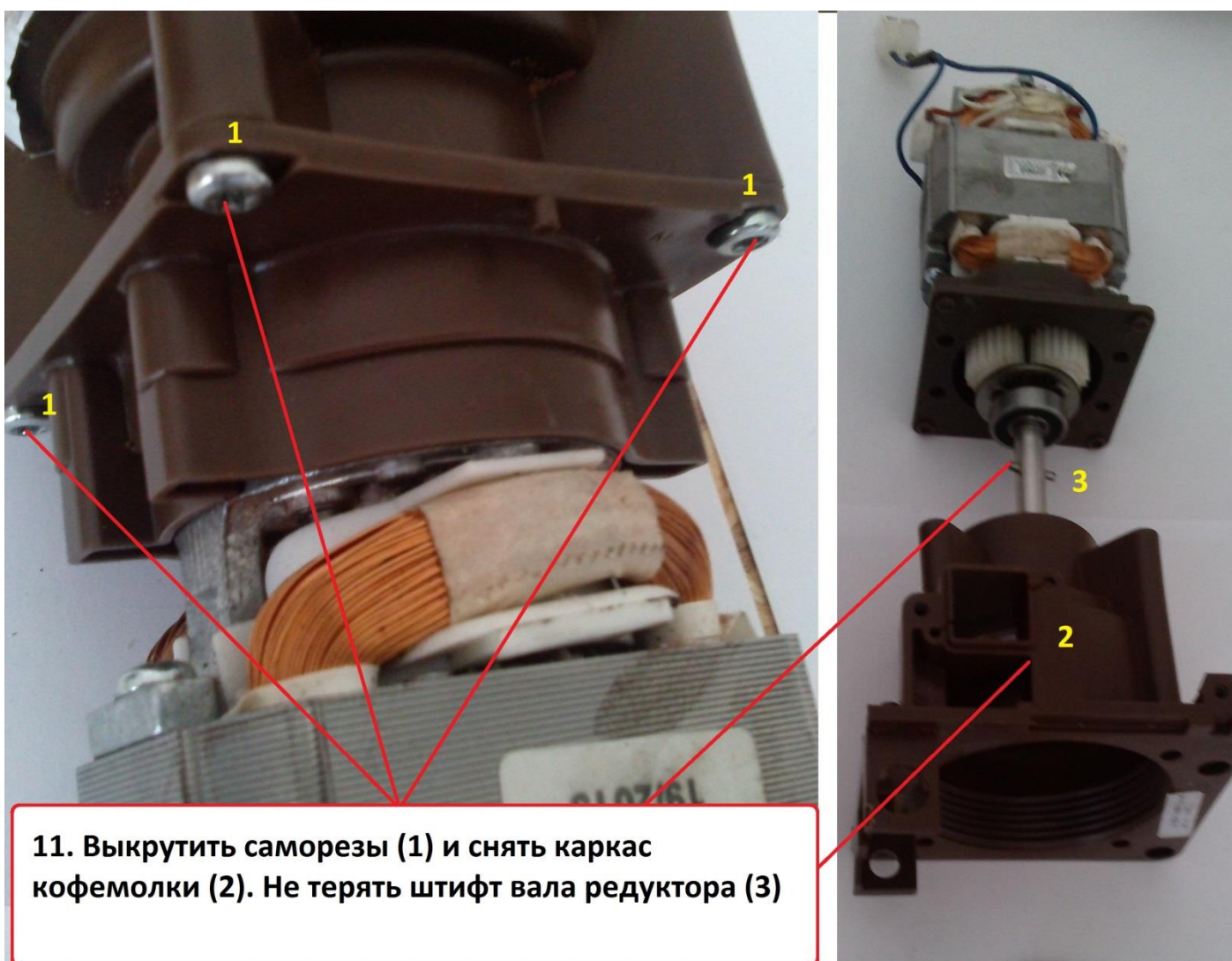

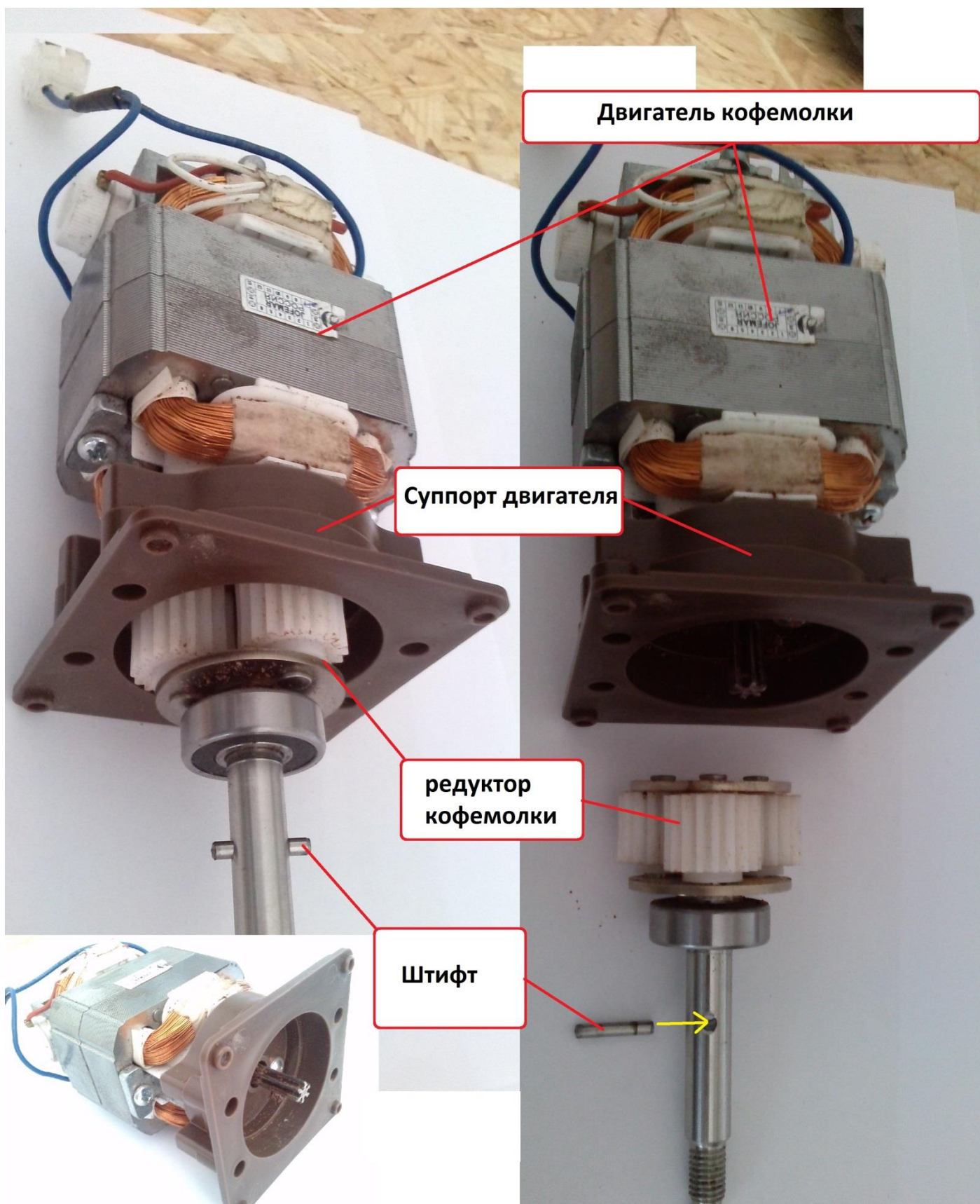

Сборку производить в обратном порядке

Рисунок ниже: 1 – суппорт верхнего жернова, 2 – нижний жернов, 3 – верхний жернов

При сборке вкрутить суппорт верхнего жернова. Через окно выхода кофе контролировать зазор между жерновами, установить его около 1 мм.

Рабочий зазор жерновов установить на аппарате через МЕНЮ АППАРАТА -> КОНФИГУРАЦИЯ КОФЕЙНОЙ ГРУППЫ->ОПЦИИ КОНТРОЛЯ ПОМОЛА-> РУЧНАЯ НАСТРОЙКА ПОМОЛА-> Настройка помола на мельче –

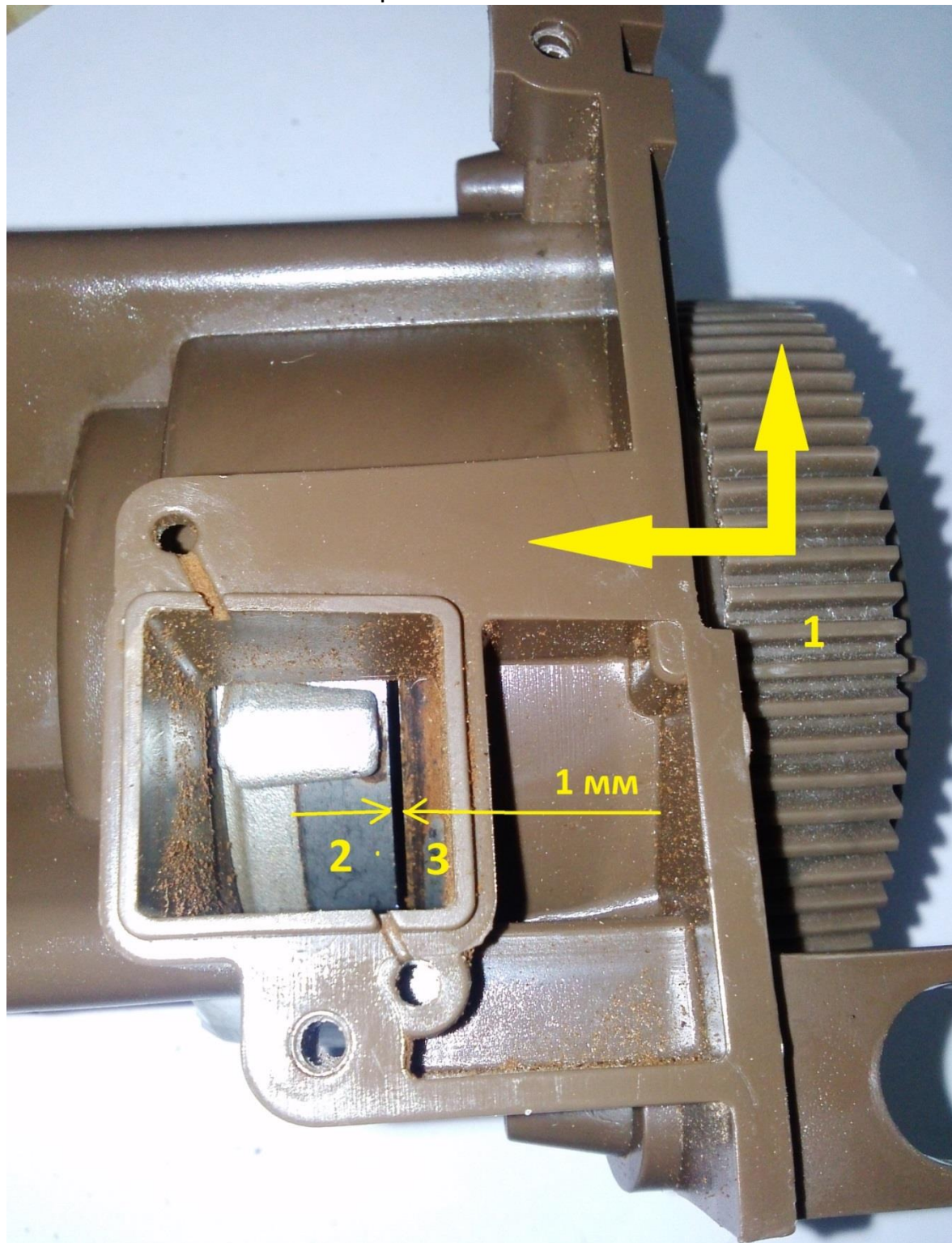

Дозатор кофемолки.

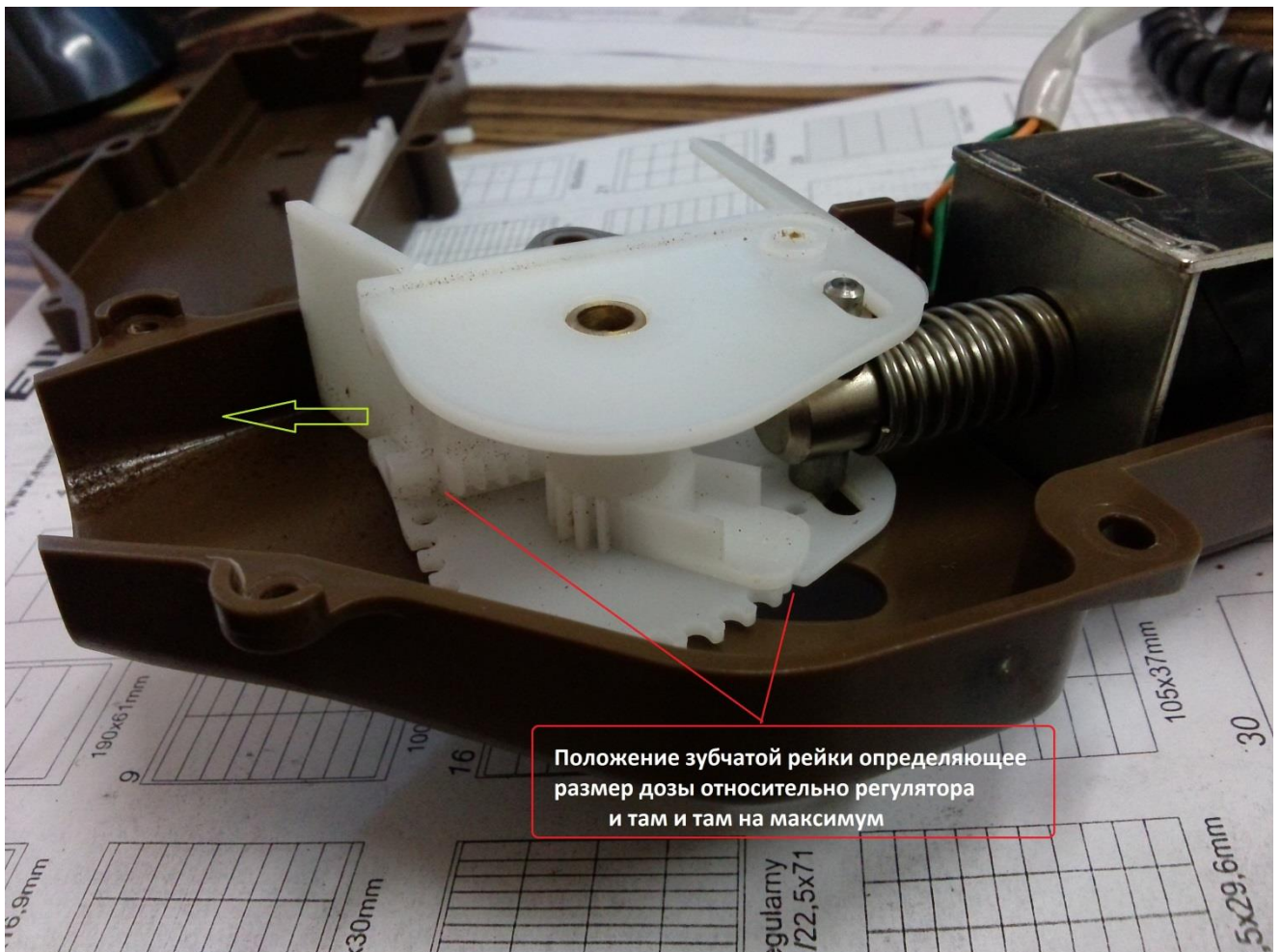
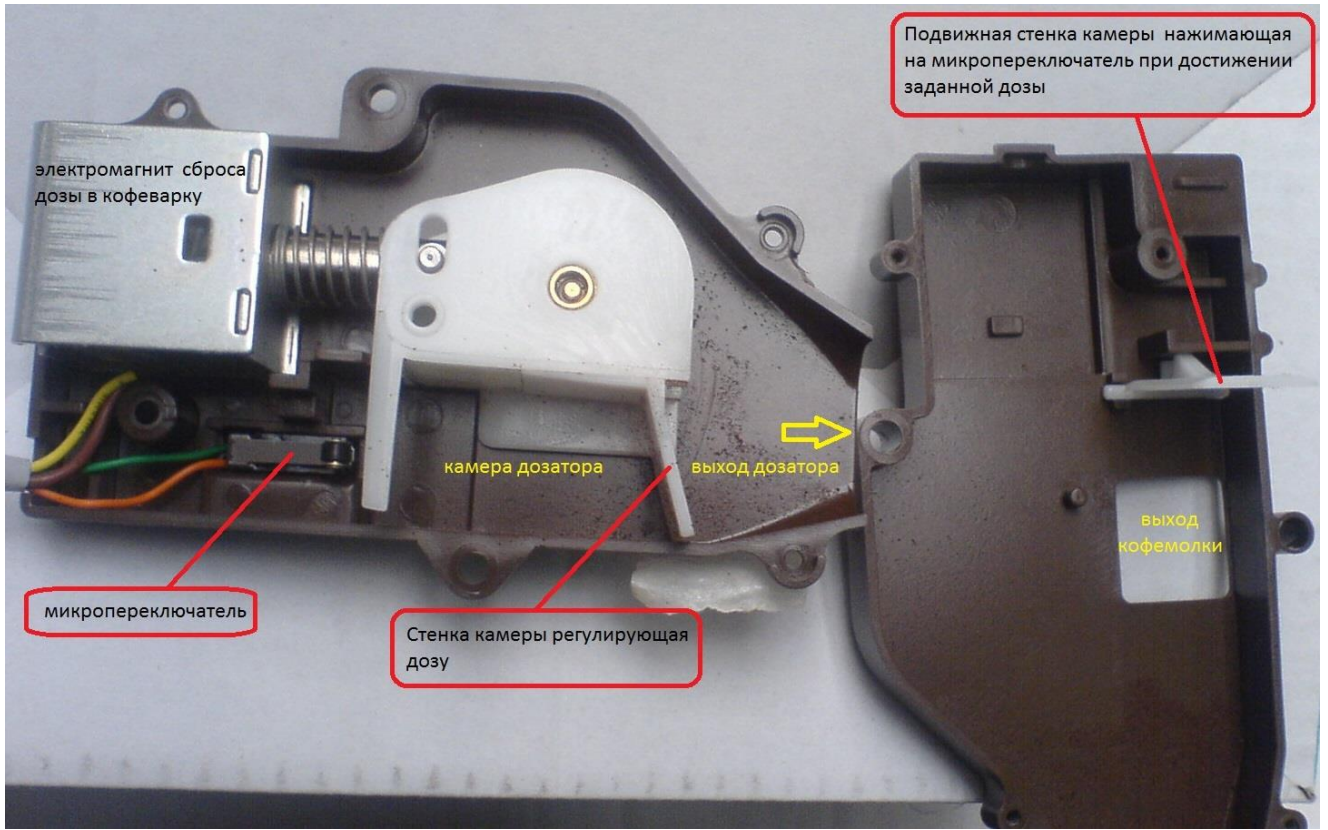

Двигатель с редуктором управления кофепрессом.

1. Двигатель служит для управления механизмом сжатия дозы зернового кофе в таблетку и последующего заваривания. Для доступа к двигателю необходимо снять заднюю крышку аппарата (насадка T20, один винт под крестовую отвертку фиксирует крышку изнутри аппарата). **ВНИМАНИЕ!** При работе на двигателе и микропереключателе появляется 220 вольт.

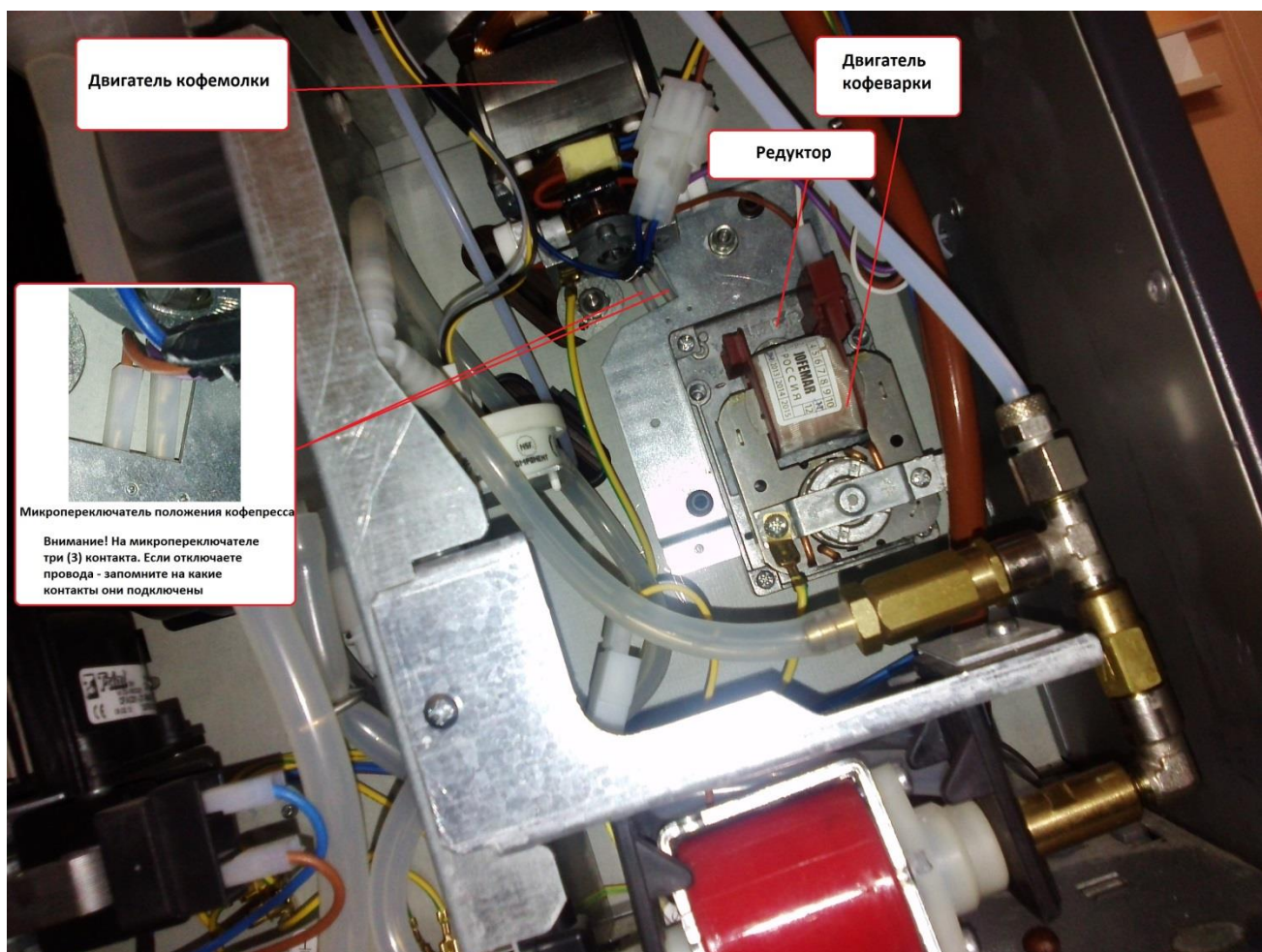

2. Демонтаж производится с передней части аппарата с отключением от сети. Снимите узел кофеварки. Отсоедините трубки от миксеров и снимите поддон с носиками выдачи напитков.



Инструмент – насадка T20. Приотдать винт 1, открутить винты 2,3,4. Узел вынимается с задней стороны аппарата. На фото цифрой 5 обозначен микропереключатель, который контролирует положение кофепресса. Кофепресс может находиться в двух положениях – исходное положение (на фото) и положение «таблетка готова». После приготовления зернового напитка выдерживается пауза и кофепресс возвращается в исходное положение, сбрасывая жмых в отходы. Цифрой 6 обозначена планка с направляющим штырем. Планка закреплена на валу редуктора.

3. Перед тем как отключить провода необходимо запомнить, на какие контакты микропереключателя они подключены, фото ниже.



4. Для установки двигателя кофепресса подключите провода и вставьте узел винтом 1 в паз. Придерживая узел пальцем через вырез, наживите винт 2 и остальные.



Обожмите все винты. Не устанавливая кофеварку, включите аппарат и убедитесь, что после самотестирования штырь управления кофепрессом установился в исходное положение, и нет ошибки позиции кофейной группы.

5. Установите кофеварку и поддон с носиками выдачи напитков.
6. Возможные причины появления сообщения "ОШИБКА ПОЗИЦИИ (КОФ. ГРУППА)":
- На дозаторе установлена максимальная доза, но верхний клапан кофеварки не переставлен в верхнее положение (мала камера заваривания).
 - Кофеварка установлена с перекосом (в этом случае ошибка появляется при включении аппарата, после самотестирования).
 - Очень крупный помол и кофепресс не может сжать дозу в таблетку.
- Ошибка возникает если после команды на сжатие таблетки или на возвращение в исходное положение (включение двигателя кофеварки) за контрольное время не приходит ответ от микропереключателя о достижении заданной позиции.

Дистрибьютор (распределитель воды)

Сборочный чертеж

Дистрибьютор воды G250D\546D



Демонтаж из аппарата.

Отсоединить разъемы подключения дистрибьютора к плате ЦПУ

Отсоединить трубки от штуцеров бойлера и кофеварки, снять шланг слива в ведро жидких отходов.

Снять дистрибьютор, закрепленный с помощью защелки.

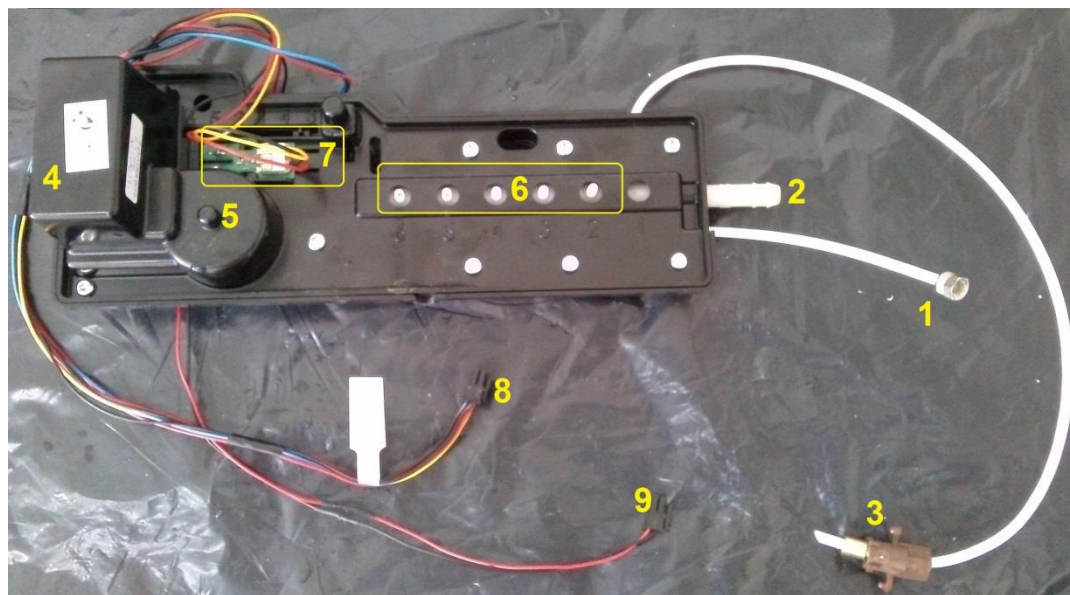
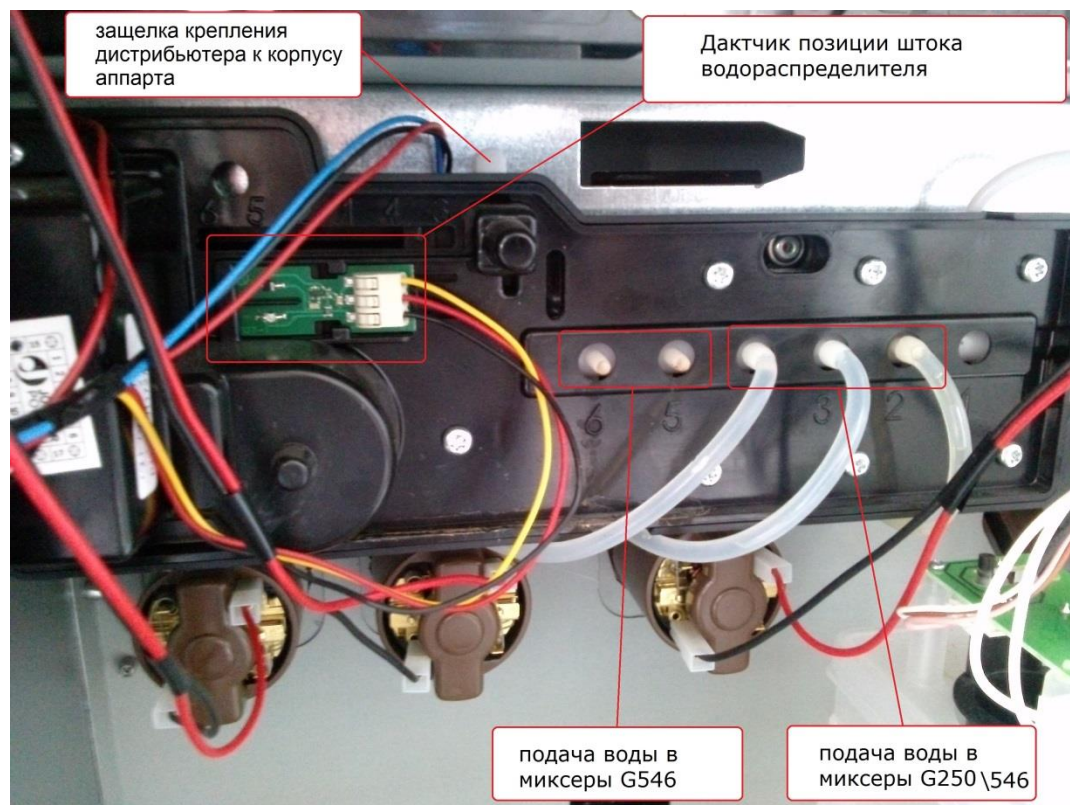

1-подача горячей воды из бойлера

2-слив в ведро жидких отходов

3-подача горячей воды в кофеварку

4-мотор

5-редуктор

6-каналы подачи горячей воды в миксеры

7-датчик положения штока

8-разъем подключения датчика положения штока к плате ЦПУ

9- разъем питания дистрибьютора от платы ЦПУ

Разборка

Выкрутить крепежные винты стягивающие половинки корпуса Дистрибьютора и открыть крышку корпуса.

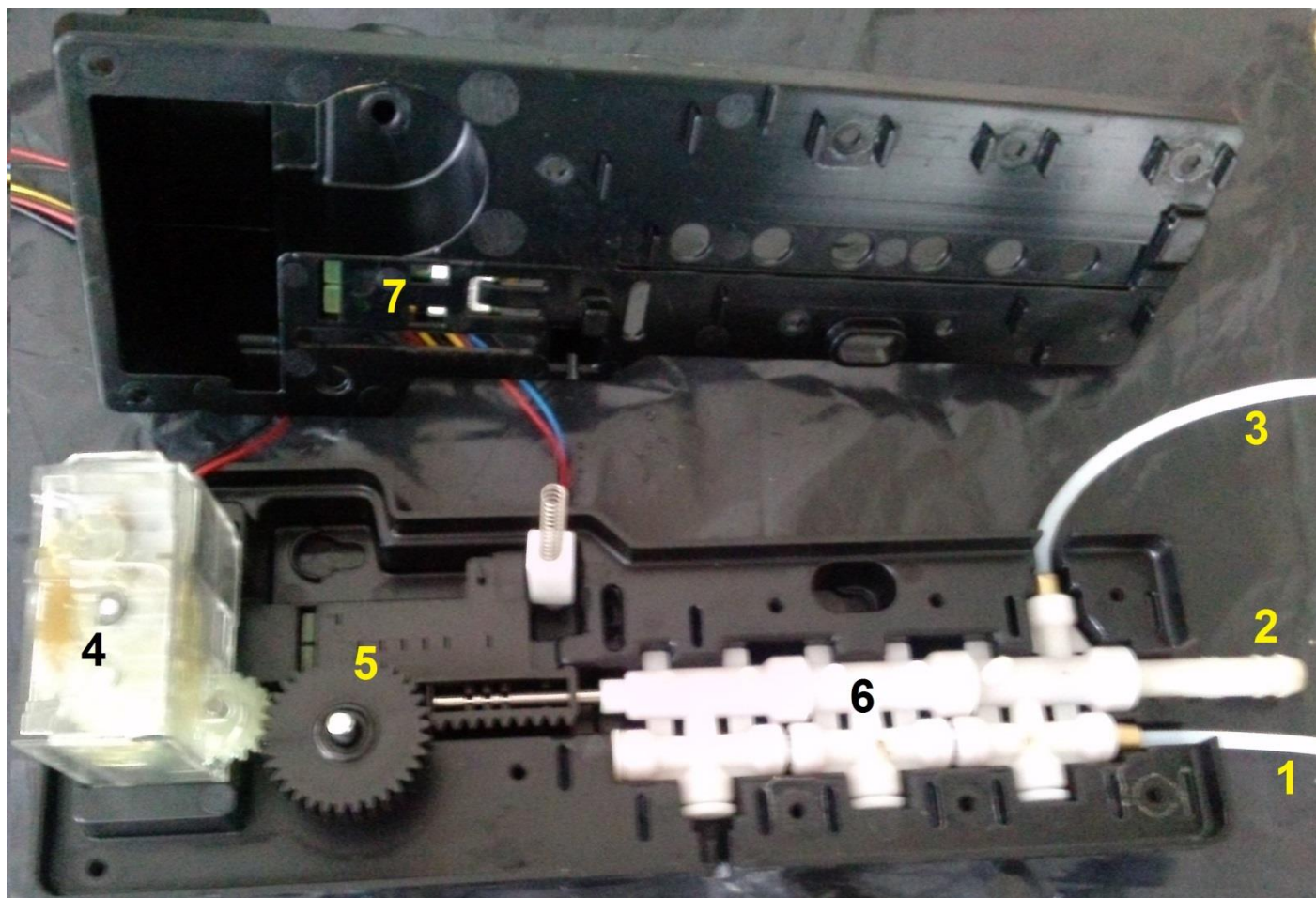

Чистка

Промыть все каналы прохода воды. Фотосенсоры датчика положения штока расположены в обеих половинках корпуса Дистрибьютора, чистить мягкой кисточкой.

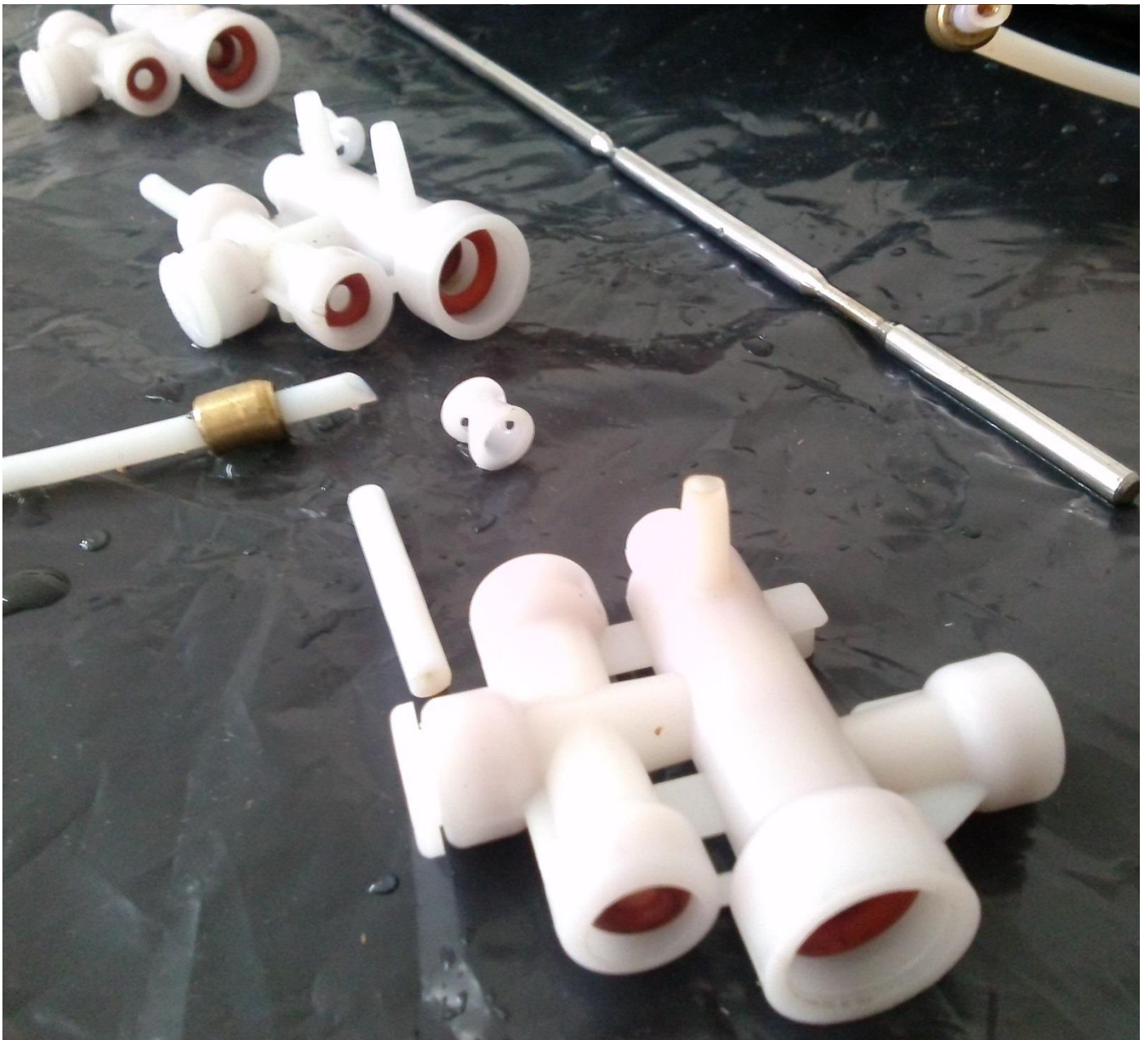

УСТРОЙСТВО ВСПЕНИВАНИЯ МОЛОКА (КАПУЧИНАТОР) G23 Fresh Milk.

Каждые 24 часа программа требует провести процедуру промывки молочного канала, см. руководство пользователя G-23FM стр.20/

Соприкасающиеся с молоком детали необходимо регулярно промывать

- перед прекращением работы аппарата
- перед перерывом в работе

Молоко имеет свойство быстро засыхать на стенках деталей и в тонких отверстиях капучинатора. Необходимо учитывать это обстоятельство при эксплуатации G23 Fresh Milk.

Промывку в течение дня можно сделать не снимая капучинатор. Для этого нужно установить вместо молока емкость с чистой водой и в меню **РУЧНОЕ УПРАВЛЕНИЕ ЭЛЕМЕНТАМИ** выбрать тест капучинатора.

Для промывки капучинатора по окончании работы нужно снять трубку подачи молока, детали узла вспенивания и промыть их проточной водой.

ВЫБОР МОЛОКА.

1. **Каким должно быть молоко.** Если вы любитель фермерского живого молока, а также обращаете пристальное внимание на наличие надписей вроде «ЭКО», «БИО» на упаковке, то придётся разочаровать вас – для кофемашин подойдёт лишь так называемое мёртвое. К такому молоку относится ультрапастеризованное, прошедшее специальную термическую обработку для увеличения срока хранения. На вкус, если пить его, не очень, но именно для получения качественной пенки – самое то. Здесь важно сказать о небольшом нюансе. Ультрапастеризованное молоко может храниться при комнатной температуре, но для использования в кофемашине необходим максимально холодный продукт (около 2-6 градусов). Баристы советуют не пренебрегать этим условием, ведь от его соблюдения также зависит взбивание – тёплое будет взбиваться значительно хуже.
2. **Содержание белка.** Белка в идеальном молоке для капучино должно быть не менее 2,8, а лучше 3 г. Именно из продукта с высоким содержанием белка получается кремообразная, тягучая пенка. Производители молока ценят белок больше, чем жирность, поэтому недобросовестные убавляют его количество в продукте, а на упаковке указывают неверные данные, чтобы обманом продать товар, так что будьте внимательны.
3. **Процент жирности.** По мнению барист, жирность не играет такой важной роли, как зачастую пытаются преподнести производители. На процессе взбивания количество жира почти не сказывается, а вот на густоте, вкусе и продолжительности стояния пены – да. Если хотите сладкую и плотную пенку, то выбирайте продукт с большим содержанием жира, примерно 3-4%. Существует примерный ориентир для приготовления разных видов кофе. Например, для латте и латте макиато подойдёт молоко с жирностью 1,5-2%, а для капучино – 3-3,5%.
4. **Качество получаемой пенки.** Проверить, правильно ли было выбрано молоко, можно после первого же использования, достаточно оценить пену. Она должна состоять из очень мелких пузырьков, иметь густую консистенцию с глянцевой поверхностью, а на вкус быть сливочно-сладкой без малейшего намёка на горечь. Если набрать её в ложку и перевернуть, то пена не выльется сразу, а будет медленно стекать.

Ручная промывка узла вспенивания

Вынуть смеситель **1** из корпуса капучинатора **2**. Отсоединить трубки от смесителя **1**.

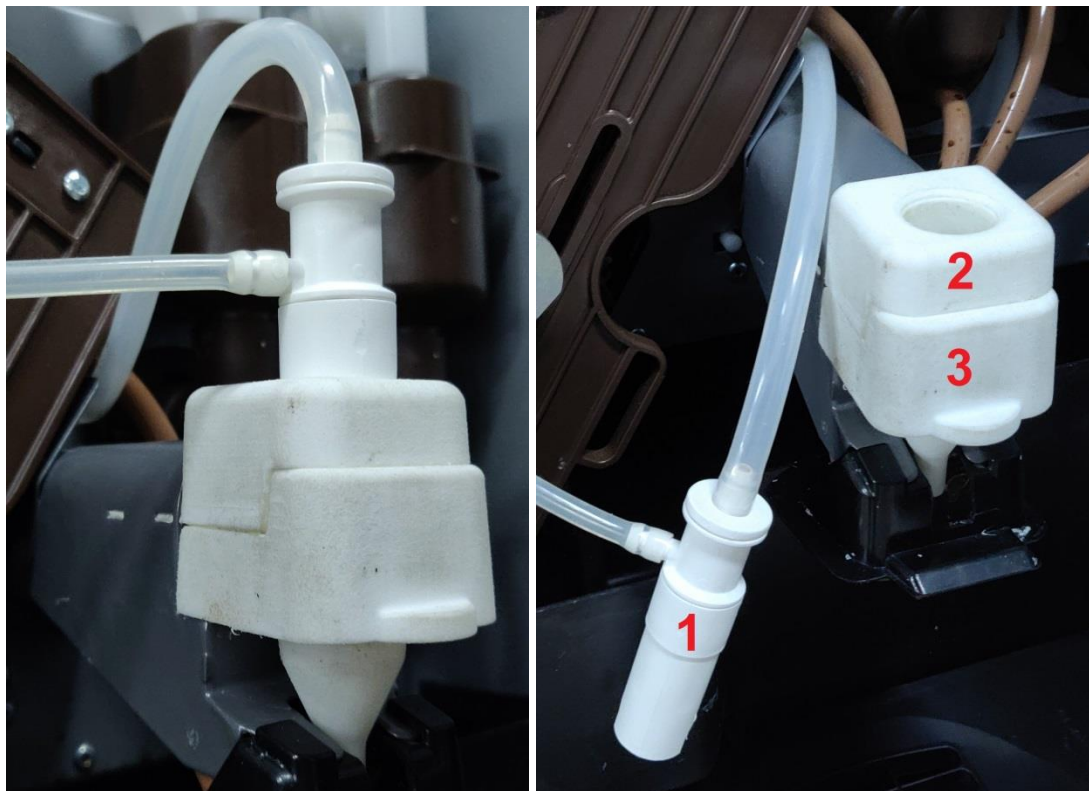

Вынуть воронку капучинатора по направлению стрелки **3**.

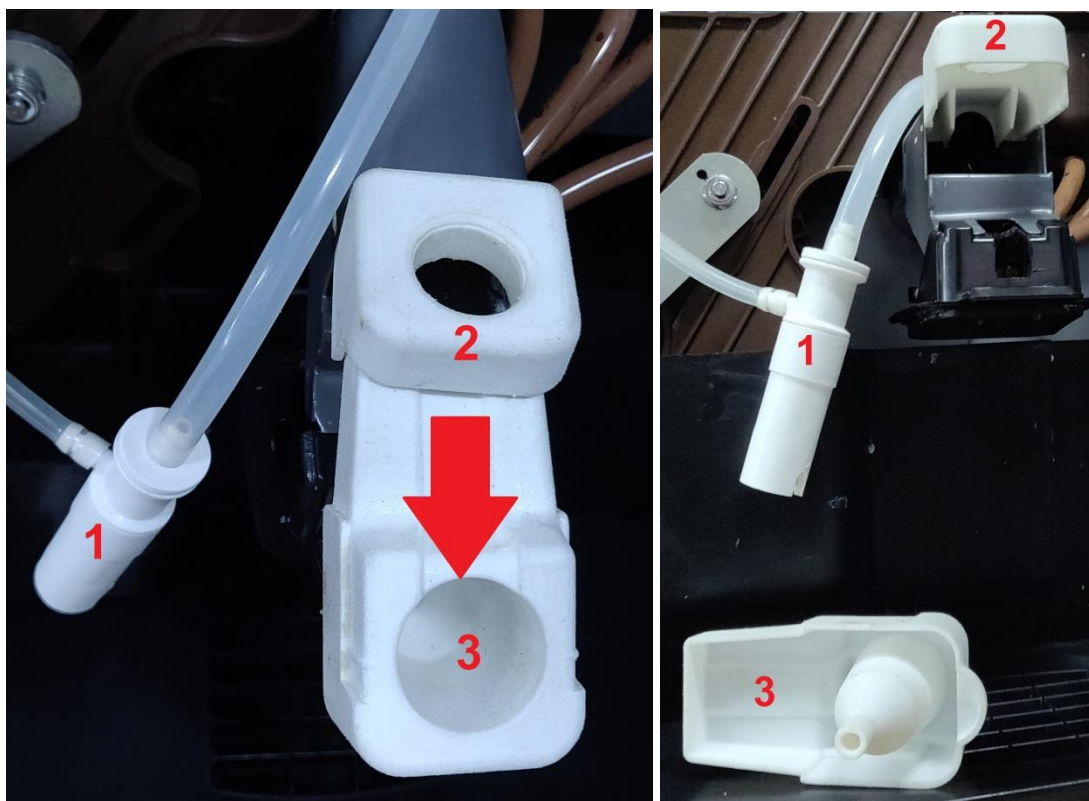

Промыть все детали капучинатора и трубку подачи молока в чистой воде. Собрать капучинатор. Пена регулируется поворотом смесителя **1** относительно корпуса капучинатора **2**.

УПРАВЛЕНИЕ ШНЕКАМИ ВЫДАЧИ ИНГРЕДИЕНТОВ

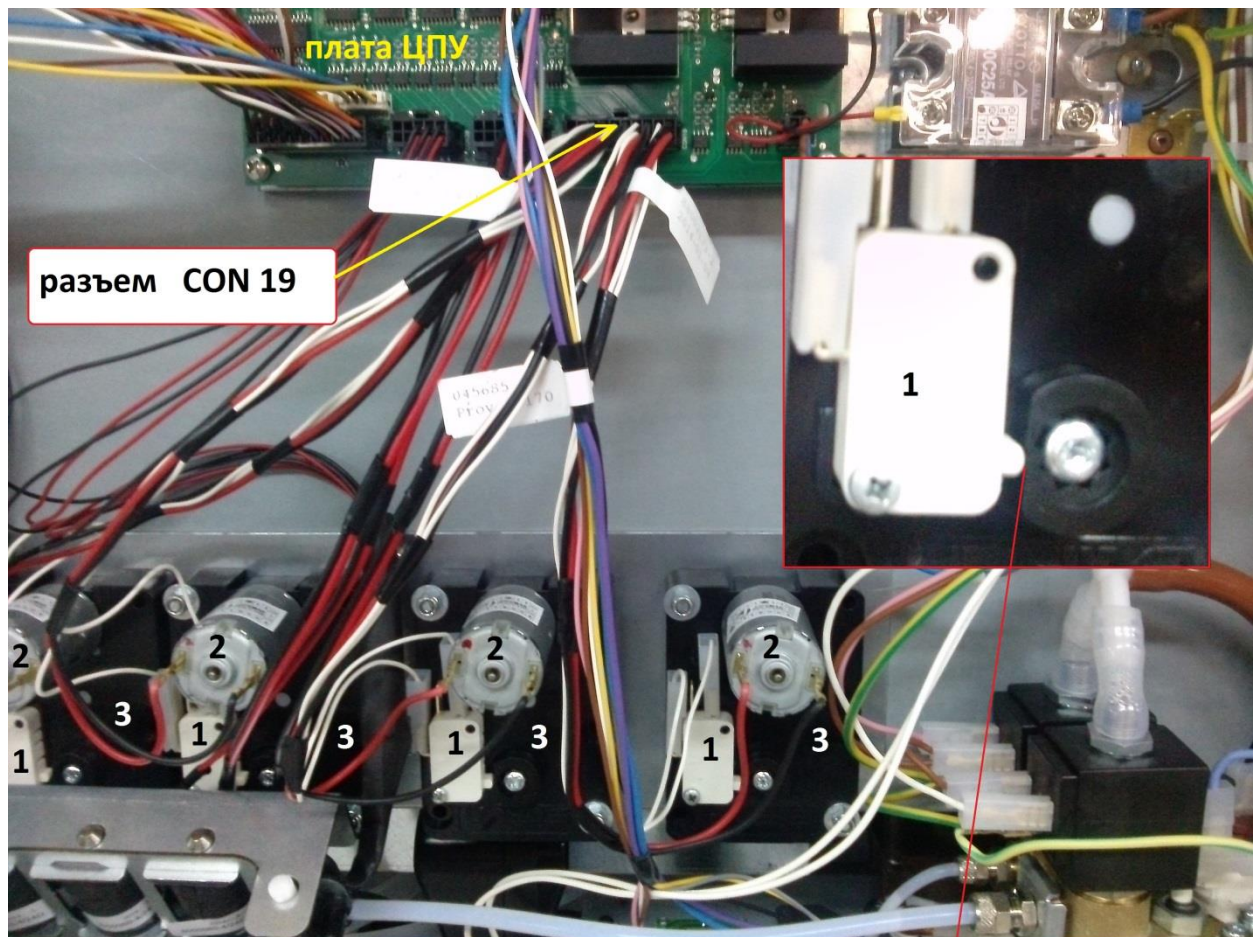

- 1 - микропереключатель
- 2 - двигатель 12 вольт
- 3 - редуктор

Микропереключатель срабатывает на каждый оборот шнека (срез на валу)

двигатели и микропереключатели подключены к разъему CON19 платы ЦПУ

Все ошибки, связанные с выдачей растворимых ингредиентов, появляются если после команды на вращение шнека за контрольное время не пришел ответ от соответствующего микропереключателя.

Узел расширительного бачка



Если не промывать расширительный бачок на его внутренних стенках образуется осадок слизи, вплоть до залипания поплавка в верхнем положении.

Помпа

расположение насосов в аппарате

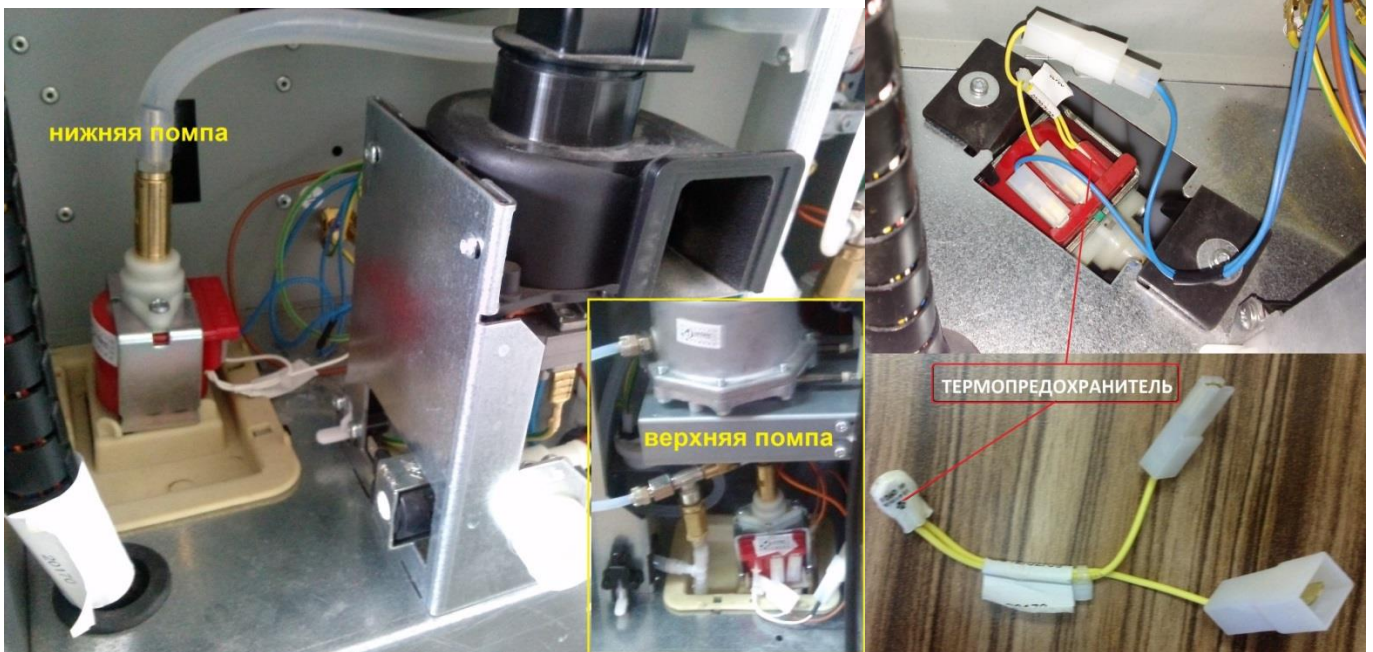

Внутреннее устройство вибро-насоса

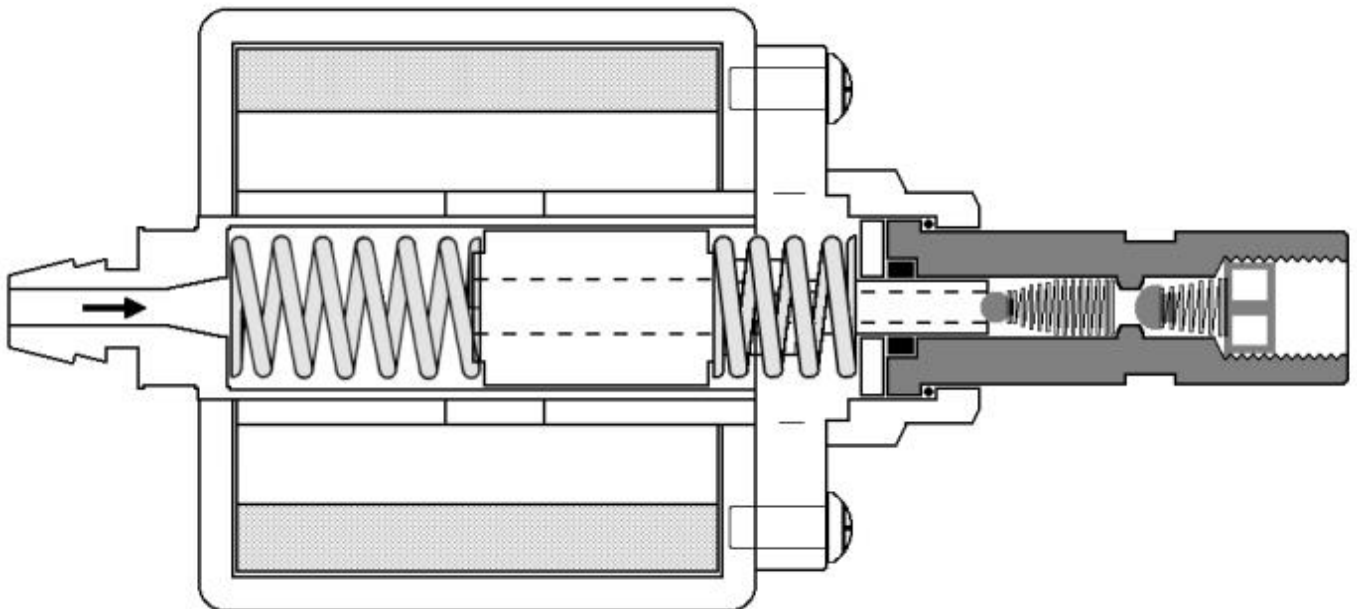



3 - регулировочная пробка
4- резиновый грибок клапана

Больше всего на износ механизма насоса влияет работа без воды. При работе "на сухую" срабатывает пластиковый шарик (1). Если вовремя заправлять аппарат водой помпа практически не ломается



Регулировка клапана. Выкрутить против часовой стрелки на 2 оборота.



Сопротивление =160-165 кОм

Регулировка может помочь, если на новом аппарате вторая помпа плохо создает давление в бойлере. Иногда в новом аппарате резиновый грибок выходного клапана «присыхает» за время складского хранения и транспортировки аппарата и закачка не стартует. В этом случае выкрутить регулировочную пробку (3), освободить грибок и собрать обратно. Перед разборкой засечь глубину на которую вкручена регулировочная пробка.

Время работы насоса до отключения, при отсутствии воды в канистре:

До версии A15 (G250) A01 (G546) = 10 минут

Начиная с версии F00 (G250\546) = 5 минут

Узел вытяжного вентилятора.

Вентилятор предназначен для вытяжки пара от чашек миксеров. Это предотвращает налипание ингредиента на чашку миксера. Снять и помыть внутреннюю поверхность патрубка вытяжки.



Узел вытяжного вентилятора разбирать не нужно. Промыть, просушить (можно бытовым феном) смазать втулки подшипников скольжения всепроникающей смазкой WD40

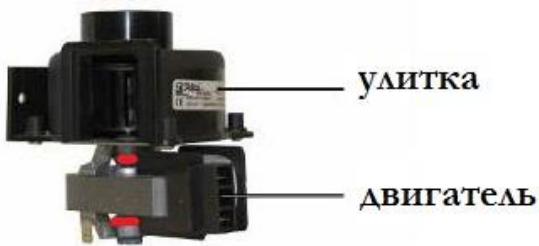

ВЕНТИЛЯТОР ВЫТЯЖКИ

— ТОЧКИ СМАЗКИ

WD-40 Смазка Универсальная.

WD - с англ. Water Displacement (буквально «водоотталкиватель»).



WD-40 позволяет удалять растительные соки, смолы, клейкие вещества, липкие этикетки и ленты с поверхностей без повреждений лакокрасочных покрытий. Это средство является эффективным при очистке инструментов, оборудования и транспортных средств. Вы можете использовать это средство для удаления размазавшихся насекомых с автомобиля. WD-40 может даже удалить жевательную резинку с коврового покрытия. Просто нанесите аэрозоль, подождите и протрите чистой тканью. Основа всей линейки препаратов - WD-40 - технический аэрозоль универсального назначения, уникальный продукт, который по своим качествам превзошел показатели традиционных легких смазочных веществ, дисперсионных масел, водоотталкивающих веществ, очистителей металла, силиконовых аэрозолей.

WD-40 помогает запустить даже влажный двигатель; не являясь проводником электричества, он покрывает поверхности, обеспечивая отсутствие влаги даже в микроскопических шероховатостях металла, и образованная пленка защитит от ржавчины и коррозии кузов и детали автомобиля.

Продукт не содержит силикона, следовательно, покрытая WD-40 поверхность не будет липкой или маслянистой и поэтому не будет привлекать пыль или грязь, и более того, WD-40 является идеальным очищающим средством для всех движущихся частей механизмов.

WD-40 может выполнять следующие 5 основных функций:

1. Очищает. WD40 легко очищает жир, битумные пятна или остатки клея. WD-40 проникает под грязь, сажу и смазочные вещества чтобы очистить поверхность. Также WD-40 растворяет клейкие вещества, позволяя легко удалять этикетки, клейкую ленту и излишнее количество клея.
2. Замещает влагу. WD40 вытесняет влагу и образует защитный барьер против сырости. WD-40 может вытеснять влагу, что позволяет устранять проводимость вызванную сыростью в электронных системах.
3. Проникает. WD40 освобождает заржавевшие, заклинившие или примерзшие механизмы. WD-40 ослабляет сцепление между металлом и ржавчиной, позволяет устранить прилипание и сцепление смержшихся металлических частей.
4. Смазывает. WD40 смазывает детали не оставляя на поверхности жирных или липких следов. Смазывающие ингредиенты WD-40 широко рассеиваются и прочно удерживаются на движущихся частях.
5. Защищает. WD40 предохраняет металлические поверхности от образования коррозии даже в самых экстремальных условиях. WD-40 защищает металлические поверхности ингредиентами, обеспечивающими сопротивление коррозии, которые защищают металл от влаги и других причин коррозии.

WD-40 можно наносить практически на все. Это средство безопасно для металла, резины, дерева, пластика. WD-40 можно наносить на окрашенные металлические поверхности безо всякого вреда для краски. Однако, для некоторых поверхностей, например поликарбонатов и чистого полистирола, следует избегать обработки продуктами, полученными из нефтяного сырья, такими как WD-40.

Ошибки и предупредительные сообщения G-250\546

*формулировка сообщения может отличаться в зависимости от версии ПО аппарата

УЗЕЛ\ГРУППА	СООБЩЕНИЕ НА ДИСПЛЕЕ*	ВОЗМОЖНЫЕ ПРИЧИНЫ	УСТРАНЕНИЕ	РАБОТА АППАРАТА
Система подачи воды	ведро полное	Ведро жидких отходов заполнено, сработал микропереключатель контроля верхнего уровня (поплавок)	Слить отходы из ведра	заблокирован
		Неисправен микропереключатель контроля верхнего уровня (поплавок)	Замена микропереключателя	
		Нет контакта в разъемах от микропереключателя до платы ЦПУ разъем CON 13	Восстановить контакт	
		Неисправна плата ЦПУ	Ремонт\замена ЦПУ	
Система	1.наполнение водой нет воды 2.ОШИБКА ПРИ НАПОЛН.АИР-БРЕКА	Закончилась вода в канистре. Для прошивок версий до F00 контрольное время работы помпы 10 минут, с весии F00 - 5 минут. Если нет сигнала от фотосенсоров контроля уровня на плате расширительного бачка, помпа отключается, аппарат блокируется, следующая попытка закачки последует через 1 час.	Залить воду в канистру	заблокирован
		Неисправна нижняя помпа (при частой работе "в сухую" выходит из строя внутренний механизм насоса)	Замена помпы или установка в насос ремкомплекта	
		Поплавок расширительного бачка застрял в верхнем положении	Очистить стенки бачка от слизи	
		Грязь на сенсорах оптопары	Очистить сенсоры мягкой кисточкой	

подачи воды		Разомкнуты контакты микропереключателя аварийного уровня на плате расширительного бачка	Проверить контакты микропереключателя	
		Нет контакта в разъемах на плате расширительного бачка или разъем CON 11 платы ЦПУ	Восстановить контакт в разъемах	
		Нет сигнала с выхода платы ЦПУ на включение нижней помпы (220 в)	Ремонт\замена ЦПУ	
ошибка счетчик воды		Неисправен\загрязнен счетчик воды	Чистка\замена счетчика воды	предупреждение
		От счетчика не поступает информация на плату ЦПУ	Контакт в разьеме на счетчике и на плате ЦПУ разъем CON 11	
		Неисправна плата ЦПУ	Ремонт\замена ЦПУ	
НЕ РАБОТАЕТ НАПОЛНЕНИЕ ВОДОЙ		Неисправна верхняя помпа	Замена помпы или установка в насос ремкомплекта	заблокирован
НЕ РАБОТАЕТ НАПОЛНЕНИЕ ВОДОЙ		Нет сигнала с выхода платы ЦПУ на включение верхей помпы (220 в)	Ремонт\замена ЦПУ	заблокирован
		Неисправен\загрязнен счетчик воды	Чистка\замена счетчика воды	заблокирован
		Тест при включении аппарата - не включается клапан бойлера растворимой группы	Проверить клапан, провод, ЦПУ	
		Тест при включении аппарата - не включается клапан водораспределителя 1-го миксера	Проверить клапан, провод, ЦПУ	
		От счетчика не поступает информация на плату ЦПУ	Контакт в разьеме на счетчике и на плате ЦПУ разъем CON 11	
		Неисправен вход платы ЦПУ	Ремонт\замена ЦПУ	

Система подачи воды	кол-во ошибок закачки	Можно посмотреть\сбросить количество ошибок закачки воды в расширительный бачок	Если в канистре закончилась вода аппарат каждый час включает попытку закачки в расширительный бачок(требуется для магистрального водопровода)	информация
Нагрев бойлера t°C	ТЕМПЕРАТУРА НИЖЕ НОРМЫ	Сработало аварийное термореле бойлера (120°C)	Дать бойлеру остыть и нажать на термореле красную кнопку "взвода"	Заблокирован
		Неисправно полупроводниковое реле включ-я нагревателя.	Замена	
		Неисправен нагреватель	Замена	
		Низкое напряжение сети 220 в.	Подключить аппарат через стабилизатор	
	ТЕМПЕРАТУРА НИЖЕ НОРМЫ	Для G250 - Сгорел предохранитель 16А	Замена	заблокирован
		Неисправна плата ЦПУ	Ремонт\замена ЦПУ	
Нагрев бойлера t°C				
Растворимая группа	вода не проходит через миксер: n	Не работает клапан бойлера растворимой группы	Проверить выход 220 в. канал 3 платы ЦПУ, проверить катушку клапана.	выберите другой напиток
		Не работает клапан n водораспределителя	Проверить выход 12 в. разъем CON 20 платы ЦПУ, проверить катушку клапана.	
		Забился штуцер выхода бойлера в раствор. группу	Чистить	
		Неисправна плата ЦПУ	Ремонт\замена ЦПУ	
	малый проход воды в миксер: n	Забился клапан n водораспределителя	Чистить	Предупреждение
		Забился штуцер выхода бойлера в	Чистить	

Растворимая группа	ВОДЫ в миксер: n	раствор.группу		предупреждение
	ОШИБКА ВЫДАЧИ В КОНТ.N: n ОШИБКА ВЫДАЧИ В КОНТ.N: n	Нет ответа от микропереключателя контроля оборота шнека (за контрольное время)	Проверить срабатывание микропереключателя и надежность контакта разъема CON 19 платы ЦПУ	выберите другой напиток выберите другой напиток
		Заклинило шнек в контейнере ингредиента	Проверить вращение со снятым контейнером	
		Не работает двигатель шнека	Проверить выход 12 в. разъем CON 19 платы ЦПУ, проверить катушку клапана.	
		Неисправна плата ЦПУ	Ремонт\замена ЦПУ	
	МЕДЛ.РАБОТАЕТ ШНЕК КОНТ.N: n	Заклинило шнек в контейнере ингредиента	Проверить вращение со снятым контейнером	предупреждение
		Клинит редуктор двигателя шнека	Замена	
		Плохой контакт разъем CON 19 платы ЦПУ	Проверить контакт	
		Неисправна плата ЦПУ	Ремонт\замена ЦПУ	
	Зерновая группа РАБОТА ЗЕРНОВОЙ ГРУППЫ ЗАВИСИТ ОТ СТАБИЛЬНОСТИ НАПРЯЖЕНИЯ СЕТИ 220 В.	ошибка мотора группы эспрессо	Медленное вращение мотора кофеварки.	Сделать обслуживание, проверить соответствие величины дозы кофе размеру заварочной камеры.
ОШИБКА ЗАПУСКА ГРУППЫ ЭСПРЕССО		Поворот кофепресса не стартует из исходного положения	Проверить выход 220 в плата ЦПУ разъем CON 14, проверить двигатель кофеварки	
ОШИБКА ПОЗИЦИИ (КОФ. ГРУППА)		Позиция кофепресса не достигнута за контрольное время	Не может сжать таблетку (очень крупный помол или большая доза)	
ошибка коф.группы		Нет сигнала от микропереключателя двигателя кофеварки	Кофеварка заклинена, неправильно установлена	

Зерновая группа РАБОТА ЗЕРНОВОЙ ГРУППЫ ЗАВИСИТ ОТ СТАБИЛЬНОСТИ НАПРЯЖЕНИЯ СЕТИ 220 В.	ошибка мотора помола кофе (ошибка кофейного узла) ошибка мотора помола кофе (ошибка кофейного узла)	Нет зерна	Заправить контейнер	выберите другой напиток выберите другой напиток
		Закрыта заслонка контейнера	Открыть заслонку контейнера	
		Не включается двигатель кофемолки	Проверить двигатель	
		Раскручены жернова	Регулировать жернова	
		Не срабатывает микропереключатель контроля дозы	Проверить\заменить	
	Заклинило кофемолку	Разобрать, устранить		
НОМ.ПЕРВ.ПРОДАЖ. ПРИ ОШИБ.БОЙЛЕРА	Правильный перевод - количество продаж с ошибкой предварительного смачивания. При раскрытии этого сообщения видим цифру	Это сообщение - показатель что зерновая группа требует обслуживания	предупреждение	
НАГРЕВ ВОДЫ СЛИШКОМ МЕДЛЕННЫЙ \ СЛИШКОМ БЫСТРЫЙ НАГРЕВ ВОДЫ	Сообщения "медленный нагрев воды" и "быстрый нагрев воды" формируются аппаратом на основании данных от счетчика объема воды (скорость прохождения воды через зерновую группу) и к температуре отношения не имеет. "быстрый нагрев воды" - крупный помол или травит воду в отходы "медленный нагрев воды" - засор верхнего поршня кофеварки, штуцеров бойлера, накипь в бойлере, очень мелкий помол Показания датчика о скорости прохода воды сравниваются с параметром ЗАПРОГРАММИРОВАННАЯ СКОРОСТЬ СМАЧИВАНИЯ и при пороговых отклонениях	Это сообщение - показатель что зерновая группа требует обслуживания	Предупреждение	

Зерновая группа РАБОТА ЗЕРНОВОЙ ГРУППЫ ЗАВИСИТ ОТ СТАБИЛЬНОСТИ НАПРЯЖЕНИЯ СЕТИ 220 В.	НАГРЕВ ВОДЫ СЛИШКОМ МЕДЛЕННЫЙ \ СЛИШКОМ БЫСТРЫЙ НАГРЕВ ВОДЫ	в ту или в другую сторону формируется соответствующее сообщение.	Это сообщение - показатель что зерновая группа требует обслуживания	предупреждение
		Заклинило шнек в контейнере сахара	Проверить вращение со снятым контейнером	
		Не работает двигатель шнека	Проверить выход 12 в. разъем CON 19 платы ЦПУ, проверить катушку клапана.	
		Неисправна плата ЦПУ	Ремонт\замена ЦПУ	
		Сломана шестерня управления толкателем	Заменить шестерню внутри УВМ	
		Нет ответа от микропереключателя УВМ	Проверить срабатывание микропереключателя и надежность контакта разъема CON 13 платы ЦПУ	
		Неисправен мотор УВМ	Заменить мотор внутри УВМ	
Общие замечания	Выдавая команду на определенную операцию аппарат контролирует время ее выполнения. Если время исполнения не укладывается в норматив, аппарат формирует соответствующее сообщение или ошибку. Для контроля в аппарате предусмотрена форма обратной связи осуществляемой с помощью микропереключателей и бесконтактных датчиков.			
	Узел	Датчик	Контроль	Разъем платы ЦПУ

Общие замечания	Расширительный бачок	Оптопара	Верхний уровень воды	CON 11
	Ведро жидких отходов	Микропереключатель	Верхний уровень жидких отходов	CON 13
	Дверь	Выключатель	Дверь открыта	CON 23
	Дверь	Кнопка	Меню, промывка	дисплей
	Кофемолка, дозатор	Микропереключатель	Порция молотого кофе готова	CON 14 (220 в. !)
	Кофеварка, мотор с редуктором	Микропереключатель	Положение кофепресса: 1. Исходное 2. Таблетка	CON 14 (220 в. !)
	Выдача расворимых ингредиентов, мотор с редуктором	Микропереключатель	Счетчик оборотов шнека контейнера	CON 19
	Счетчик воды	Датчик Холла	Нормирование воды	CON 11
	Датчик температуры бойлера	Терморезистор	Контроль температуры бойлера	CON 12
G23 EM	Ошибка Dirty Frother	Капучинатор	Выполнить заводской сброс см. стр.70	

<p>Возможные причины проблем зерновой группы</p>	<p>Обязательно проверить напряжение сети, к которой подключен аппарат (220 вольт)</p> <p>Условие - напряжение сети питания аппарата 220 в. стабильно.</p> <p>При включенной автоматической регулировке помола алгоритм работы зерновой группы следующий: аппарат сравнивает значение параметра ПРОГРАММИРОВАНИЕ СКОРОСТИ СМАЧИВАНИЯ с показателем СРЕДНЯЯ СКОРОСТЬ ПОСЛЕДНЕГО СМАЧИВАНИЯ (информация от счетчика воды) и реагирует на разницу регулируя помол сдвигая и раздвигая жернова кофемолки.</p> <p>При отключенной автоматической регулировке помол меняется медленно в сторону укрупнения и требует подстройки 1 раз в месяц. Если это не так - ищите проблему в кофемолке.</p> <p>Если при отключенной автоматической регулировке помола плавают средняя скорость последнего смачивания - проблема в проходе воды через зерновую группу.</p> <p>Основные причины проблем в зерновой группе (нет воды, недолив):</p> <ol style="list-style-type: none"> 1. Засорился жмыхом верхний клапан кофеварки и ситечки, стр. 11. 2. Засорился клапан бойлера зерновой группы или плохое уплотнение на вставке клапана зернового и растворимого (вода сливается в ведро отходов) стр. 17. 3. Для аппарата старше года - выработал ресурс предохранительный клапан (вода уходит в обратку) арт. 143008 4. Для аппарата старше года - выработал ресурс обратный клапан (не создается давление бойлере) арт. 1403006 5. Выработал ресурс внутренний механизм верхней помпы (не создается давление в бойлере) приобрести рем-комплект для помпы. 6. Очень мелкий помол, регулировать через меню аппарата. 7. Засорился выходной штуцер бойлера, стр. 17. 8. Засорился входной штуцер бойлера, стр. 17. 9. На дне бойлера много накипи (старый аппарат) стр. 17 10. Не включается зерновой клапан (ЦПУ) стр. 4. <p>Проще всего для выявления проблемного узла менять их между аппаратами - кофеварка, помпа, бойлер в сборе с клапанами, ЦПУ.</p> <p>Верхний клапан кофеварки открывается давлением воды (от 8 до 11 бар) проходящей по пути: верхняя помпа -> обратный клапан -> бойлер -> зерновой клапан бойлера -> ситечко заварочной камеры -> кофейная таблетка -> ситечко верхнего клапана -> отжимает пружину поршня верхнего клапана -> стакан.</p> <p>Видео, принцип работы верхнего клапана кофеварки - http://yadi.sk/d/v9DBX3haHGmm3</p>	
---	--	--

ТЕСТ при включении аппарата	ПРОВЕРКА	ДЕЙСТВИЕ. ИСПОЛНИТЕЛЬНЫЙ МЕХАНИЗМ	КОНТРОЛЬ	ВЫХОД 220 в. платы ЦПУ
	1. Проверка положения двери аппарата	нет	Выключатель "дверь открыта"	-
	2. Проверка уровня воды в баке для жидких отходов	нет	Микропереключатель поплавка в баке для жидких отходов	-
	3. Проверка уровня воды в расширительном бачке	Если нет сигнала о верхнем уровне воды включается подкачка из канистры. Нижняя помпа.	Оптический датчик на плате расширительного бачка	Симистор TR1
	4. Проверка положения кофепресса	Кофепресс делает два контрольных поворота. Мотор с редуктором.	Микропереключатель на редукторе мотора поворота кофепресса.	Симистор TR8
	5. Проверка системы подачи воды в растворимую группу	Вкл. пробная прокачка воды в первый миксер. Верх. помпа + клап. раствор. группы на бойлере + клапан 1 миксера водораспред.	Счетчик воды, оптический датчик на плате расширительного бачка	Симисторы TR5 и TR3
	6. Проверка дозатора кофемолки	Дозатор два пробных щелчка сброса дозы. Электромагнит дозатора.	Микропереключатель контроля дозы молотого кофе в дозаторе кофемолки	Симистор TR6
				-
	8. Проверка заданной температуры воды в бойлере	Включается нагреватель 1 kw. Цепь: ЦПУ 24в - твердотельное реле 220 в. - биметаллическое термореле - нагреватель.	Датчик температуры воды	-

Некоторые функции меню аппарата

Изменение названия напитка через меню аппарата

МЕНЮ АППАРАТА – ввод

ОПЦИИ СТАКАН-САХАР-МЕШАЛКА – ввод

КОНФИГУРАЦИЯ С-С-М – ввод

ПРАВИТЬ НАЗВАНИЕ НАПИТКА – ввод

Выбрать напиток из списка ↓ ↑ - ввод

НАЗВАНИЕ НАПИТКА – ввод

Выбрать символ лат\рус, выбрать символ – ввод для каждого символа

Нажать РУС/end для появления на дисплее **ЗАКОНЧИТЬ** - ввод

			←	Ввод
			→	Отмена
			ЛАТ	РУС (End)

Редактирование рецепта напитка через меню аппарата

МЕНЮ АППАРАТА – ввод

КОНФИГУРАЦИЯ КОФЕЙНОЙ ГРУППЫ – ввод

НАСТРОЙКА ВЫДАЧИ НАПИТКОВ – ввод

Выбрать из списка нужный напиток – ввод

В каждом напитке можно изменить количество ингредиента (в оборотах шнека) и количество воды (в импульсах счетчика воды)

Соединение кнопок и напитков

МЕНЮ АППАРАТА – ввод

СОЕДИНЕНИЕ КНОПОК И НАПИТКОВ – ввод

МОДИФИКАЦИЯ КОНФИГУРАЦИИ – ввод

ВЫБЕРИТЕ КНОПКУ - ввод

Выбрать из списка нужный напиток – ввод

Выбрать следующую кнопку (выход кнопка ВОЗВРАТ ДЕНЕГ)

работа с USB-Flash

1. Создание резервной копии

			←	Ввод
			→	Отмена
			ЛАТ	РУС (End)

Клавиатура аппарата G250

Выбрать USB-flash чем меньше объем памяти тем лучше. Формат FAT\FAT32, если есть метка тома - не менее 3х и не более 8 символов.

Вставить USB-flash в разъем с обратной стороны дисплейного модуля.

После того как система опознала USB-flash,

ТЕХНИЧЕСКОЕ МЕНЮ – ввод

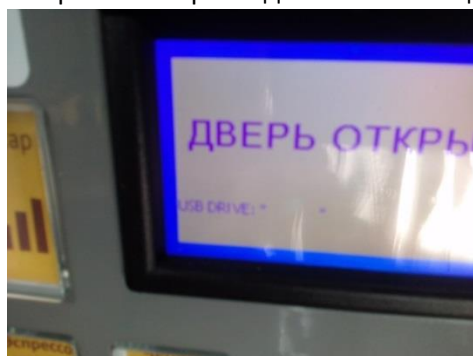

USB – ввод

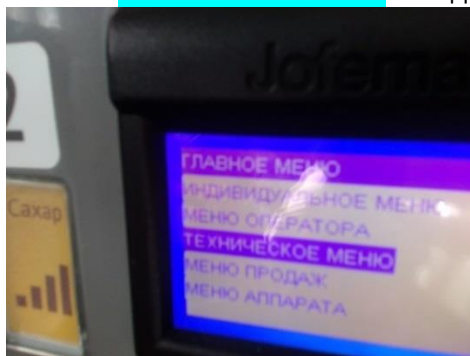

РЕЗЕРВНАЯ КОПИЯ – ввод

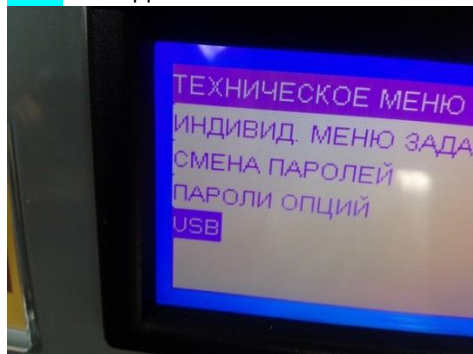

создать BACKUP – ввод

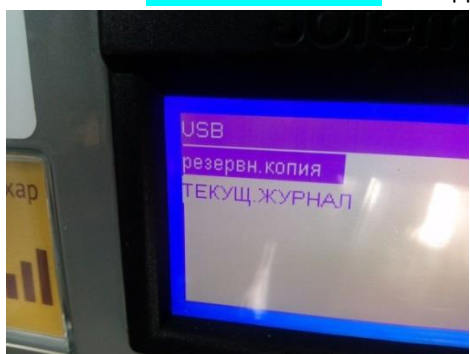

EXIT – ввод

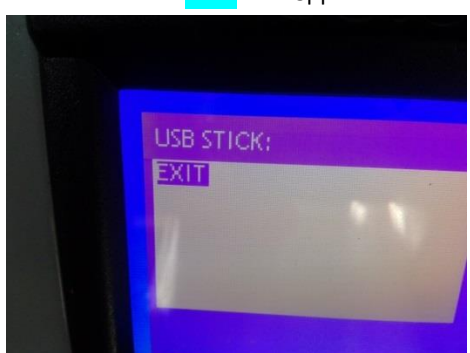
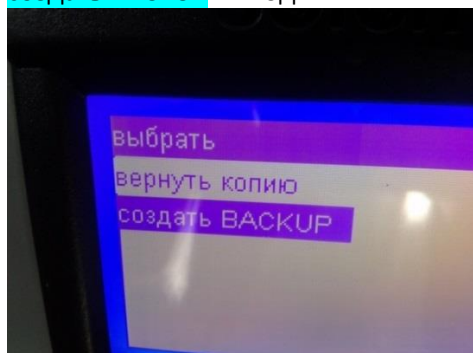

Обозвать файл – набрать имя, выбрать символ – ввод для каждого символа

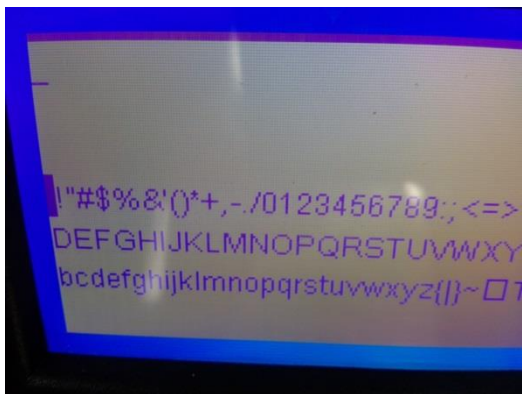

Идет процесс записи

Нажать РУС/end для появления на дисплее ЗАКОНЧИТЬ - ввод



Процедура закончена

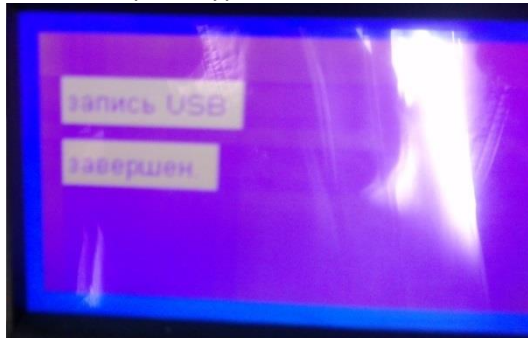
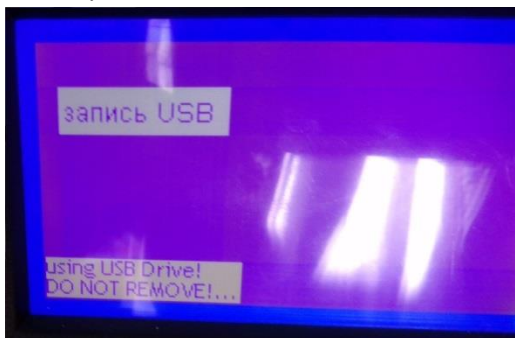

2. Восстановление конфигурации из резервной копии

Для восстановления из резервной копии вместо **создать BACKUP**

выбрать **вернуть КОПИЮ**

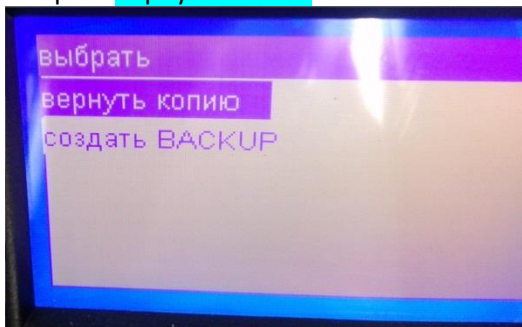

EXIT – ввод

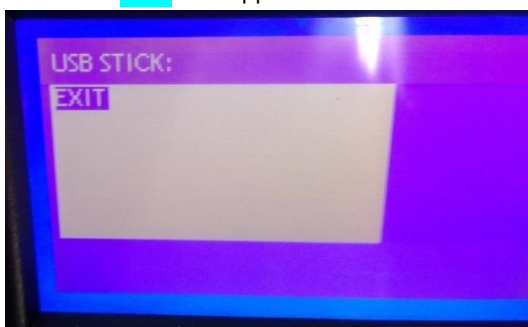

Выбрать файл конфигурации – ввод



идет процесс чтения

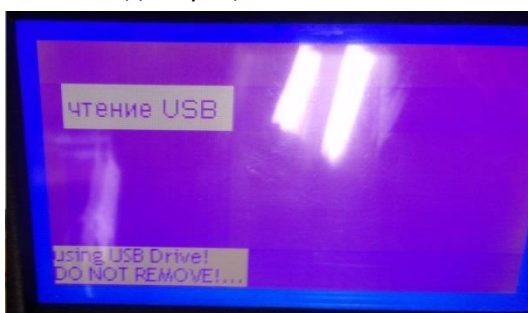

3. ЖУРНАЛ СОБЫТИЙ

Все события, происходящие с оборудованием, фиксируются в ЖУРНАЛЕ, в памяти Платы ЦПУ. Если на аппарате происходят сбои причину которых выявить не получается, рекомендуем сделать следующее:

- Сохранить ЖУРНАЛ событий на USB-Flash (инструкция ниже)
- Отправить подробное описание проблемы в Сервисную Службу (service@vavilon-vending.ru)
- Приложить к сообщению файл Журнала. Желательно указать даты и время возникновения сбоев.

Эта информация позволит Сервисной Службе дать более точные рекомендации для устранения проблемы.

Передача ЖУРНАЛА событий на USB-Flash

			←	Ввод
			→	Отмена
			ЛАТ	РУС (End)

Клавиатура аппарата G250

Выбрать USB-flash чем меньше объем памяти тем лучше. Формат FAT\FAT32, если есть метка тома - не менее 3х и не более 8 символов.

Вставить USB-flash в разъем с обратной стороны дисплейного модуля.

После того как система опознала USB-flash, **ТЕХНИЧЕСКОЕ МЕНЮ** – ввод

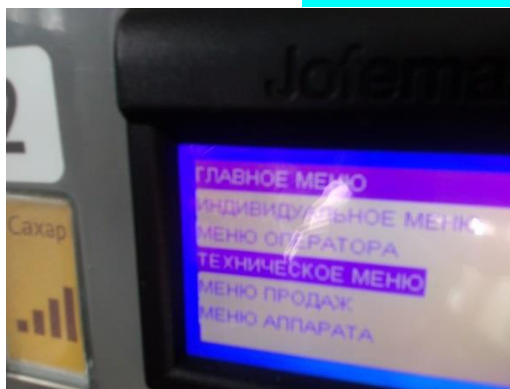
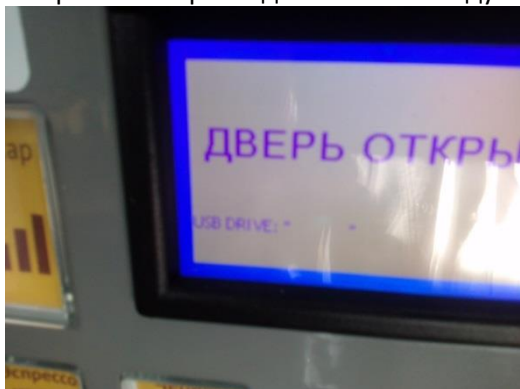

USB – ввод

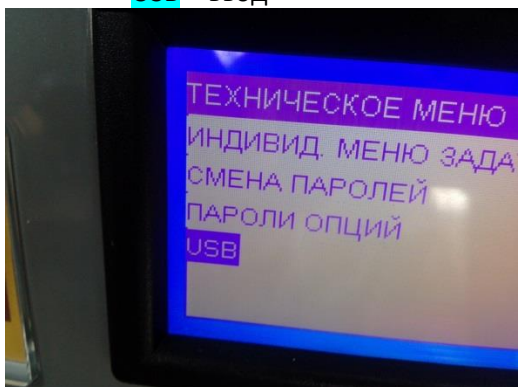

ТЕКУЩ.ЖУРНАЛ – ввод

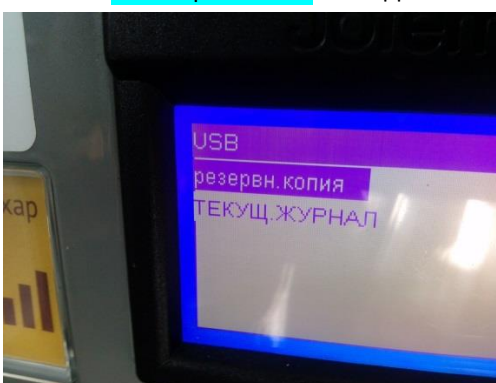

EXIT – ввод

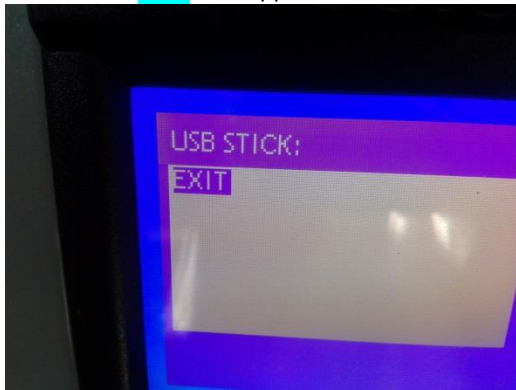

Обозвать файл – набрать имя, выбрать символ – ввод для каждого символа

Нажать РУС/end для появления на дисплее ЗАКОНЧИТЬ - ввод

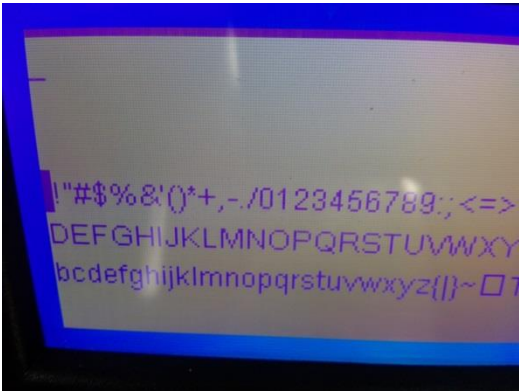

Идет процесс записи

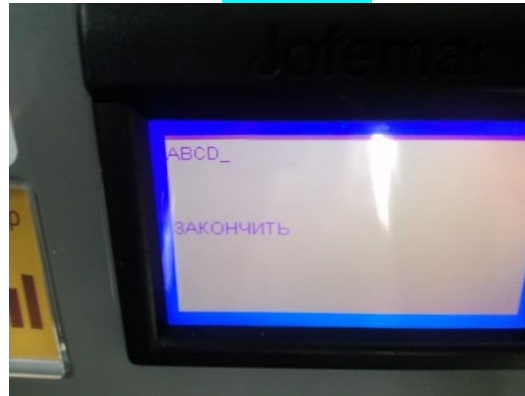

Процедура закончена

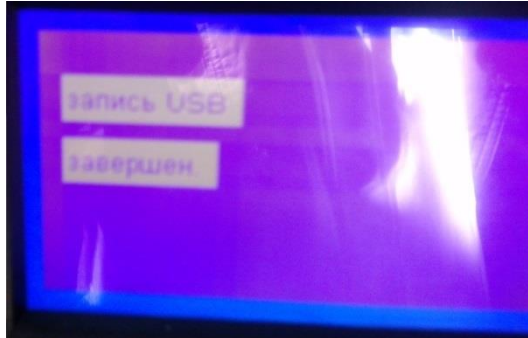
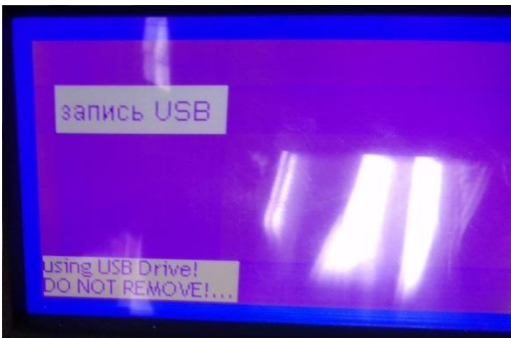

Список событий, которые фиксируются в журнале:

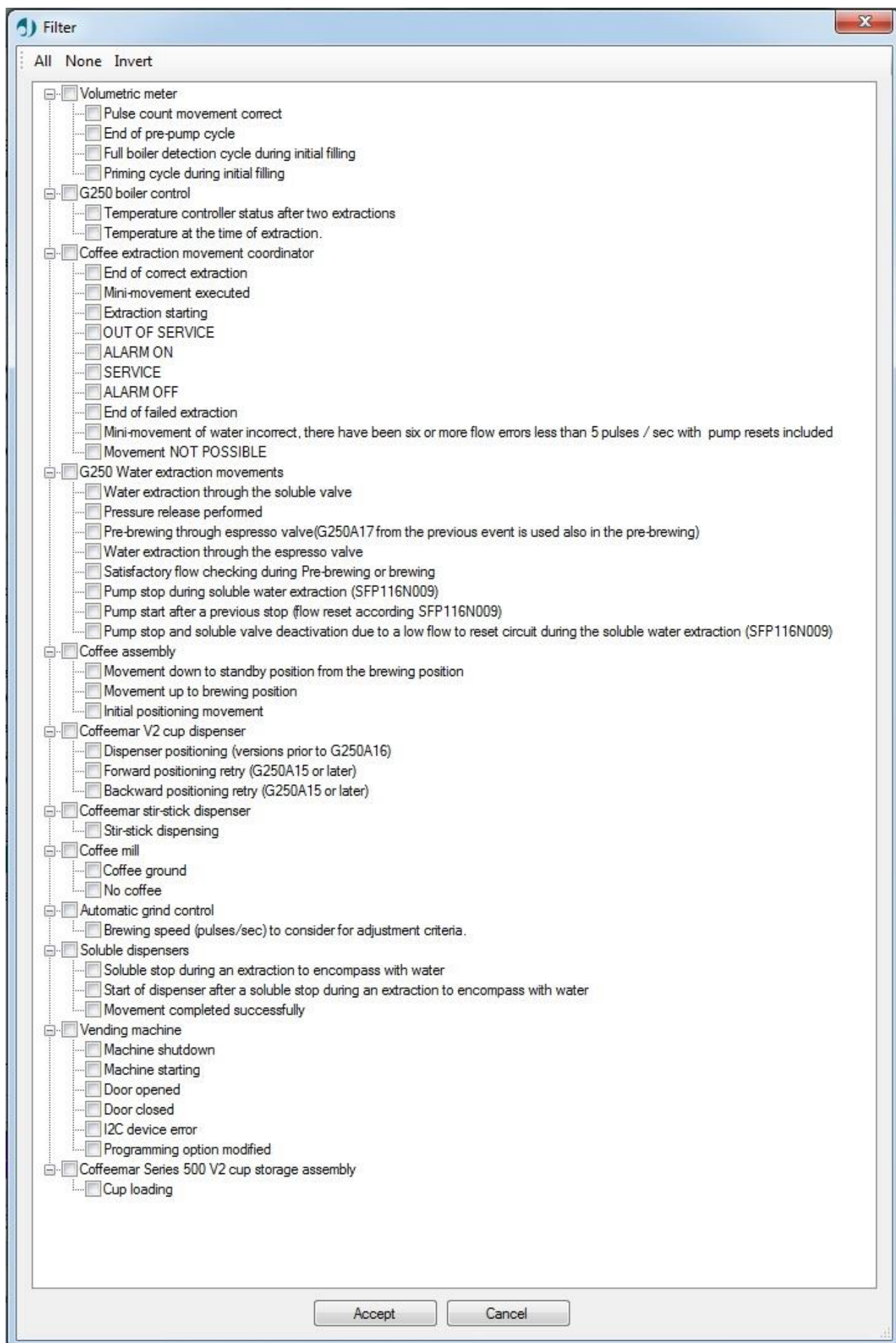

Заводской сброс аппарата

1. Открыть аппарат, войти в меню аппарата нажав кнопку на внутренней стороне двери.

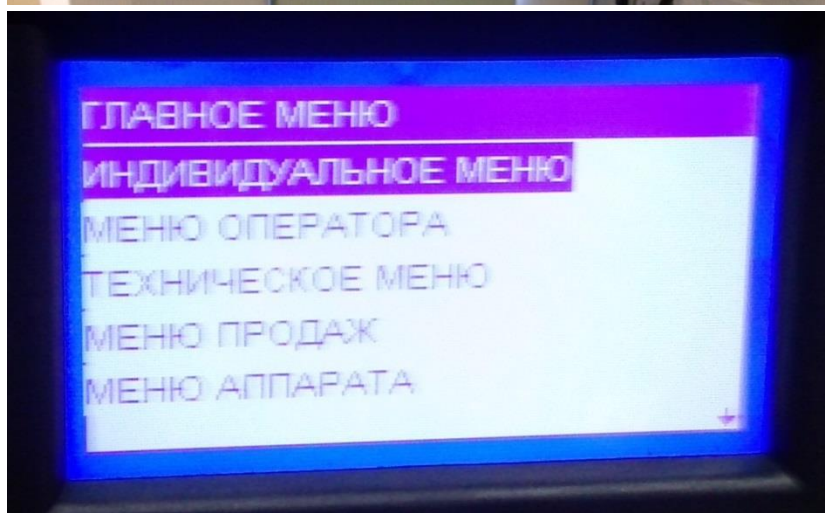
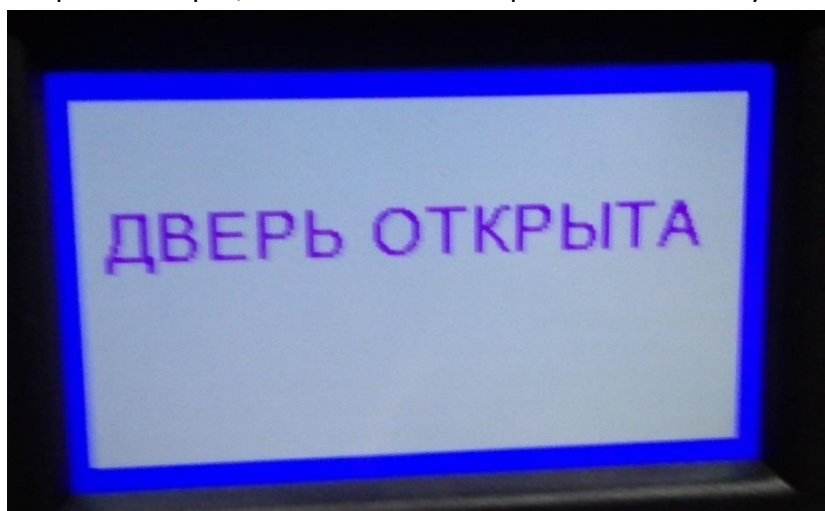

2. Нажать и удерживать кнопку ВХОД В МЕНЮ на внутренней стороне двери, через 10 секунд на дисплее появится меню сброса.

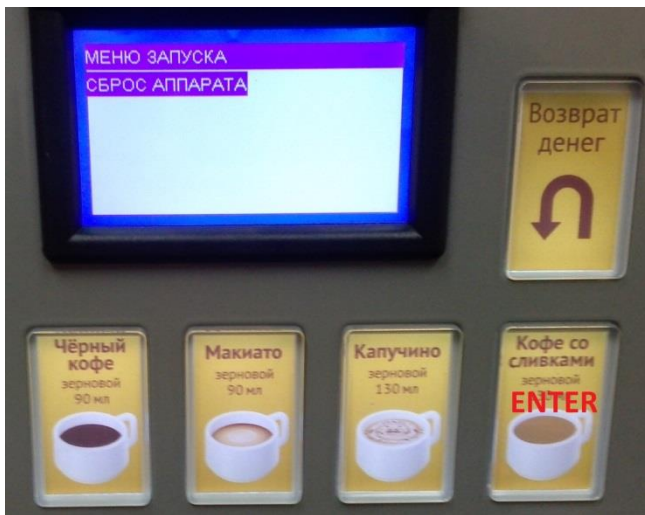

Войти в меню кнопкой ENTER.

3. Выбрать в меню ЗАВОДСКОЙ СБРОС.



Подтвердить выбор кнопкой ENTER. Выбрать модификацию без датчика стакана с расширительным бачком.

На дисплее:

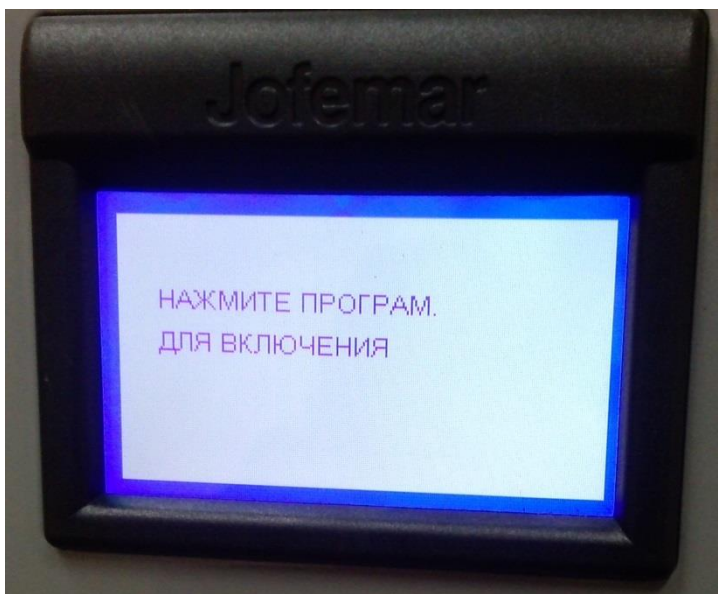

4. Нажать и удерживать кнопку ВХОД В МЕНЮ на внутренней стороне двери.

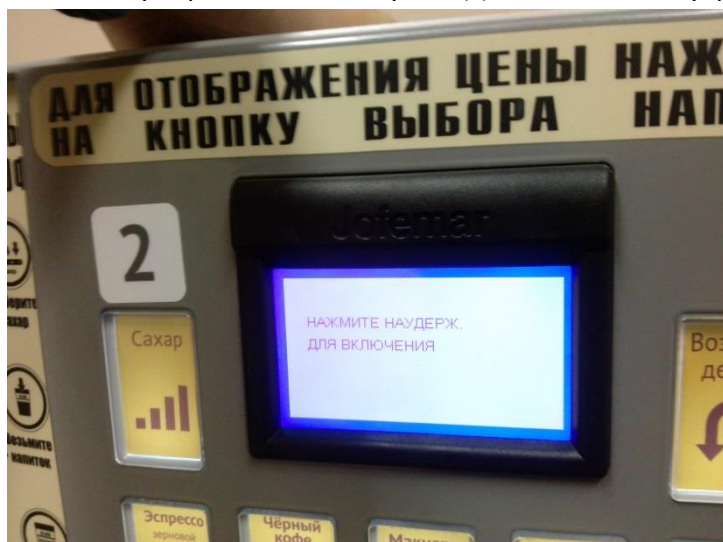

На дисплее цифра, изменяющаяся в сторону увеличения до 100.
(кнопку ВХОД В МЕНЮ можно отпустить)



Процедура закончена

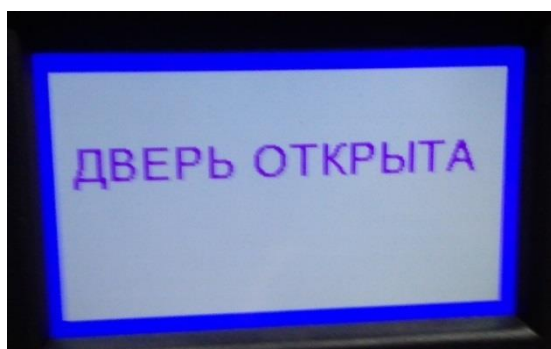
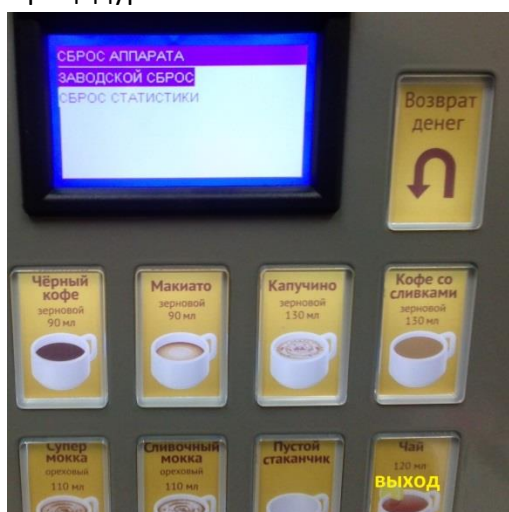

Рекомендации завода изготовителя

1. ЕЖЕГОДНОЕ РЕГЛАМЕНТНОЕ ОБСЛУЖИВАНИЕ АППАРАТА.

При выполнении всех условий эксплуатации торговый аппарат не требует замены резиновых прокладок, сальников и клапанов в течении всего гарантийного срока (12 мес.).

После года эксплуатации производитель оборудования рекомендует произвести замену следующих комплектующих, имеющих ограниченный по времени рабочий ресурс:

Артикул	Наименование	G-250\шт	G-546\шт
7000500	Сальник миксера	3	4
1402003	Уплотнительное кольцо поршня (кофеварка)	2	2
1402002	Прокладка Ш6Х2 ММ (кофеварка)	1	1
1402032	Уплотнительное кольцо силикон (6,02 x 2,62) (кофеварка)	1	1
1402021	Прокладка 3.63 X 2.62 ММ кофеварки	2	2
1930007	Ситечко для процеживания (кофеварка)	2	2
1403006	Обратный клапан подачи воды в бойлер	1	1
1403008	Предохранительный клапан 11 бар	1	1
1860003	Жернова кофемолки	2	2
1402006	Силиконовое уплотнительное кольцо миксера	3	4

Разобрав бойлер удалить образовавшуюся внутри накипь **ВНИМАНИЕ! Не повреждайте тефлоновое покрытие на внутренних поверхностях бойлера.** Перед сборкой бойлера заменить:

Артикул	Наименование	G-250\шт	G-546\шт
1402020	Прокладка бойлера 83X3.5 ММ	1	1
1402011	Прокладка под ТЭН и датчик t	3	3
1856049	Уплотнительное кольцо термодатчика	1	1

При работе аппарата на воде с **повышенным содержанием кальция** рекомендуется замена

Артикул	Наименование	G-250\шт	G-546\шт
5080000	Счетчик объема воды	1	1
5071012	Вставка большого клапана	2	2
5403418	Датчик температуры воды в бойлере	1	1
9050537	Вставка клапана водораспределителя раствор. группы	3	4

ПРИЛОЖЕНИЯ

I. Рекомендации по зерновому кофе

Факторы влияющие на вкусовые качества зернового кофе:

1. Качество зерна и условия его хранения (поставщик).
2. Степень обжарки зерен (поставщик).
3. Помол и сформированная таблетка.
4. Скорость прохождения воды через таблетку (зависит от помола и помпы).
5. Температура заваривания (температура воды в бойлере регулируется через меню аппарата).
6. Вкусовые качества воды.
7. Чистота и регулярное обслуживание системы подачи воды и узлов зерновой группы (клапана, кофеварка)

Факторы влияющие на формирование таблетки:

1. Величина дозы молотого кофе (регулируется черной ручкой на дозаторе кофемолки)
2. Величина камеры заваривания (регулируется верхним клапаном кофеварки, два положения)
3. Степень помола (автоподстройка - параметр «запрограммированная скорость смачивания», есть ручная регулировка через меню аппарата).

Рекомендации даны для исправного аппарата.

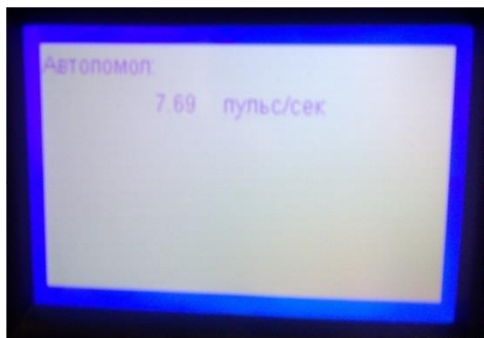

**СРЕДНЯЯ СКОРОСТЬ ПОСЛЕДНЕГО
СМАЧИВАНИЯ 7,69**



ВИД ПОМОЛА

ТАБЛЕТКА ИЗ ТАКОГО ПОМОЛА

Она не крошится, по своей
консистенции такая таблетка
напоминает пластилин.